

BỘ GIÁO DỤC VÀ ĐÀO TẠO

# HÌNH HỌC

# NÂNG CAO

# 11

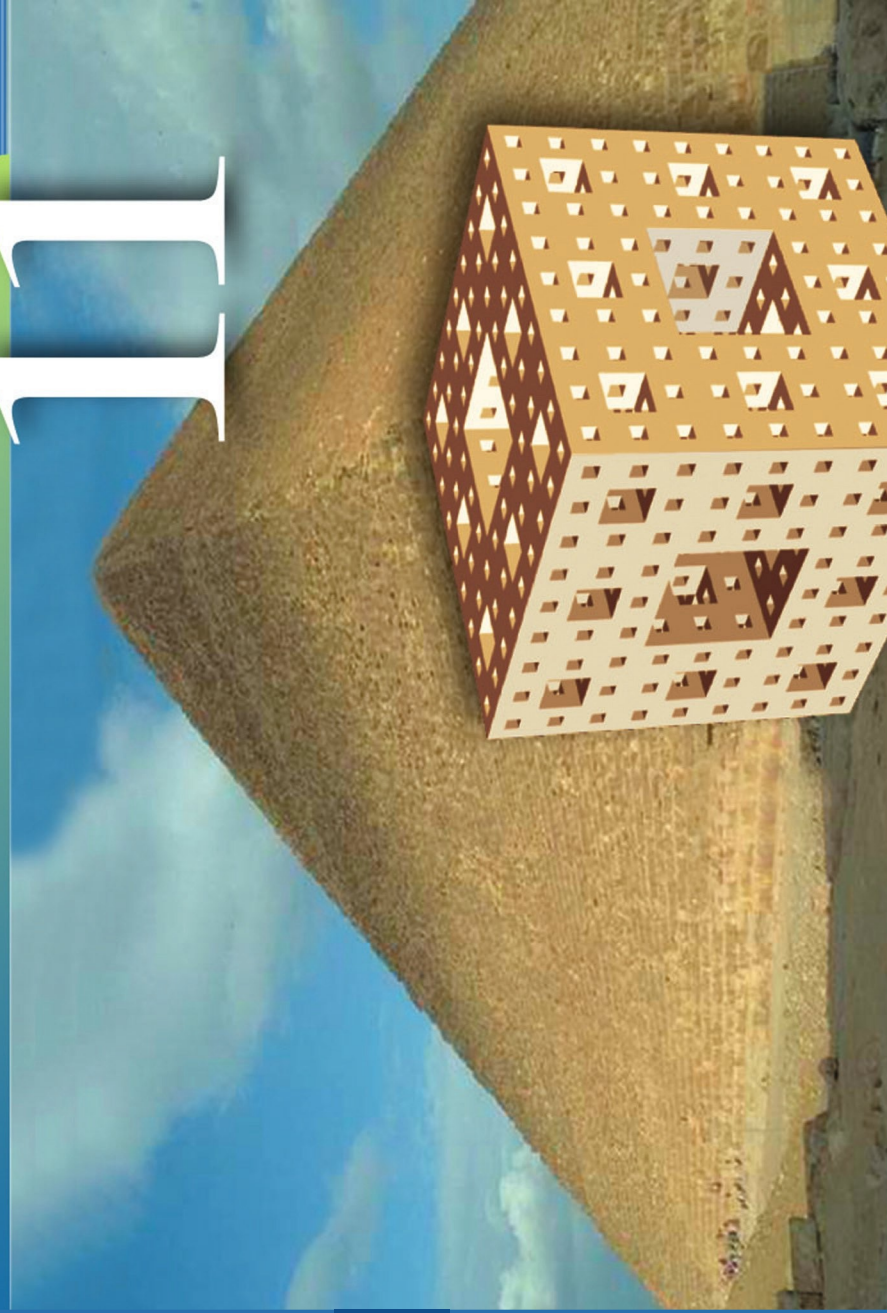

HÌNH HỌC

NÂNG CAO

11



NHÀ XUẤT BẢN GIÁO DỤC VIỆT NAM



BỘ GIÁO DỤC VÀ ĐÀO TẠO

ĐOÀN QUỲNH (Tổng Chủ biên) - VĂN NHU CUONG (Chủ biên)  
PHẠM KHẮC BAN - TẠ MÂN

# HÌNH HỌC



NÂNG CAO

11

*(Tái bản lần thứ bảy)*

NHÀ XUẤT BẢN GIÁO DỤC VIỆT NAM

## NHỮNG ĐIỀU HỌC SINH CẦN CHÚ Ý KHI SỬ DỤNG SÁCH GIÁO KHOA

1. Khi nghe thầy cô giáo giảng bài, luôn luôn có SGK tr ớc mặt. Tuy nhiên không viết, vẽ thêm vào SGK để năm sau các bạn khác có thể dùng đ ọc.
2. Về trình bày, sách giáo khoa có hai mảng : mảng chính và mảng phụ. Mảng chính gồm các định nghĩa, định lí, tính chất,... và th ờng đ ọc đóng khung hoặc có đ ờng viền ở mép trái. Mảng này đ ọc in lùi vào trong.
3. Khi gặp **Câu hỏi** , cần phải suy nghĩ, trả lời nhanh và đúng.
4. Khi gặp **Hoạt động** , phải dùng bút và giấy nháp để thực hiện những yêu cầu mà hoạt động đòi hỏi.

Chịu trách nhiệm xuất bản : Chủ tịch Hội đồng Thành viên kiêm Tổng Giám đốc NGUT NGÔ TRẦN ÁI  
Phó Tổng Giám đốc kiêm Tổng biên tập GS.TS VŨ VĂN HÙNG

Biên tập lần đầu : PHAN THỊ MINH NGUYỆT - LÊ THỊ THANH HẰNG

Biên tập tái bản : PHAN THỊ MINH NGUYỆT

Biên tập mỹ thuật, kĩ thuật : NGUYỄN KIM TOÀN - ĐINH XUÂN DUNG

Trình bày bìa và minh hoạ : BÙI QUANG TUẤN

Sửa bản in : NGUYỄN TRỌNG THIỆP

Chế bản : CÔNG TY CỔ PHẦN DỊCH VỤ XUẤT BẢN GIÁO DỤC HÀ NỘI

Bản quyền thuộc Nhà xuất bản Giáo dục Việt Nam - Bộ Giáo dục và Đào tạo

## HÌNH HỌC 11 - NÂNG CAO

Mã số : NH102T4

Số đăng kí KHXB : 01-2014/CXB/584-1062/GD

In ..... cuốn (QĐ in số : .....), khổ 17 24 (cm).

In tại .....

In xong và nộp l u chiểu tháng ..... năm 2014.

# PHÉP DỜI HÌNH VÀ PHÉP ĐỒNG DẠNG TRONG MẶT PHẪNG



*Bức tranh của họa sĩ Hà Lan t-se (M.C. Escher) gồm những hình bằng nhau mô tả các chiến binh trên lưng ngựa. Các hình này phủ kín mặt phẳng. Hai chiến binh và ngựa cùng màu (trắng hoặc đen) tương ứng với nhau qua một phép tịnh tiến. Hai chiến binh và ngựa khác màu thì tương ứng với nhau qua một phép đối xứng trục và tiếp theo là một phép tịnh tiến.*

*Nghệ thuật dùng những hình bằng nhau để lấp đầy mặt phẳng được phát triển mạnh mẽ vào thế kỷ XIII ở nước Ý-ta-li-a.*

Chương này nói về các phép dời hình và đồng dạng trong mặt phẳng. Học sinh sẽ làm quen với phép tịnh tiến, phép đối xứng trục, phép quay, phép vị tự, ... và sẽ hiểu thế nào là hai hình bằng nhau, thế nào là hai hình đồng dạng một cách tổng quát.

Học sinh cần nắm được định nghĩa của các phép nói trên và có thể áp dụng chúng để giải các bài toán không quá phức tạp.

# §1

## MỞ ĐẦU VỀ PHÉP BIẾN HÌNH

### 1. Phép biến hình

Trong Đại số, ta đã biết một khái niệm quan trọng : khái niệm "hàm số".

Ta nhắc lại : Nếu có một quy tắc đ ợc với mỗi số  $x \in \mathbb{R}$ , xác định đ ợc một số duy nhất  $y \in \mathbb{R}$  thì quy tắc đó gọi là *một hàm số xác định trên tập số thực  $\mathbb{R}$* .

Bây giờ, trong mệnh đề trên ta thay *số thực* bằng *điểm thuộc mặt phẳng* thì ta đ ợc khái niệm về phép biến hình trong mặt phẳng. Cụ thể là

Nếu có một quy tắc đ ợc với mỗi điểm  $M$  thuộc mặt phẳng, xác định đ ợc một điểm duy nhất  $M'$  thuộc mặt phẳng ấy thì quy tắc đó gọi là *một phép biến hình (trong mặt phẳng)*.

Vậy ta có

#### ĐỊNH NGHĨA

|| ***Phép biến hình** (trong mặt phẳng) là một quy tắc đ ợc với mỗi điểm  $M$  thuộc mặt phẳng, xác định đ ợc một điểm duy nhất  $M'$  thuộc mặt phẳng ấy. Điểm  $M'$  gọi là **ảnh** của điểm  $M$  qua phép biến hình đó.*

### 2. Các ví dụ

#### Ví dụ 1

Cho đ ờng thẳng  $d$ . Với mỗi điểm  $M$ , ta xác định  $M'$  là hình chiếu (vuông góc) của  $M$  trên  $d$  (h.1) thì ta đ ợc một phép biến hình.

Phép biến hình này gọi là *phép chiếu (vuông góc) lên đ ờng thẳng  $d$* .

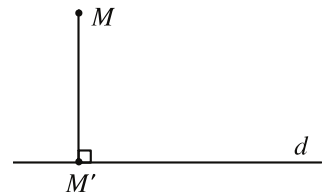

Hình 1

#### Ví dụ 2

Cho vectơ  $u$ , với mỗi điểm  $M$  ta xác định điểm  $M'$  theo quy tắc  $\overline{MM'} = u$  (h.2).

Nh vậy ta cũng có một phép biến hình. Phép biến hình đó gọi là *phép tịnh tiến theo vectơ  $\vec{u}$* .

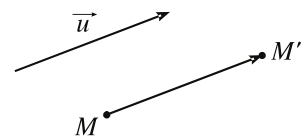

Hình 2

### Ví dụ 3

Với mỗi điểm  $M$ , ta xác định điểm  $M'$  trùng với  $M$  thì ta cũng được một phép biến hình. Phép biến hình đó gọi là **phép đồng nhất**.

### 3. Kí hiệu và thuật ngữ

Nếu ta kí hiệu một phép biến hình nào đó là  $F$  và điểm  $M'$  là ảnh của điểm  $M$  qua phép biến hình  $F$  thì ta viết  $M' = F(M)$ , hoặc  $F(M) = M'$ . Khi đó, ta còn nói **phép biến hình  $F$  biến điểm  $M$  thành điểm  $M'$** .

Với mỗi hình  $\mathcal{H}$ , ta gọi hình  $\mathcal{H}'$  gồm các điểm  $M' = F(M)$ , trong đó  $M \in \mathcal{H}$ , là **ảnh của  $\mathcal{H}$  qua phép biến hình  $F$** , và viết  $\mathcal{H}' = F(\mathcal{H})$ .



1) Hãy vẽ một đường tròn và một đường thẳng  $d$  rồi vẽ ảnh của đường tròn qua phép chiếu lên  $d$ .

2) Hãy vẽ một vectơ  $u$  và một tam giác  $ABC$  rồi lần lượt vẽ ảnh  $A', B', C'$  của các đỉnh  $A, B, C$  qua phép tịnh tiến theo vectơ  $u$ . Có nhận xét gì về hai tam giác  $ABC$  và  $A'B'C'$ ?

## §2 PHÉP TỊNH TIẾN VÀ PHÉP DỜI HÌNH

### 1. Định nghĩa phép tịnh tiến

Ta nhắc lại định nghĩa phép tịnh tiến đã nói ở Ví dụ 2 §1 :

|| **Phép tịnh tiến theo vectơ  $u$  là một phép biến hình biến điểm  $M$  thành điểm  $M'$  sao cho  $\overline{MM'} = u$ .**

Phép tịnh tiến theo vectơ  $u$  thường được kí hiệu là  $T$  hoặc  $T_u$ . Vectơ  $u$  được gọi là **vectơ tịnh tiến**.

? **Phép đồng nhất có phải là phép tịnh tiến không?**

### 2. Các tính chất của phép tịnh tiến



1

Giả sử phép tịnh tiến theo vectơ  $u$  biến hai điểm  $M, N$  lần lượt thành hai điểm  $M', N'$ . Có nhận xét gì về hai vectơ  $\overline{MN}$  và  $\overline{M'N'}$ ? So sánh độ dài hai vectơ đó.

Vậy ta có định lí

#### ĐỊNH LÍ 1

*Nếu phép tịnh tiến biến hai điểm  $M$  và  $N$  lần lượt thành hai điểm  $M'$  và  $N'$  thì  $M'N' = MN$ .*

Ngay thì ta diễn tả tính chất trên của phép tịnh tiến là : *Phép tịnh tiến không làm thay đổi khoảng cách giữa hai điểm bất kì.*

#### ĐỊNH LÍ 2

*Phép tịnh tiến biến ba điểm thẳng hàng thành ba điểm thẳng hàng và không làm thay đổi thứ tự ba điểm đó.*

#### Chứng minh

Giả sử phép tịnh tiến biến ba điểm  $A, B, C$  thành ba điểm  $A', B', C'$ . Theo định lí 1, ta có  $A'B' = AB, B'C' = BC$  và  $A'C' = AC$ .

Nếu  $A, B, C$  thẳng hàng,  $B$  nằm giữa  $A$  và  $C$  thì  $AB + BC = AC$ . Do đó ta cũng có  $A'B' + B'C' = A'C'$ , tức là  $A', B', C'$  thẳng hàng, trong đó  $B'$  nằm giữa  $A'$  và  $C'$ .

Từ định lí trên, ta dễ dàng suy ra hệ quả sau đây

#### HỆ QUẢ

*Phép tịnh tiến biến đường thẳng thành đường thẳng, biến tia thành tia, biến đoạn thẳng thành đoạn thẳng bằng nó, biến tam giác thành tam giác bằng nó, biến đường tròn thành đường tròn có cùng bán kính, biến góc thành góc bằng nó.*

### 3. Biểu thức tọa độ của phép tịnh tiến

Trong mặt phẳng với hệ trục tọa độ  $Oxy$ , cho phép tịnh tiến theo vectơ  $u$ .

Biết tọa độ của  $u$  là  $(a ; b)$ . Giả sử điểm  $M(x ; y)$  biến thành điểm  $M'(x' ; y')$  (h.3).

Khi đó ta có

$$\begin{cases} x' = x + a \\ y' = y + b. \end{cases}$$

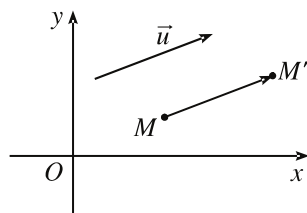

Hình 3

Công thức trên gọi là *biểu thức tọa độ của phép tịnh tiến theo vectơ*  $u(a; b)$ .



2

Hãy giải thích vì sao có công thức trên.

#### 4. ứng dụng của phép tịnh tiến

##### B i toán 1

Cho hai điểm  $B, C$  cố định trên đường tròn  $(O; R)$  và một điểm  $A$  thay đổi trên đường tròn đó. Chứng minh rằng trực tâm tam giác  $ABC$  nằm trên một đường tròn cố định.

##### Giải

Nếu  $BC$  là đường kính thì trực tâm  $H$  của tam giác  $ABC$  chính là  $A$ . Vậy  $H$  nằm trên đường tròn cố định  $(O; R)$ .

Nếu  $BC$  không phải là đường kính, vẽ đường kính  $BB'$  của đường tròn (h.4).

Để thấy rằng nếu  $H$  là trực tâm của tam giác  $ABC$  thì  $\overline{AH} = \overline{B'C}$  (trên hình 4, điều đó suy từ nhận xét tứ giác  $AHCB'$  là hình bình hành).

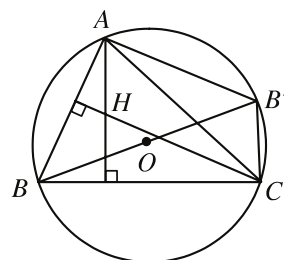

Hình 4

Như vậy, phép tịnh tiến theo vectơ cố định  $\overline{B'C}$  biến điểm  $A$  thành điểm  $H$ . Do đó, khi  $A$  thay đổi trên  $(O; R)$  thì trực tâm  $H$  luôn nằm trên đường tròn cố định là ảnh của đường tròn  $(O; R)$  qua phép tịnh tiến nói trên.

##### B i toán 2

Hai thôn nằm ở hai vị trí  $A$  và  $B$  cách nhau một con sông (xem rằng hai bờ sông là hai đường thẳng song song) (h.5). Ngời ta dự định xây một chiếc cầu  $MN$  bắc qua sông (cố nhiên cầu phải vuông góc với bờ sông) và làm hai đoạn đường thẳng từ  $A$  đến  $M$  và từ  $B$  đến  $N$ . Hãy xác định vị trí chiếc cầu  $MN$  sao cho  $AM + BN$  ngắn nhất.

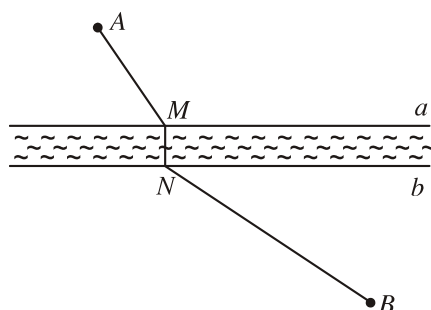

Hình 5



### Nhận xét

Bài toán sẽ rất đơn giản nếu con sông rất hẹp, hẹp đến mức hai bờ sông  $a$  và  $b$  xem như trùng với nhau.



3

Hãy giải bài toán trong trường hợp đặc biệt đó.

Trường hợp tổng quát (h.5) có thể đưa về trường hợp trên bằng một phép tịnh tiến theo vectơ  $\overline{MN}$  để  $a$  trùng  $b$ . Khi đó điểm  $A$  biến thành điểm  $A'$  sao cho  $\overline{AA'} = \overline{MN}$  và do đó  $A'N = AM$ .



4

Từ gợi ý đó, hãy giải bài toán trong trường hợp tổng quát.

## 5. Phép dời hình

Không phải chỉ có phép tịnh tiến "không làm thay đổi khoảng cách giữa hai điểm" mà còn nhiều phép biến hình khác cũng có tính chất đó (tính chất này còn được gọi là tính chất *bảo toàn khoảng cách* giữa hai điểm). Người ta gọi các phép biến hình như vậy là phép dời hình.

### ĐỊNH NGHĨA

|| **Phép dời hình** là phép biến hình không làm thay đổi khoảng cách giữa hai điểm bất kì.

Chú ý rằng các tính chất đã nêu của phép tịnh tiến được chứng minh chỉ dựa vào tính chất "không làm thay đổi khoảng cách giữa hai điểm". Bởi vậy, các phép dời hình cũng có những tính chất đó. Cụ thể ta có

### ĐỊNH LÝ

*Phép dời hình biến ba điểm thẳng hàng thành ba điểm thẳng hàng và không làm thay đổi thứ tự ba điểm đó, biến đường thẳng thành đường thẳng, biến tia thành tia, biến đoạn thẳng thành đoạn thẳng bằng nó, biến tam giác thành tam giác bằng nó, biến đường tròn thành đường tròn có cùng bán kính, biến góc thành góc bằng nó.*

## Câu hỏi và bài tập

1. Qua phép tịnh tiến  $T$  theo vectơ  $u \neq 0$ , đường thẳng  $d$  biến thành đường thẳng  $d'$ . Trong trường hợp nào thì :  $d$  trùng  $d'$  ?  $d$  song song với  $d'$  ?  $d$  cắt  $d'$  ?
2. Cho hai đường thẳng song song  $a$  và  $a'$ . Tìm tất cả những phép tịnh tiến biến  $a$  thành  $a'$ .
3. Cho hai phép tịnh tiến  $T_u$  và  $T_v$ . Với điểm  $M$  bất kì,  $T_u$  biến  $M$  thành điểm  $M'$ ,  $T_v$  biến  $M'$  thành điểm  $M''$ . Chứng tỏ rằng phép biến hình biến  $M$  thành  $M''$  là một phép tịnh tiến.
4. Cho đường tròn  $(O)$  và hai điểm  $A, B$ . Một điểm  $M$  thay đổi trên đường tròn  $(O)$ . Tìm quỹ tích điểm  $M'$  sao cho  $\overline{MM'} + \overline{MA} = \overline{MB}$ .
5. Trong mặt phẳng tọa độ  $Oxy$ , với  $\alpha, a, b$  là những số cho trước, xét phép biến hình  $F$  biến mỗi điểm  $M(x; y)$  thành điểm  $M'(x'; y')$ , trong đó

$$\begin{cases} x' = x \cos \alpha - y \sin \alpha + a \\ y' = x \sin \alpha + y \cos \alpha + b. \end{cases}$$

- a) Cho hai điểm  $M(x_1; y_1), N(x_2; y_2)$  và gọi  $M', N'$  lần lượt là ảnh của  $M, N$  qua phép  $F$ . Hãy tìm tọa độ của  $M'$  và  $N'$ .
  - b) Tính khoảng cách  $d$  giữa  $M$  và  $N$ ; khoảng cách  $d'$  giữa  $M'$  và  $N'$ .
  - c) Phép  $F$  có phải là phép dời hình hay không ?
  - d) Khi  $\alpha = 0$ , chứng tỏ rằng  $F$  là phép tịnh tiến.
6. Trong mặt phẳng tọa độ  $Oxy$ , xét các phép biến hình sau đây :
    - Phép biến hình  $F_1$  biến mỗi điểm  $M(x; y)$  thành điểm  $M'(y; -x)$  ;
    - Phép biến hình  $F_2$  biến mỗi điểm  $M(x; y)$  thành điểm  $M'(2x; y)$ .Trong hai phép biến hình trên, phép nào là phép dời hình ?

# §3

## PHÉP ĐỐI XỨNG TRỰC

### 1. Định nghĩa phép đối xứng trục

Ta nhắc lại : Điểm  $M'$  gọi là đối xứng với điểm  $M$  qua đường thẳng  $a$  nếu  $a$  là đường trung trực của đoạn thẳng  $MM'$  (h.6). Nếu  $M$  nằm trên  $a$  thì ta xem  $M$  đối xứng với chính nó qua  $a$ .

Phép đối xứng qua đường thẳng  $a$  được định nghĩa như sau

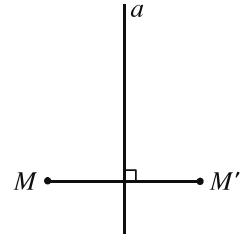

Hình 6

#### ĐỊNH NGHĨA 1

|| *Phép đối xứng qua đường thẳng  $a$  là phép biến hình biến mỗi điểm  $M$  thành điểm  $M'$  đối xứng với  $M$  qua  $a$ .*

#### Kí hiệu và thuật ngữ

Phép đối xứng qua đường thẳng  $a$  thường được kí hiệu là  $D_a$ . Phép đối xứng qua đường thẳng còn gọi đơn giản là **phép đối xứng trục**.

Đường thẳng  $a$  gọi là **trục của phép đối xứng**, hay đơn giản là **trục đối xứng**.

**[?1]** Qua phép đối xứng trục  $D_a$ , những điểm nào biến thành chính nó ?

**[?2]** Nếu phép đối xứng trục  $D_a$  biến điểm  $M$  thành điểm  $M'$  thì nó biến điểm  $M'$  thành điểm nào ? Nếu nó biến hình  $\mathcal{H}$  thành hình  $\mathcal{H}'$  thì nó biến hình  $\mathcal{H}'$  thành hình nào ?

### 2. Định lí

*Phép đối xứng trục là một phép dời hình.*



**1** (Để chứng minh định lí)

Giả sử  $D_a$  là phép đối xứng qua đường thẳng  $a$ . Ta chọn hệ trục tọa độ  $Oxy$  mà  $Ox$  là đường thẳng  $a$  (h.7).

Lấy hai điểm tùy ý  $A(x_A; y_A)$  và  $B(x_B; y_B)$ , hãy viết tọa độ của  $A' = \mathcal{D}_a(A)$  và  $B' = \mathcal{D}_a(B)$  rồi dùng công thức tính khoảng cách để chứng minh  $A'B' = AB$ .

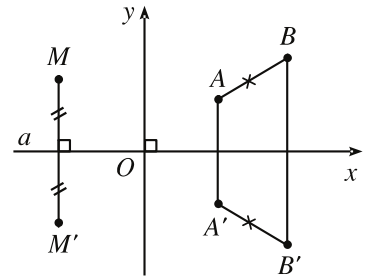

Hình 7

### CHÚ Ý

Qua hoạt động trên, ta thấy nếu phép đối xứng qua trục  $Ox$  biến điểm  $M(x; y)$  thành điểm  $M'(x'; y')$  thì

$$\begin{cases} x' = x \\ y' = -y. \end{cases}$$

Công thức trên gọi là **biểu thức tọa độ của phép đối xứng qua trục  $Ox$** .

**[?3]** Phép đối xứng qua trục  $Oy$  có biểu thức tọa độ như thế nào ?

### 3. Trục đối xứng của một hình

Chúng ta hãy quan sát bốn hình sau đây (mỗi chữ cái là một hình) :

**A   D   P   Q**

Ngài ta nói hình thứ nhất và hình thứ hai có tính "cân xứng" vì với mỗi hình, có thể tìm thấy một đường thẳng sao cho phép đối xứng qua đường thẳng đó biến hình ấy thành chính nó. Các đường thẳng đó gọi là trục đối xứng của mỗi hình. Hai hình còn lại không "cân xứng" vì chúng không có những đường thẳng như vậy.

#### ĐỊNH NGHĨA 2

Đường thẳng  $d$  gọi là **trục đối xứng của hình  $\mathcal{H}$**  nếu phép đối xứng trục  $\mathcal{D}_d$  biến  $\mathcal{H}$  thành chính nó, tức là  $\mathcal{D}_d(\mathcal{H}) = \mathcal{H}$ .

Một hình có thể không có trục đối xứng, cũng có thể có một hay nhiều trục đối xứng.

**4** Trong các hình sau đây, hình nào có trục đối xứng và có mấy trục ? (Mỗi chữ cái là một hình)

A B C D Đ E G H I K L  
M N O P Q R S T U V X Y Z

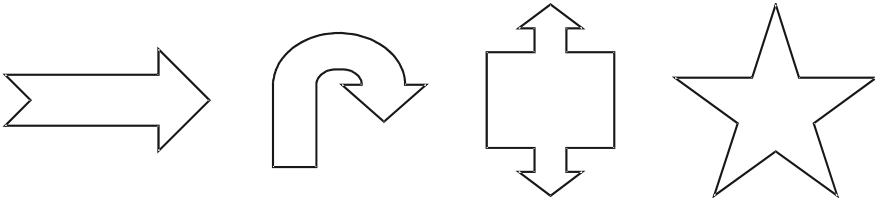

**Hãy làm thử !**

Các em hãy nhỏ một giọt mực lên một tờ giấy trắng, rồi gấp tờ giấy theo một đường thẳng đi qua giọt mực đó. Hai phần của tờ giấy sát vào nhau rồi mở ra. Các em sẽ được những hình có trục đối xứng khá kì thú !

Đây đây giới thiệu với các em một số hình như vậy.

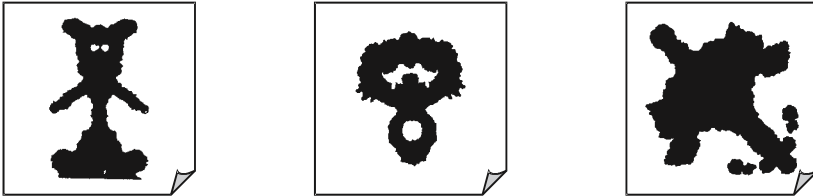

**4. Ứng dụng**

Ngày hôm nay ta tổ chức một cuộc chạy thi trên bãi biển với điều kiện sau : Các vận động viên xuất phát từ địa điểm A và đích là địa điểm B, nhưng khi đến B phải nhúng mình vào nước biển (ta giả sử rằng mép nước biển là một đường thẳng) (h.8).

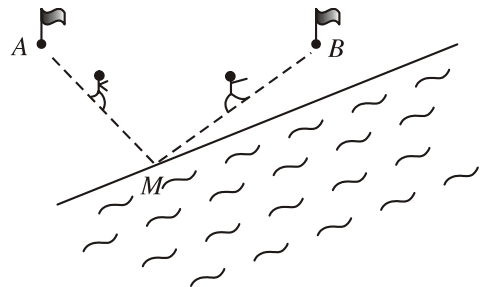

Hình 8

Để chiến thắng trong cuộc chạy đua này, ngoài tốc độ chạy, còn có một yếu tố quan trọng là vận động viên phải xác định vị trí M ở mép nước mà mình phải chạy từ A tới để nhúng mình vào nước biển, rồi từ đó chạy đến B sao cho quãng đường phải chạy là ngắn nhất.

Như vậy, bài toán có thể phát biểu dưới dạng toán học thuần túy sau đây

Cho hai điểm  $A$  và  $B$  nằm về một phía của đường thẳng  $d$  (h.9). Hãy xác định điểm  $M$  trên  $d$  sao cho  $AM + MB$  bé nhất.

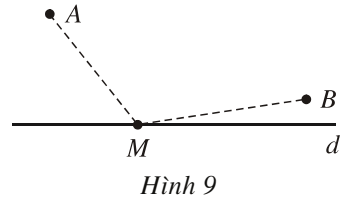

Hình 9

**5** Nếu hai điểm  $A$  và  $B$  nằm về hai phía của đường thẳng  $d$  thì lời giải bài toán trên rất đơn giản. Trong trường hợp đó, điểm  $M$  cần tìm là điểm nào?

Bây giờ xét trường hợp  $A, B$  nằm về một phía của  $d$ . Hãy lấy điểm  $A'$  đối xứng với  $A$  qua  $d$ , và chú ý rằng:  $AM + MB = A'M + MB$ .



**2**

Với gợi ý trên đây, hãy nêu lời giải của bài toán.

## Câu hỏi và bài tập

7. Qua phép đối xứng trục  $D_a$  ( $a$  là trục đối xứng), đường thẳng  $d$  biến thành đường thẳng  $d'$ . Hãy trả lời các câu hỏi sau:
  - a) Khi nào thì  $d$  song song với  $d'$ ?
  - b) Khi nào thì  $d$  trùng với  $d'$ ?
  - c) Khi nào thì  $d$  cắt  $d'$ ? Giao điểm của  $d$  và  $d'$  có tính chất gì?
  - d) Khi nào  $d$  vuông góc với  $d'$ ?

8. Trong mặt phẳng tọa độ  $Oxy$ , cho các đường tròn  $(\mathcal{C}_1)$  và  $(\mathcal{C}_2)$  lần lượt có phương trình:

$$(\mathcal{C}_1): x^2 + y^2 - 4x + 5y + 1 = 0;$$

$$(\mathcal{C}_2): x^2 + y^2 + 10y - 5 = 0.$$

Viết phương trình ảnh của mỗi đường tròn trên qua phép đối xứng có trục  $Oy$ .

9. Cho góc nhọn  $xOy$  và một điểm  $A$  nằm trong góc đó. Hãy xác định điểm  $B$  trên  $Ox$  và điểm  $C$  trên  $Oy$  sao cho tam giác  $ABC$  có chu vi nhỏ nhất.
10. Cho hai điểm  $B, C$  cố định nằm trên đường tròn  $(O; R)$  và điểm  $A$  thay đổi trên đường tròn đó. Hãy dùng phép đối xứng trục để chứng minh rằng trọng tâm  $H$  của tam giác  $ABC$  nằm trên một đường tròn cố định.

*Hướng dẫn.* Khi  $BC$  không phải là đường kính, gọi  $H'$  là giao điểm của đường thẳng  $AH$  với đường tròn  $(O; R)$ . Chứng minh rằng  $H$  đối xứng với  $H'$  qua đường thẳng  $BC$ .

11. a) Chỉ ra trục đối xứng (nếu có) của mỗi hình sau đây (mỗi hình là một từ bao gồm một số chữ cái) :

**MÂM, HOC, NHANH, HE, SHE, COACH, IS, IT, SOS, CHEO**

- b) Chứng minh rằng đồ thị của hàm số chẵn luôn có trục đối xứng.

## §4 PHÉP QUAY VÀ PHÉP ĐỐI XỨNG TÂM

### 1. Định nghĩa phép quay

Trong mặt phẳng cho một điểm  $O$  cố định và góc lượng giác  $\varphi$  không đổi. Phép biến hình biến điểm  $O$  thành điểm  $O$ , biến mỗi điểm  $M$  khác  $O$  thành điểm  $M'$  sao cho  $OM = OM'$  và  $(OM, OM') = \varphi$  đợc gọi là **phép quay tâm  $O$  góc quay  $\varphi$** .

Phép quay thường đợc kí hiệu là  $Q$ , và nếu muốn chỉ rõ tâm quay  $O$  và góc quay  $\varphi$  thì ta kí hiệu phép quay đó là  $Q_{(O, \varphi)}$ .

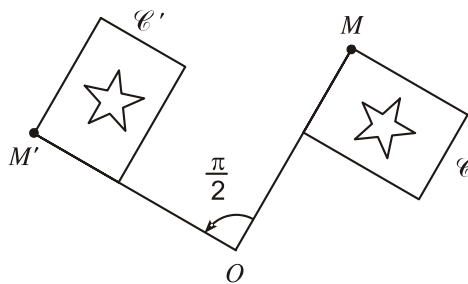

Hình 10

Hình 10 cho ta thấy phép quay tâm  $O$  góc quay  $\frac{\pi}{2}$  biến điểm  $M$  thành điểm  $M'$ , biến lá cờ  $C$  thành lá cờ  $C'$ .

**[?1]** Phép đồng nhất có phải là phép quay hay không ?

## 2. Định lí

*Phép quay l một phép dời hình.*

### Chứng minh

Giả sử phép quay  $Q_{(O, \varphi)}$  biến điểm  $M$  thành  $M'$  và biến điểm  $N$  thành  $N'$ , trong đó  $O, M, N$  không thẳng hàng (h.11). Theo định nghĩa của phép quay, ta có

$$OM = OM',$$

$$ON = ON'$$

và  $(OM, OM') = (ON, ON') = \varphi$ .

Theo hệ thức Sa-lơ về góc l ợng giác, ta có

$$\begin{aligned} (OM, ON) &= (OM, OM') + (OM', ON) \\ &= (ON, ON') + (OM', ON) \\ &= (OM', ON'). \end{aligned}$$

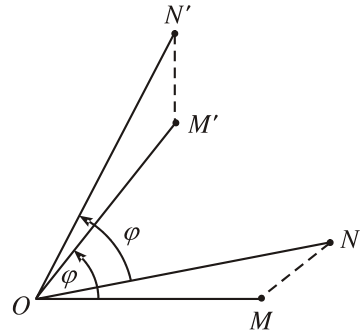

Hình 11

Suy ra  $\widehat{MON} = \widehat{M'ON'}$ . Như vậy hai tam giác  $MON$  và  $M'ON'$  bằng nhau, do đó  $M'N' = MN$ .

Tr ờng hợp  $O, M, N$  thẳng hàng, ta thấy ngay  $M'N' = MN$ .



1

Cho hình ngũ giác đều  $ABCDE$  tâm  $O$  (h.12). Hãy chỉ ra một số phép quay biến ngũ giác đó thành chính nó.

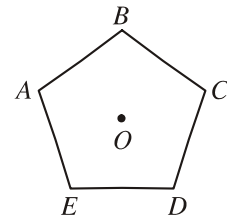

Hình 12

## 3. Phép đối xứng tâm

Một tr ờng hợp đặc biệt của phép quay là phép quay với góc quay  $\pi$ . Khi đó, nếu  $O$  là tâm quay thì mỗi điểm  $M$  đ ợc biến thành điểm  $M'$  sao cho  $O$  là trung điểm của  $MM'$ . Bởi vậy, phép quay đó còn có tên gọi là phép đối xứng qua điểm  $O$ .

Phép đối xứng qua điểm  $O$  còn có thể đ ợc định nghĩa nh ư sau :

*Phép đối xứng qua điểm  $O$  l một phép biến hình biến mỗi điểm  $M$  thành điểm  $M'$  đối xứng với  $M$  qua  $O$ , có nghĩa l*

$$\overline{OM} + \overline{OM'} = 0.$$



## Kí hiệu v thuật ngữ

Phép đối xứng qua điểm  $O$  thường được kí hiệu là  $\mathcal{D}_O$ . Phép đối xứng qua một điểm còn gọi đơn giản là **phép đối xứng tâm**.

Điểm  $O$  gọi là **tâm của phép đối xứng**, hay đơn giản là **tâm đối xứng**.

## Biểu thức tọa độ

Trong hệ tọa độ  $Oxy$  cho điểm  $I(a; b)$ . Nếu phép đối xứng tâm  $\mathcal{D}_I$  biến điểm  $M(x; y)$  thành điểm  $M'(x'; y')$  thì

$$\begin{cases} x' = 2a - x \\ y' = 2b - y. \end{cases}$$

Công thức trên gọi là **biểu thức tọa độ của phép đối xứng tâm  $\mathcal{D}_I$** .



2

Hãy giải thích tại sao có công thức trên.

## Tâm đối xứng của một hình

Chúng ta hãy quan sát các hình biểu thị các chữ cái sau đây

**Z S N**

Tuy các hình đó không có trục đối xứng nhưng chúng cũng có tính "cân xứng" nào đó. Lí do là với mỗi hình, ta có thể tìm thấy một điểm  $O$  sao cho phép đối xứng tâm  $\mathcal{D}_O$  biến hình đó thành chính nó.

**?2** Điểm  $O$  như thế của mỗi hình trên đây là điểm nào ?

Các điểm  $O$  như vậy được gọi là tâm đối xứng của mỗi hình.

|| Điểm  $O$  gọi là **tâm đối xứng của một hình  $\mathcal{H}$**  nếu phép đối xứng tâm  $\mathcal{D}_O$  biến hình  $\mathcal{H}$  thành chính nó, tức là  $\mathcal{D}_O(\mathcal{H}) = \mathcal{H}$ .

**?3** Trong bảng chữ cái in hoa, những chữ nào có tâm đối xứng ? Những chữ nào có tâm đối xứng nhưng không có trục đối xứng ?

**?4** Trong các hình sau đây, hình nào có tâm đối xứng ?

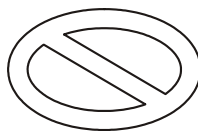
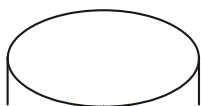

#### 4. ụng dụng của phép quay

##### B i toán 1

Cho hai tam giác đều  $OAB$  và  $OA'B'$  nh hình 13.

Gọi  $C$  và  $D$  lần l ợt là trung điểm của các đoạn thẳng  $AA'$  và  $BB'$ . Chứng minh rằng  $OCD$  là tam giác đều.

**Giải**

Xét phép quay  $Q$  tâm  $O$  với góc quay bằng một góc l ọng góc ( $OA, OB$ ). Rõ ràng  $Q$  biến  $A$  thành  $B$  và biến  $A'$  thành  $B'$ , nên  $Q$  biến đoạn thẳng  $AA'$  thành đoạn thẳng  $BB'$ . Từ đó suy ra  $Q$  biến trung điểm  $C$  của  $AA'$  thành trung điểm  $D$  của  $BB'$ . Do đó  $OC = OD$  và  $\widehat{COD} = 60^\circ$ . Vậy  $OCD$  là tam giác đều.

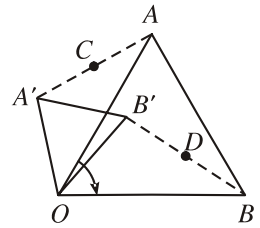

Hình 13

##### B i toán 2

Cho đ ờng tròn  $(O ; R)$  và hai điểm  $A, B$  cố định. Với mỗi điểm  $M$ , ta xác định điểm  $M'$  sao cho  $\overline{MM'} = \overline{MA} + \overline{MB}$ . Tìm quỹ tích điểm  $M'$  khi điểm  $M$  chạy trên  $(O ; R)$ .

**Giải** (h.14)

Gọi  $I$  là trung điểm của  $AB$  thì  $I$  cố định và  $\overline{MA} + \overline{MB} = 2\overline{MI}$ .

Bởi vậy,  $\overline{MM'} = \overline{MA} + \overline{MB}$  khi và chỉ khi  $\overline{MM'} = 2\overline{MI}$ , tức là  $MM'$  nhận  $I$  làm trung điểm hay phép đối xứng tâm  $\mathcal{D}_I$  biến điểm  $M$  thành  $M'$ . Vậy khi  $M$  chạy trên đ ờng tròn

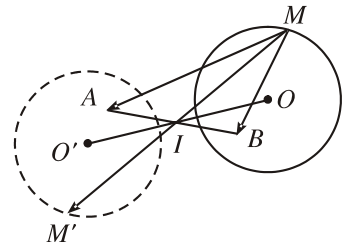

Hình 14

$(O ; R)$  thì quỹ tích  $M'$  là ảnh của đ ờng tròn đó qua  $\mathcal{D}_I$ . Nếu ta gọi  $O'$  là điểm đối xứng của  $O$  qua điểm  $I$  thì quỹ tích của  $M'$  là đ ờng tròn  $(O' ; R)$ .

##### B i toán 3

Cho hai đ ờng tròn  $(O ; R)$  và  $(O_1 ; R_1)$  cắt nhau tại hai điểm  $A, B$ . Hãy dựng một đ ờng thẳng  $d$  đi qua  $A$  cắt  $(O ; R)$  và  $(O_1 ; R_1)$  lần l ợt tại  $M$  và  $M_1$  sao cho  $A$  là trung điểm của  $MM_1$ .

**Giải** (h.15)

Giả sử ta đã dựng đ ợc đ ờng thẳng  $d$  thoả mãn yêu cầu của bài toán. Gọi  $\mathcal{D}_A$  là phép đối xứng qua  $A$  thì  $\mathcal{D}_A$  biến điểm  $M$  thành điểm  $M_1$  và biến

đ ờng tròn  $(O ; R)$  thành đ ờng tròn  $(O' ; R)$ . Vì  $M$  nằm trên  $(O ; R)$  nên  $M_1$  nằm trên  $(O' ; R)$ . Mặt khác  $M_1$  lại nằm trên  $(O_1 ; R_1)$  nên  $M_1$  là giao điểm khác  $A$  của hai đ ờng tròn  $(O' ; R)$  và  $(O_1 ; R_1)$ .

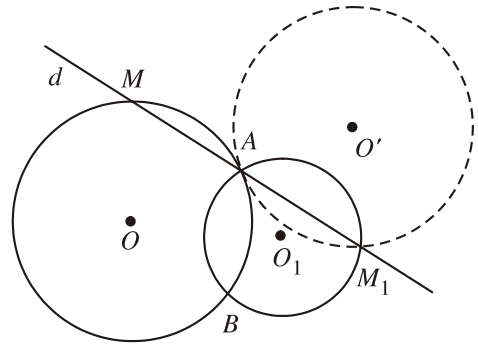

Hình 15

Từ đó suy ra cách dựng :

Dựng đ ờng tròn  $(O' ; R)$  đối xứng với  $(O ; R)$  qua điểm  $A$  ( $O'$  là điểm đối xứng của  $O$  qua  $A$ ).

Lấy giao điểm  $M_1$  của hai đ ờng tròn  $(O_1 ; R_1)$  và  $(O' ; R)$ ,  $M_1$  khác  $A$ .

Đ ờng thẳng  $d$  là đ ờng thẳng đi qua  $A$  và  $M_1$ .

**?**5 Vì sao  $d$  thoả m n điều kiện của bài toán ?

### Câu hỏi v b i tập

12. Cho phép quay  $Q$  tâm  $O$  với góc quay và cho đ ờng thẳng  $d$ . Hãy nêu cách dựng ảnh  $d'$  của  $d$  qua phép quay  $Q$ .

13. Cho hai tam giác vuông cân  $OAB$  và  $OA'B'$  có chung đỉnh  $O$  sao cho  $O$  nằm trên đoạn thẳng  $AB'$  và nằm ngoài đoạn thẳng  $A'B$  (h.16). Gọi  $G$  và  $G'$  lần l ợt là trọng tâm các tam giác  $OAA'$  và  $OBB'$ . Chứng minh  $GOG'$  là tam giác vuông cân.

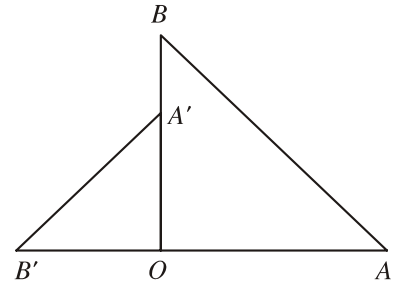

Hình 16

14. Giả sử phép đối xứng tâm  $D_O$  biến đ ờng thẳng  $d$  thành đ ờng thẳng  $d'$ . Chứng minh

a) Nếu  $d$  không đi qua tâm đối xứng  $O$  thì  $d'$  song song với  $d$ ,  $O$  cách đều  $d$  và  $d'$  ;

b) Hai đ ờng thẳng  $d$  và  $d'$  trùng nhau khi và chỉ khi  $d$  đi qua  $O$ .

15. Cho phép đối xứng tâm  $D_O$  và đ ờng thẳng  $d$  không đi qua  $O$ . Hãy nêu cách dựng ảnh  $d'$  của đ ờng thẳng  $d$  qua  $D_O$ . Tìm cách dựng  $d'$  mà chỉ sử dụng compa một lần và th ớc thẳng ba lần.

16. Chỉ ra các tâm đối xứng của các hình sau đây :
- Hình gồm hai đường thẳng cắt nhau ;
  - Hình gồm hai đường thẳng song song ;
  - Hình gồm hai đường tròn bằng nhau ;
  - Đường elip ;
  - Đường hypebol.
17. Cho hai điểm  $B, C$  cố định trên đường tròn  $(O ; R)$  và một điểm  $A$  thay đổi trên đường tròn đó. Hãy dùng phép đối xứng tâm để chứng minh rằng trục tâm  $H$  của tam giác  $ABC$  nằm trên một đường tròn cố định.  
*Hướng dẫn.* Gọi  $I$  là trung điểm của  $BC$ . Hãy vẽ đường kính  $AM$  của đường tròn rồi chứng minh rằng  $I$  là trung điểm của đoạn thẳng  $HM$ .
18. Cho đường tròn  $(O ; R)$ , đường thẳng  $\Delta$  và điểm  $I$ . Tìm điểm  $A$  trên  $(O ; R)$  và điểm  $B$  trên  $\Delta$  sao cho  $I$  là trung điểm của đoạn thẳng  $AB$ .
19. Trong mặt phẳng tọa độ  $Oxy$ , cho đường thẳng  $\Delta : ax + by + c = 0$  và điểm  $I(x_0 ; y_0)$ . Phép đối xứng tâm  $D_I$  biến đường thẳng  $\Delta$  thành đường thẳng  $\Delta'$ . Viết phương trình của  $\Delta'$ .

## §5

## HAI HÌNH BẰNG NHAU

Chúng ta biết rằng phép dời hình biến tam giác thành tam giác bằng nó.

Bây giờ ta đặt vấn đề : Cho hai tam giác bằng nhau thì có hay không một phép dời hình biến tam giác này thành tam giác kia ?

### 1. Định lí

*Nếu  $ABC$  và  $A'B'C'$  là hai tam giác bằng nhau thì có phép dời hình biến tam giác  $ABC$  thành tam giác  $A'B'C'$ .*

#### **Chứng minh**

Ta xác định một phép biến hình  $F$  như sau :  $F$  biến mỗi điểm  $M$  thành điểm  $M'$  sao cho nếu  $\overline{CM} = p\overline{CA} + q\overline{CB}$  ( $p \in \mathbb{R}, q \in \mathbb{R}$ ) thì  $\overline{C'M'} = p\overline{C'A'} + q\overline{C'B'}$  (h.17).

Ta chứng minh  $F$  là phép dời hình. Thật vậy, giả sử có thêm điểm  $N$  và  $F$  biến  $N$  thành  $N'$ , tức là nếu  $\overline{CN} = k\overline{CA} + l\overline{CB}$  thì  $\overline{C'N'} = k\overline{C'A'} + l\overline{C'B'}$ . Khi đó

$$\begin{aligned}\overline{MN} &= \overline{CN} - \overline{CM} \\ &= (k-p)\overline{CA} + (l-q)\overline{CB}.\end{aligned}$$

Suy ra

$$\begin{aligned}MN^2 &= \overline{MN}^2 \\ &= (k-p)^2 CA^2 + (l-q)^2 CB^2 \\ &\quad + 2(k-p)(l-q)\overline{CA}\overline{CB}.\end{aligned}$$

Hoàn toàn tương tự, ta cũng có

$$\begin{aligned}M'N'^2 &= \overline{M'N'}^2 \\ &= (k-p)^2 C'A'^2 + (l-q)^2 C'B'^2 + 2(k-p)(l-q)\overline{C'A'}\overline{C'B'}.\end{aligned}$$

Vì hai tam giác  $ABC$  và  $A'B'C'$  bằng nhau nên  $CA = C'A'$ ,  $CB = C'B'$  và  $\overline{CA}\overline{CB} = \overline{C'A'}\overline{C'B'}$ . Bởi vậy, ta suy ra  $MN = M'N'$  hay  $F$  là phép dời hình. Rõ ràng phép dời hình đó biến  $A, B, C$  lần lượt thành  $A', B', C'$ , tức là biến tam giác  $ABC$  thành tam giác  $A'B'C'$ .

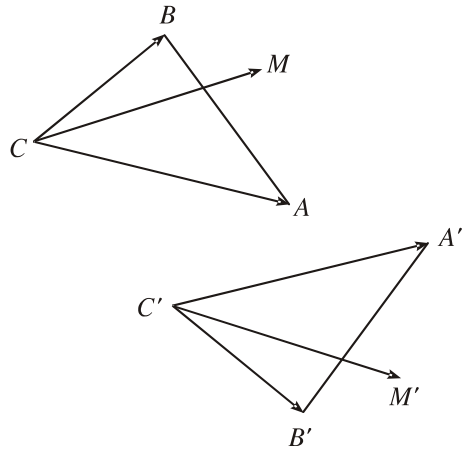

Hình 17

## 2. Thế nào là hai hình bằng nhau ?

Từ định lý trên ta có thể phát biểu : "Hai tam giác bằng nhau khi và chỉ khi có phép dời hình biến tam giác này thành tam giác kia". Như vậy, khái niệm "bằng nhau" của hai tam giác có thể được định nghĩa bằng hai cách tương đương sau đây :

- 1) Hai tam giác gọi là bằng nhau nếu chúng có các cạnh tương ứng bằng nhau và các góc tương ứng bằng nhau.
- 2) Hai tam giác gọi là bằng nhau nếu có phép dời hình biến tam giác này thành tam giác kia.

Đối với sự bằng nhau của các hình nói chung, người ta dùng cách định nghĩa thứ hai. Vậy ta có định nghĩa tổng quát sau đây

|| Hai hình gọi là **bằng nhau** nếu có phép dời hình biến hình này thành hình kia.

Từ định nghĩa trên ta suy ra

*Nếu hình  $\mathcal{H}_1$  bằng hình  $\mathcal{H}_2$  và hình  $\mathcal{H}_2$  bằng hình  $\mathcal{H}_3$  thì hình  $\mathcal{H}_1$  bằng hình  $\mathcal{H}_3$ .*

Thật vậy, vì  $\mathcal{H}_1$  bằng  $\mathcal{H}_2$  nên có phép dời hình  $F$  biến  $\mathcal{H}_1$  thành  $\mathcal{H}_2$ , vì  $\mathcal{H}_2$  bằng  $\mathcal{H}_3$  nên có phép dời hình  $G$  biến  $\mathcal{H}_2$  thành  $\mathcal{H}_3$ .

Nếu ta thực hiện liên tiếp phép dời hình  $F$  và phép dời hình  $G$  thì hiển nhiên ta đã có phép dời hình biến  $\mathcal{H}_1$  thành  $\mathcal{H}_3$ . Vậy  $\mathcal{H}_1$  bằng  $\mathcal{H}_3$ .

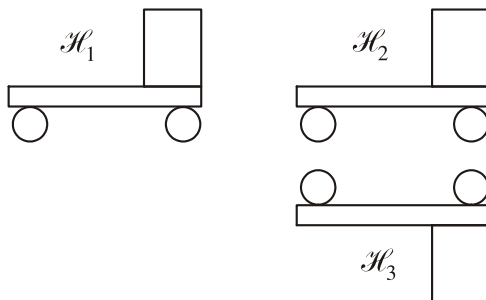

Hình 18

Chẳng hạn, trên hình 18, hình  $\mathcal{H}_1$  bằng hình  $\mathcal{H}_2$  vì có phép tịnh tiến biến  $\mathcal{H}_1$  thành  $\mathcal{H}_2$ ; hình  $\mathcal{H}_2$  bằng hình  $\mathcal{H}_3$  vì có phép đối xứng trục biến  $\mathcal{H}_2$  thành  $\mathcal{H}_3$ . Vậy hai hình  $\mathcal{H}_1$  và  $\mathcal{H}_3$  bằng nhau.

## Có thể em chưa biết



### LÁT MẶT PHẶNG

Từ xa xưa, người ta đã biết trang trí bức tường, dệt thêu thảm hoa, lát nền nhà, ... bằng những hình vẽ, những viên gạch bằng nhau với các hoa văn giống nhau, ...

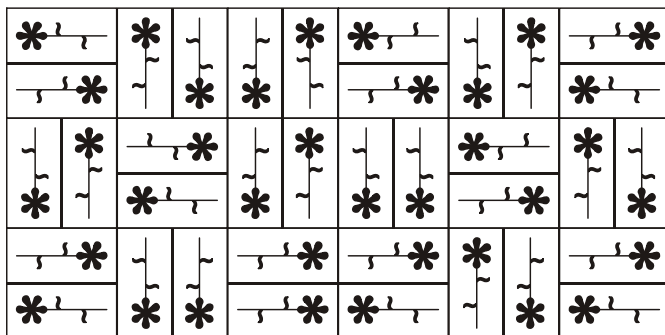

Các mẫu hình vẽ, hoa văn, ... có thể rất khác nhau nhưng người ta chứng minh được rằng thực ra chỉ có 17 cách sắp xếp lặp đi lặp lại các hình như thế để lát kín mặt phẳng.

Nếu chỉ dùng các phép tịnh tiến và phép quay để biến một viên gạch này thành một viên gạch khác thì có 5 cách lát :

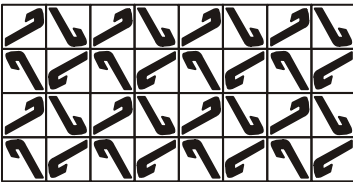
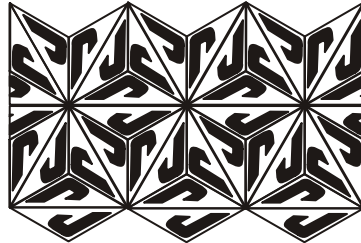
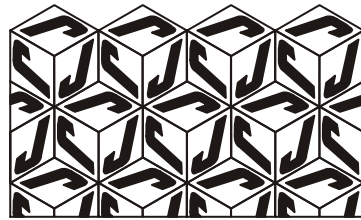

Còn nếu dùng thêm cả phép đối xứng trục thì có thêm 12 cách lát nữa :

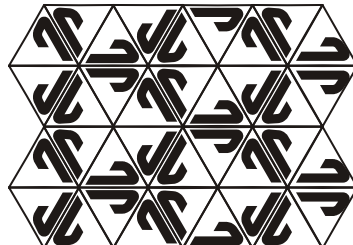
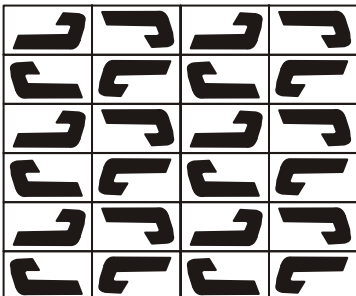
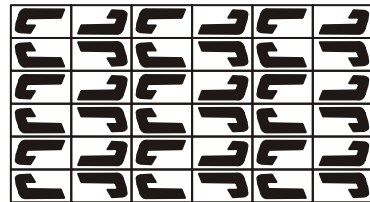
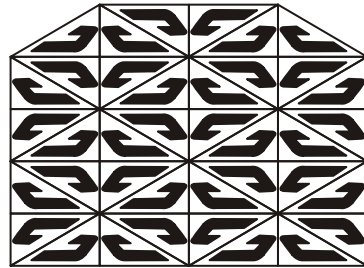
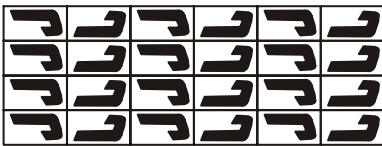
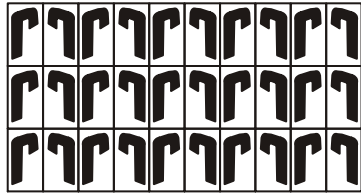
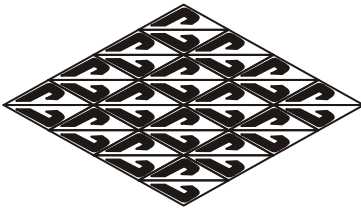

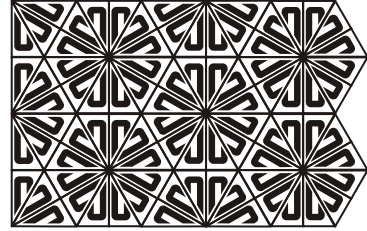
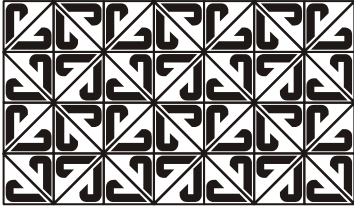
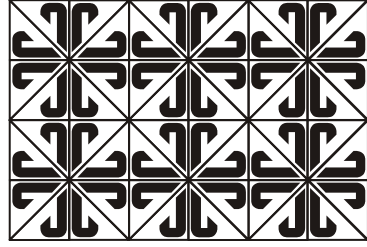
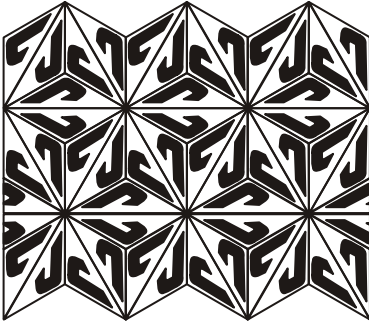

Trong 17 cách lát trên, ng ời ta đã tìm thấy 11 cách lát ở đền Alhambra thành phố Granada (Tây Ban Nha), 5 cách khác đã tìm thấy ở châu Phi, cách còn lại cũng đã tìm thấy trong một trang trí cổ ở Trung Quốc.

### Câu hỏi v b i tập

20. Chứng tỏ rằng hai hình chữ nhật cùng kích thước (cùng chiều dài và chiều rộng) thì bằng nhau.
21. a) Chứng minh rằng hai tứ giác lồi có các cặp cạnh tương ứng bằng nhau và một cặp đường chéo tương ứng bằng nhau thì bằng nhau.  
b) Chứng minh rằng hai tứ giác lồi có các cặp cạnh tương ứng bằng nhau và một cặp góc tương ứng bằng nhau thì bằng nhau.  
c) Hai tứ giác lồi có các cặp cạnh tương ứng bằng nhau thì có bằng nhau hay không ?
22. Đa giác lồi  $n$  cạnh gọi là  $n$ -giác đều nếu tất cả các cạnh của nó bằng nhau và tất cả các góc của nó bằng nhau. Chứng tỏ rằng hai  $n$ -giác đều bằng nhau khi và chỉ khi chúng có cạnh bằng nhau.
23. Hình  $\mathcal{H}_1$  gồm ba đường tròn  $(O_1 ; r_1)$ ,  $(O_2 ; r_2)$  và  $(O_3 ; r_3)$  đôi một tiếp xúc ngoài với nhau. Hình  $\mathcal{H}_2$  gồm ba đường tròn  $(I_1 ; r_1)$ ,  $(I_2 ; r_2)$  và  $(I_3 ; r_3)$  đôi một tiếp xúc ngoài với nhau. Chứng tỏ rằng hai hình  $\mathcal{H}_1$  và  $\mathcal{H}_2$  bằng nhau.
24. Cho hai hình bình hành. Hãy vẽ một đường thẳng chia mỗi hình bình hành đó thành hai hình bằng nhau.



# §6

## PHÉP VỊ TỰ



Hilbert (Hilbert)



Ai đây ?

Chúng ta hãy quan sát hai bức chân dung ở hình vẽ trên. Tuy kích thước của chúng khác nhau nhưng hình dạng của chúng rất "giống nhau" (ta nói chúng "đồng dạng" với nhau). Vì bức nhỏ hơn là chân dung của nhà toán học Hilbert, nên bức lớn hơn cũng là chân dung của nhà toán học đó.

Sau đây, chúng ta sẽ nói về các phép biến hình không làm thay đổi hình dạng của hình. Trước hết, trong bài này, ta nói đến phép vị tự, một trường hợp riêng của những phép biến hình như thế.

### 1. Định nghĩa

Cho một điểm  $O$  cố định và một số  $k$  không đổi,  $k \neq 0$ . Phép biến hình biến mỗi điểm  $M$  thành điểm  $M'$  sao cho  $\overline{OM'} = k\overline{OM}$  được gọi là **phép vị tự tâm  $O$  tỉ số  $k$** .

Ta thường kí hiệu phép vị tự bởi chữ  $V$ , nếu cần nói rõ tâm  $O$  và tỉ số  $k$  của nó thì ta kí hiệu là  $V_{(O, k)}$ .

Hình 19 cho ta thấy phép vị tự tâm  $O$  tỉ số  $k = 2$  và phép vị tự tâm  $O_1$  tỉ số  $k_1 = -\frac{1}{2}$  biến hình  $\mathcal{H}$  thành các hình như thế nào.

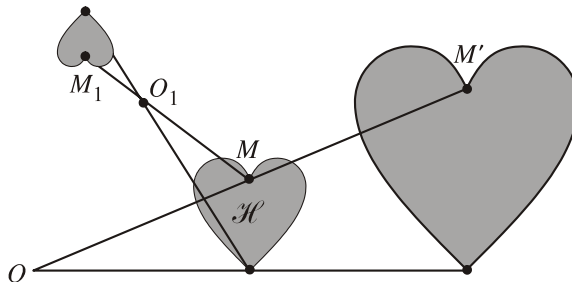

Hình 19

## 2. Các tính chất của phép vị tự

### ĐỊNH LÍ 1

*Nếu phép vị tự tỉ số  $k$  biến hai điểm  $M$  và  $N$  lần lượt thành hai điểm  $M'$  và  $N'$  thì*

$$\overline{M'N'} = k\overline{MN} \text{ và } M'N' = |k|MN.$$

### Chứng minh

Nếu  $O$  là tâm của phép vị tự thì theo định nghĩa, ta có  $\overline{OM'} = k\overline{OM}$ ,  
 $\overline{ON'} = k\overline{ON}$ .

Vậy  $\overline{M'N'} = \overline{ON'} - \overline{OM'} = k\overline{ON} - k\overline{OM} = k(\overline{ON} - \overline{OM}) = k\overline{MN}$ .

Từ đó suy ra  $M'N' = |k|MN$ .

### ĐỊNH LÍ 2

*Phép vị tự biến ba điểm thẳng hàng thành ba điểm thẳng hàng và không làm thay đổi thứ tự của ba điểm thẳng hàng đó.*

### Chứng minh

Giả sử ba điểm  $A, B, C$  thẳng hàng mà  $B$  nằm giữa  $A$  và  $C$ , tức là  $\overline{BA} = m\overline{BC}$  với  $m < 0$ . Nếu phép vị tự tỉ số  $k$  biến  $A, B, C$  lần lượt thành  $A', B', C'$  thì theo định lý 1, ta có  $\overline{B'A'} = k\overline{BA}$ ,  $\overline{B'C'} = k\overline{BC}$ .

Từ đó suy ra  $\overline{B'A'} = k\overline{BA} = k(m\overline{BC}) = m(k\overline{BC}) = m\overline{B'C'}$ , tức là ba điểm  $A', B', C'$  thẳng hàng với  $B'$  nằm giữa  $A'$  và  $C'$ .

### HỆ QUẢ

*Phép vị tự tỉ số  $k$  biến đường thẳng thành đường thẳng song song (hoặc trùng) với đường thẳng đó, biến tia thành tia, biến đoạn thẳng thành đoạn thẳng mà độ dài được nhân lên với  $|k|$ , biến tam giác thành tam giác đồng dạng với tỉ số đồng dạng là  $|k|$ , biến góc thành góc bằng nó.*

**[?1]** Những đường thẳng nào biến thành chính nó qua phép vị tự với tỉ số  $k \neq 1$  ?

Những đường tròn nào biến thành chính nó qua phép vị tự với tỉ số  $k \neq 1$  ?

### 3. Ảnh của đường tròn qua phép vị tự

#### ĐỊNH LÝ 3

Phép vị tự tỉ số  $k$  biến đường tròn có bán kính  $R$  thành đường tròn có bán kính  $|k|R$ .

#### Chứng minh (h.20)

Giả sử  $V$  là phép vị tự tâm  $O$  tỉ số  $k$  và  $(I; R)$  là đường tròn đã cho. Gọi  $I'$  là ảnh của  $I$  và  $M'$  là ảnh của điểm  $M$  bất kì thì ta có  $I'M' = |k|IM$ .

Bởi vậy  $IM = R$  khi và chỉ khi  $I'M' = |k|R$  hay là  $M'$  thuộc đường tròn  $(I'; R')$  với  $R' = |k|R$ . Đó chính là ảnh của đường tròn  $(I; R)$  qua phép vị tự  $V$ .

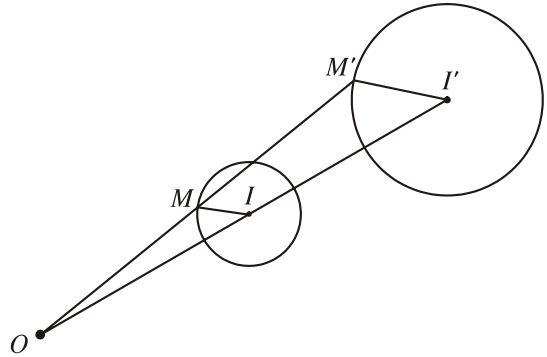

Hình 20



1

Trên hình 20, hãy vẽ một đường thẳng  $d$  qua tâm vị tự  $O$ , cắt đường tròn  $(I; R)$  tại  $A$  và  $B$ , cắt đường tròn  $(I'; R')$  tại  $C$  và  $D$ . Hãy nói rõ các điểm  $A$  và  $B$  được biến thành những điểm nào qua phép vị tự đó, và giải thích tại sao.

Nếu đường thẳng  $d$  nói trên tiếp xúc với đường tròn  $(I; R)$  thì  $d$  có tiếp xúc với đường tròn  $(I'; R')$  hay không? Nhận xét gì về các tiếp điểm?

### 4. Tâm vị tự của hai đường tròn

Ta đã biết rằng phép vị tự biến đường tròn thành đường tròn. Bây giờ ta xét bài toán ngược lại.

#### B i toán 1

Cho hai đường tròn  $(I; R)$  và  $(I'; R')$  phân biệt. Hãy tìm các phép vị tự biến đường tròn  $(I; R)$  thành đường tròn  $(I'; R')$ .

#### Giải

Trước hết, ta có nhận xét: Nếu phép vị tự tâm  $O$  tỉ số  $k$  biến  $(I; R)$  thành  $(I'; R')$  thì  $|k| = \frac{R'}{R}$  hay  $k = \pm \frac{R'}{R}$  và  $\overline{OI'} = k\overline{OI}$ . Từ đó ta xác định được các phép vị tự mà bài toán yêu cầu. Cụ thể là:

Trờng hợp hai đờng tròn  $(I ; R)$  và  $(I' ; R')$  đờng tâm,  $R \neq R'$ , hiển nhiên khi đó  $O$  trùng với  $I$ . Vậy ta có hai phép vị tự : phép vị tự  $V_1$  tâm  $I$  tỉ số  $\frac{R'}{R}$  và phép vị tự  $V_2$  tâm  $I$  tỉ số  $-\frac{R'}{R}$ . (Trên

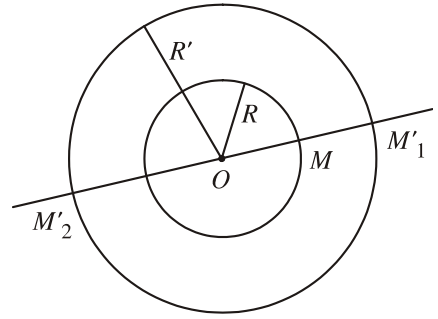

Hình 21

hình 21, phép vị tự  $V_1$  biến  $M$  thành  $M'_1$  và phép vị tự  $V_2$  biến  $M$  thành  $M'_2$ ).

Trờng hợp  $I$  không trùng với  $I'$  nh ãng  $R = R'$ , tức là  $k = \pm 1$ , khi đó điểm  $O$  phải thoả mãn điều kiện  $\overline{OI'} = k\overline{OI}$  nên  $k$  chỉ có thể bằng  $-1$ , và  $O$  là trung điểm của đoạn thẳng  $II'$ . Vậy trong trờng hợp này chỉ có một phép vị tự : tâm  $O$ , tỉ số  $-1$ , đó cũng chính là phép đối xứng qua điểm  $O$  (h.22).

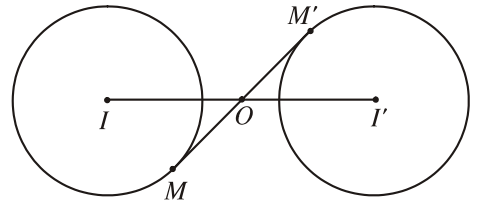

Hình 22

Trờng hợp  $I$  không trùng  $I'$  và  $R \neq R'$ , ta có thể xác định các phép vị tự nh sau (h.23) :

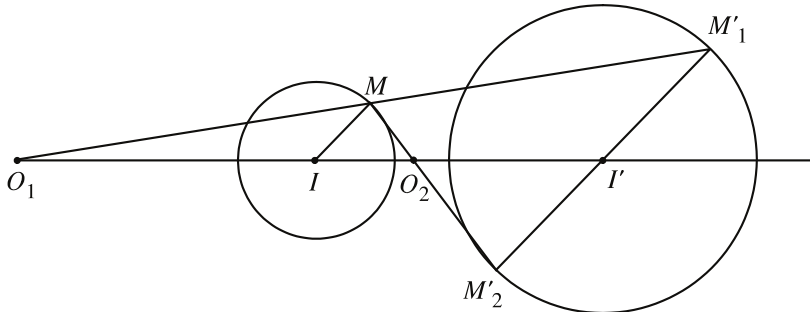

Hình 23

Ta lấy  $M'_1M'_2$  là một đờng kính của  $(I' ; R')$  và  $IM$  là một bán kính của  $(I ; R)$  sao cho hai vectơ  $\overline{I'M'_1}$  và  $\overline{IM}$  cùng hướng. Đờng thẳng  $II'$  cắt  $MM'_1$  và  $MM'_2$  lần lượt tại  $O_1$  và  $O_2$ .

Khi đó phép vị tự  $V_1$  tâm  $O_1$  tỉ số  $k_1 = \frac{R'}{R}$  và phép vị tự  $V_2$  tâm  $O_2$  tỉ số

$k_2 = -\frac{R'}{R}$  đều biến đờng tròn  $(I ; R)$  thành đờng tròn  $(I' ; R')$ .

## Thuật ngữ

Nếu có phép vị tự tâm  $O$  biến đường tròn này thành đường tròn kia thì  $O$  được gọi là **tâm vị tự của hai đường tròn đó**.

Nếu phép vị tự đó có tỉ số dương thì điểm  $O$  gọi là **tâm vị tự ngoài**, nếu phép vị tự đó có tỉ số âm thì điểm  $O$  gọi là **tâm vị tự trong**.

Trên hình 23, hai đường tròn  $(I; R)$  và  $(I'; R')$  có  $O_1$  là tâm vị tự ngoài,  $O_2$  là tâm vị tự trong.

## 5. Ứng dụng của phép vị tự

### B i toán 2

Tam giác  $ABC$  có hai đỉnh  $B, C$  cố định còn đỉnh  $A$  chạy trên một đường tròn  $(O; R)$  cố định không có điểm chung với đường thẳng  $BC$ . Tìm quỹ tích trọng tâm  $G$  của tam giác  $ABC$ .

**Giải** (h.24)

Gọi  $I$  là trung điểm của  $BC$  thì  $I$  cố định. Điểm  $G$  là trọng tâm tam giác  $ABC$  khi và chỉ khi

$$\overline{IG} = \frac{1}{3}\overline{IA}.$$

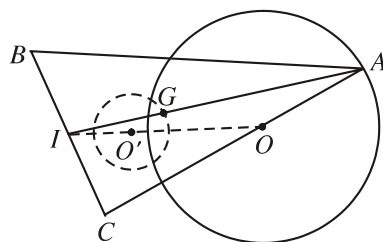

Hình 24

Như vậy phép vị tự  $V$  tâm  $I$  tỉ số  $\frac{1}{3}$  biến điểm  $A$  thành điểm  $G$ . Từ đó suy ra khi  $A$  chạy trên đường tròn  $(O; R)$  thì quỹ tích  $G$  là ảnh của đường tròn đó qua phép vị tự  $V$ , tức là đường tròn  $(O'; R')$  mà  $\overline{IO'} = \frac{1}{3}\overline{IO}$  và  $R' = \frac{1}{3}R$ .

### B i toán 3

Cho tam giác  $ABC$  với trọng tâm  $G$ , trực tâm  $H$  và tâm đường tròn ngoại tiếp  $O$ . Chứng minh rằng  $\overline{GH} = -2\overline{GO}$  (như vậy khi ba điểm  $G, H, O$  không trùng nhau thì chúng cùng nằm trên một đường thẳng, được gọi là đường thẳng *Ơ-le*).



## 2 (Để giải bài toán 3)

Gọi  $A', B', C'$  lần lượt là trung điểm các cạnh  $BC, CA, AB$  của tam giác  $ABC$  (h.25).

- 1) Hãy chứng minh rằng  $O$  là trực tâm của tam giác  $A'B'C'$ .
- 2) Gọi  $V$  là phép vị tự tâm  $G$ , tỉ số  $2$ . Hãy tìm ảnh của tam giác  $A'B'C'$  qua  $V$ .
- 3) Qua phép vị tự  $V$ , điểm  $O$  biến thành điểm nào? Vì sao? Từ đó suy ra kết luận của bài toán.

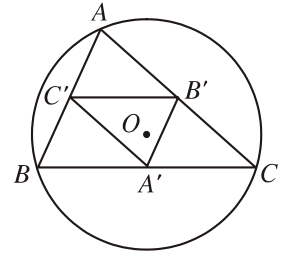

Hình 25

**[?2]** Gọi  $O'$  là tâm đường tròn ngoại tiếp tam giác  $A'B'C'$ . Qua phép vị tự  $V$  nói trên, điểm  $O'$  biến thành điểm nào?

## Câu hỏi và bài tập

25. Các phép sau đây có phải là phép vị tự hay không : phép đối xứng tâm, phép đối xứng trục, phép đồng nhất, phép tịnh tiến theo vectơ khác  $0$ ?
26. Các khẳng định sau đây có đúng không?
  - a) Phép vị tự luôn có điểm bất động (tức là điểm biến thành chính nó).
  - b) Phép vị tự không thể có quá một điểm bất động.
  - c) Nếu phép vị tự có hai điểm bất động phân biệt thì mọi điểm đều bất động.
27. Xác định tâm vị tự trong và tâm vị tự ngoài của hai đường tròn trong các trường hợp sau :
  - a) Hai đường tròn tiếp xúc ngoài với nhau.
  - b) Hai đường tròn tiếp xúc trong với nhau.
  - c) Một đường tròn chứa đường tròn kia.
28. Cho hai đường tròn  $(O)$  và  $(O')$  cắt nhau tại  $A$  và  $B$ . Hãy dựng qua  $A$  một đường thẳng  $d$  cắt  $(O)$  ở  $M$  và cắt  $(O')$  ở  $N$  sao cho  $M$  là trung điểm của  $AN$ .
29. Cho đường tròn  $(O; R)$  và điểm  $I$  cố định khác  $O$ . Một điểm  $M$  thay đổi trên đường tròn. Tia phân giác của góc  $MOI$  cắt  $IM$  tại  $N$ . Tìm quỹ tích điểm  $N$ .
30. Cho hai đường tròn  $(O)$  và  $(O')$  có bán kính khác nhau, tiếp xúc ngoài với nhau tại  $A$ . Một đường tròn  $(O'')$  thay đổi, luôn luôn tiếp xúc ngoài với  $(O)$  và  $(O')$  lần lượt tại  $B$  và  $C$ . Chứng minh rằng đường thẳng  $BC$  luôn đi qua một điểm cố định.

# § 7

## PHÉP ĐỒNG DẠNG

### 1. Định nghĩa phép đồng dạng

Phép biến hình  $F$  gọi là **phép đồng dạng tỉ số  $k$**  ( $k > 0$ ) nếu với hai điểm bất kì  $M, N$  và ảnh  $M', N'$  của chúng, ta có  $M'N' = kMN$ .

**[?] 1** Phép dời hình và phép vị tự có phải là những phép đồng dạng hay không? Nếu có thì tỉ số đồng dạng là bao nhiêu?



Gọi  $V$  là phép vị tự tâm  $O$  tỉ số  $k$  và  $D$  là một phép dời hình. Với mỗi điểm  $M$  bất kì,  $V$  biến điểm  $M$  thành điểm  $M_1$  và  $D$  biến điểm  $M_1$  thành điểm  $M'$ . Như vậy ta có một phép biến hình  $F$  biến điểm  $M$  thành điểm  $M'$ . Có thể nói  $F$  có thể thực hiện liên tiếp hai phép biến hình  $V$  và  $D$ .

Ngay thì ta còn nói rằng  $F$  là **phép hợp thành** của hai phép biến hình  $V$  và  $D$ .

Hãy chứng tỏ rằng  $F$  là một phép đồng dạng tỉ số  $|k|$ .

Như vậy, nếu thực hiện liên tiếp một phép vị tự và một phép dời hình thì kết quả là một phép đồng dạng. Điều ngược lại cũng đúng. Ta có thể chứng minh được định lý sau đây.

### 2. Định lý

Mọi phép đồng dạng  $F$  tỉ số  $k$  đều là hợp thành của một phép vị tự  $V$  tỉ số  $k$  và một phép dời hình  $D$ .

HỆ QUẢ (tính chất của phép đồng dạng)

Phép đồng dạng biến ba điểm thẳng hàng thành ba điểm thẳng hàng (và không làm thay đổi thứ tự ba điểm đó), biến đường thẳng thành đường thẳng, biến tia thành tia, biến đoạn thẳng thành đoạn thẳng mà độ dài được nhân lên với  $k$  ( $k$  là tỉ số của phép đồng dạng), biến tam giác thành tam giác đồng dạng với tỉ số  $k$ , biến đường tròn có bán kính  $R$  thành đường tròn có bán kính  $kR$ , biến góc thành góc bằng nó.

**?**2 Có phải mọi phép đồng dạng đều biến đường thẳng thành đường thẳng song song hoặc trùng với nó hay không ?

### 3. Hai hình đồng dạng

Trên hình 26, ta có hai hình  $\mathcal{H}$  và  $\mathcal{H}_1$  vị tự với nhau (nghĩa là có phép vị tự  $V$  biến hình  $\mathcal{H}$  thành hình  $\mathcal{H}_1$ ), hai hình  $\mathcal{H}_1$  và  $\mathcal{H}'$  bằng nhau (nghĩa là có phép dời hình  $D$  biến hình  $\mathcal{H}_1$  thành hình  $\mathcal{H}'$ ).

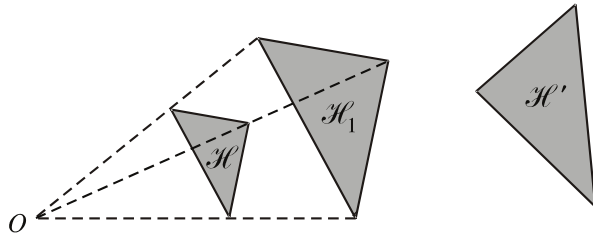

Hình 26

Nếu gọi  $F$  là phép hợp thành của  $V$  và  $D$  thì  $F$  là phép đồng dạng biến hình  $\mathcal{H}$  thành hình  $\mathcal{H}'$ .

Ta nói rằng hai hình  $\mathcal{H}$  và  $\mathcal{H}'$  đồng dạng với nhau. Như vậy ta có :

#### ĐỊNH NGHĨA

|| Hai hình gọi là **đồng dạng với nhau** nếu có phép đồng dạng biến hình này thành hình kia.

#### CHÚ Ý

lớp 8, ta đã biết thế nào là hai tam giác đồng dạng. Khái niệm đó phù hợp với định nghĩa trên.

### Câu hỏi v b i tập

31. Chứng tỏ rằng nếu phép đồng dạng  $F$  biến tam giác  $ABC$  thành tam giác  $A'B'C'$  thì trọng tâm, trực tâm, tâm đường tròn ngoại tiếp tam giác  $ABC$  lần lượt biến thành trọng tâm, trực tâm, tâm đường tròn ngoại tiếp tam giác  $A'B'C'$ .
32. Chứng tỏ rằng các đa giác đều có cùng số cạnh thì đồng dạng với nhau.



33. Dựng tam giác  $ABC$  nếu biết hai góc  $\widehat{B} = \beta$ ,  $\widehat{C} = \gamma$  và một trong các yếu tố sau :
- Đường cao  $AH = h$  ;
  - Đường trung tuyến  $AM = m$  ;
  - Bán kính  $R$  của đường tròn ngoại tiếp.

## ÔN TẬP CHƯƠNG I

### I - Tóm tắt những kiến thức cần nhớ

- Phép dời hình là phép biến hình không làm thay đổi khoảng cách giữa hai điểm bất kì, nghĩa là nếu phép dời hình biến hai điểm  $M, N$  lần lượt thành hai điểm  $M', N'$  thì  $M'N' = MN$ .
- Các tính chất của phép dời hình : biến ba điểm thẳng hàng thành ba điểm thẳng hàng và không làm thay đổi thứ tự ba điểm đó, biến đường thẳng thành đường thẳng, biến tia thành tia, biến đoạn thẳng thành đoạn thẳng bằng nó, biến góc thành góc bằng nó, biến tam giác thành tam giác bằng nó, biến đường tròn thành đường tròn có cùng bán kính.
- Các phép dời hình cụ thể :
  - Phép tịnh tiến  $T_u$  (theo vectơ  $u$ ) biến mỗi điểm  $M$  thành điểm  $M'$  sao cho  $\overline{MM'} = u$ .
  - Phép đối xứng trục  $D_d$  (trục là đường thẳng  $d$ ) biến mỗi điểm  $M$  thành điểm  $M'$  đối xứng với  $M$  qua  $d$ .
  - Phép quay  $Q_{(O, \varphi)}$  (tâm  $O$ , góc quay  $\varphi$ ) biến  $O$  thành  $O$ , biến mỗi điểm  $M$  khác  $O$  thành điểm  $M'$  sao cho  $OM = OM'$  và góc lượng giác  $(OM, OM')$  bằng  $\varphi$ .
  - Phép đối xứng tâm  $D_O$  (tâm là điểm  $O$ ) biến mỗi điểm  $M$  thành điểm  $M'$  đối xứng với  $M$  qua  $O$ .
- Định nghĩa về hai hình bằng nhau : Hai hình gọi là bằng nhau nếu có phép dời hình biến hình này thành hình kia.
- Phép đồng dạng tỉ số  $k$  ( $k > 0$ ) là phép biến hình biến mỗi cặp điểm  $M, N$  thành cặp điểm  $M', N'$  sao cho  $M'N' = kMN$ .
- Phép đồng dạng có các tính chất : biến ba điểm thẳng hàng thành ba điểm thẳng hàng (và không làm thay đổi thứ tự ba điểm đó), biến đường thẳng

thành đường thẳng, biến tia thành tia, biến đoạn thẳng thành đoạn thẳng mà độ dài được nhân lên với  $k$  ( $k$  là tỉ số của phép đồng dạng), biến tam giác thành tam giác đồng dạng với tỉ số  $k$ , biến một góc thành góc có cùng số đo, biến đường tròn bán kính  $R$  thành đường tròn có bán kính  $kR$ .

7. Phép vị tự  $V_{(O, k)}$  tâm  $O$  tỉ số  $k$  ( $k \neq 0$ ) biến mỗi điểm  $M$  thành điểm  $M'$  sao cho  $\overline{OM'} = k\overline{OM}$ .
8. Các tính chất của phép vị tự : Phép vị tự tâm  $O$  tỉ số  $k$  là một phép đồng dạng tỉ số  $|k|$  nên có các tính chất của phép đồng dạng. Ngoài ra, phép vị tự có tính chất đặc biệt sau : đường thẳng nối một điểm và ảnh của nó luôn luôn đi qua  $O$  ; ảnh  $d'$  của đường thẳng  $d$  luôn song song hoặc trùng với  $d$ .
9. Mỗi phép đồng dạng bao giờ cũng có thể xem là hợp thành của một phép vị tự và một phép dời hình.
10. Định nghĩa về hai hình đồng dạng : Hai hình được gọi là đồng dạng với nhau nếu có phép đồng dạng biến hình này thành hình kia .

## II - Các câu hỏi tự kiểm tra

1. Các khẳng định sau đây có đúng không ?
  - a) Phép đồng nhất là một phép tịnh tiến ;
  - b) Phép đồng nhất là một phép quay ;
  - c) Phép đồng nhất là một phép đối xứng tâm ;
  - d) Phép đối xứng tâm là một phép vị tự ;
  - e) Phép quay là một phép đồng dạng ;
  - f) Phép vị tự là một phép dời hình.
2. Cho hai điểm  $A, B$  phân biệt. Các khẳng định sau đây có đúng không ?
  - a) Có duy nhất một phép đối xứng trục biến  $A$  thành  $B$  ;
  - b) Có duy nhất một phép đối xứng tâm biến  $A$  thành  $B$  ;
  - c) Có duy nhất một phép tịnh tiến biến  $A$  thành  $B$  ;
  - d) Có duy nhất một phép quay biến  $A$  thành  $B$  ;
  - e) Có duy nhất một phép vị tự biến  $A$  thành  $B$ .
3. Hãy chỉ ra một số hình có một trong các tính chất dưới đây :
  - a) Có vô số trục đối xứng ;
  - b) Có vô số tâm đối xứng ;
  - c) Có đúng  $n$  trục đối xứng.

### III - B i tập

- Cho hai đ ờng tròn  $(O ; R)$ ,  $(O' ; R')$  và một đ ờng thẳng  $d$ .
  - Tìm hai điểm  $M, N$  lần l ợt nằm trên hai đ ờng tròn đó sao cho  $d$  là đ ờng trung trực của đoạn thẳng  $MN$ .
  - Xác định điểm  $I$  trên  $d$  sao cho tiếp tuyến  $IT$  của  $(O ; R)$  và tiếp tuyến  $IT'$  của  $(O' ; R')$  hợp thành các góc mà  $d$  là một trong các đ ờng phân giác của các góc đó.
- Chứng minh rằng nếu một hình nào đó có hai trục đối xứng vuông góc với nhau thì hình đó có tâm đối xứng.
- Cho đ ờng thẳng  $d$  đi qua hai điểm phân biệt  $P, Q$  và hai điểm  $A, B$  nằm về một phía đối với  $d$ . Hãy xác định trên  $d$  hai điểm  $M, N$  sao cho  $\overline{MN} = \overline{PQ}$  và  $AM + BN$  bé nhất.
- Cho vectơ  $u$  và một điểm  $O$ . Với điểm  $M$  bất kì, ta gọi  $M_1$  là điểm đối xứng với  $M$  qua  $O$  và  $M'$  là điểm sao cho  $\overline{M_1M'} = u$ . Gọi  $F$  là phép biến hình biến  $M$  thành  $M'$ .
  - $F$  là phép hợp thành của hai phép nào ?  $F$  có phải là phép dời hình hay không ?
  - Chứng tỏ rằng  $F$  là một phép đối xứng tâm.
- Cho tam giác  $ABC$  nội tiếp trong đ ờng tròn  $(O)$  và một điểm  $M$  thay đổi trên  $(O)$ . Gọi  $M_1$  là điểm đối xứng với  $M$  qua  $A$ ,  $M_2$  là điểm đối xứng với  $M_1$  qua  $B$ ,  $M_3$  là điểm đối xứng với  $M_2$  qua  $C$ .
  - Chứng tỏ rằng phép biến hình  $F$  biến điểm  $M$  thành  $M_3$  là một phép đối xứng tâm.
  - Tìm quỹ tích điểm  $M_3$ .
- Gọi  $F$  là phép biến hình có tính chất sau đây : Với mọi cặp điểm  $M, N$  và ảnh  $M', N'$  của chúng, ta luôn có  $\overline{M'N'} = k\overline{MN}$ , trong đó  $k$  là một số không đổi khác 0. Hãy chứng minh rằng  $F$  là phép tịnh tiến hoặc phép vị tự.
- Cho tam giác  $ABC$  và hình vuông  $MNPQ$  như hình 27. Gọi  $V$  là phép vị tự tâm  $A$  tỉ số  $k = \frac{AB}{AM}$ . Hãy dựng ảnh của hình vuông  $MNPQ$  qua phép vị tự  $V$ .
  - Từ bài toán ở câu a) hãy suy ra cách giải bài toán sau : Cho tam giác nhọn  $ABC$ , hãy dựng hình vuông  $MNPQ$  sao cho hai đỉnh  $P, Q$  nằm trên cạnh  $BC$  và hai đỉnh  $M, N$  lần l ợt nằm trên hai cạnh  $AB$  và  $AC$ .

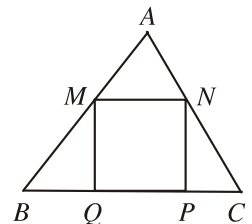

Hình 27

8. Cho đường tròn  $(O)$  có đường kính  $AB$ . Gọi  $C$  là điểm đối xứng với  $A$  qua  $B$  và  $PQ$  là đường kính thay đổi của  $(O)$  khác đường kính  $AB$ . Đường thẳng  $CQ$  cắt  $PA$  và  $PB$  lần lượt tại  $M$  và  $N$ .
- a) Chứng minh rằng  $Q$  là trung điểm của  $CM$ ,  $N$  là trung điểm của  $CQ$ .
- b) Tìm quỹ tích các điểm  $M$  và  $N$  khi đường kính  $PQ$  thay đổi.
9. Cho đường tròn  $(O; R)$  và điểm  $A$  cố định. Một dây cung  $BC$  thay đổi của  $(O; R)$  có độ dài không đổi  $BC = m$ . Tìm quỹ tích các điểm  $G$  sao cho  $\overline{GA} + \overline{GB} + \overline{GC} = 0$ .

#### IV. Các câu hỏi trắc nghiệm

1. Cho hai đường thẳng song song  $d$  và  $d'$ . Có bao nhiêu phép tịnh tiến biến  $d$  thành  $d'$  ?
- (A) Không có phép tịnh tiến nào ;      (B) Có duy nhất một phép tịnh tiến ;  
 (C) Chỉ có hai phép tịnh tiến ;      (D) Có vô số phép tịnh tiến.
2. Cho bốn đường thẳng  $a, b, a', b'$  trong đó  $a \parallel a', b \parallel b', a$  cắt  $b$ . Có bao nhiêu phép tịnh tiến biến  $a$  và  $b$  lần lượt thành  $a'$  và  $b'$  ?
- (A) Không có phép tịnh tiến nào ;      (B) Có duy nhất một phép tịnh tiến ;  
 (C) Chỉ có hai phép tịnh tiến ;      (D) Có rất nhiều phép tịnh tiến.
3. Cho hai đường thẳng cắt nhau  $d$  và  $d'$ . Có bao nhiêu phép đối xứng trục biến  $d$  thành  $d'$  ?
- (A) Không có phép đối xứng trục nào ;  
 (B) Có duy nhất một phép đối xứng trục ;  
 (C) Chỉ có hai phép đối xứng trục ;  
 (D) Có rất nhiều phép đối xứng trục.
4. Trong các hình sau đây, hình nào có bốn trục đối xứng ?
- (A) Hình bình hành ;      (B) Hình chữ nhật ;  
 (C) Hình thoi ;      (D) Hình vuông.
5. Trong các mệnh đề sau, mệnh đề nào sai ?
- (A) Hình gồm hai đường tròn không bằng nhau có trục đối xứng ;  
 (B) Hình gồm một đường tròn và một đoạn thẳng tùy ý có trục đối xứng ;  
 (C) Hình gồm một đường tròn và một đường thẳng tùy ý có trục đối xứng ;  
 (D) Hình gồm một tam giác cân và đường tròn ngoại tiếp tam giác đó có trục đối xứng.
6. Trong các hình sau đây, hình nào không có tâm đối xứng ?
- (A) Hình gồm một đường tròn và một hình chữ nhật nội tiếp ;

- (B) Hình gồm một đ ờng tròn và một tam giác đều nội tiếp ;  
(C) Hình lục giác đều ;  
(D) Hình gồm một hình vuông và đ ờng tròn nội tiếp.

7. Cho hình vuông  $ABCD$  tâm  $O$ . Xét phép quay  $Q$  có tâm quay  $O$  và góc quay  $\varphi$ . Với giá trị nào sau đây của  $\varphi$ , phép quay  $Q$  biến hình vuông  $ABCD$  thành chính nó ?

- (A)  $\varphi = \frac{\pi}{6}$  ;      (B)  $\varphi = \frac{\pi}{4}$  ;      (C)  $\varphi = \frac{\pi}{3}$  ;      (D)  $\varphi = \frac{\pi}{2}$ .

8. Cho hai đ ờng thẳng song song  $d$  và  $d'$ . Có bao nhiêu phép vị tự với tỉ số  $k = 100$  biến  $d$  thành  $d'$  ?

- (A) Không có phép nào ;      (B) Có duy nhất một phép ;  
(C) Chỉ có hai phép ;      (D) Có rất nhiều phép.

9. Cho đ ờng tròn  $(O ; R)$ . Tìm mệnh đề **sai** trong các mệnh đề sau đây :

- (A) Có phép tịnh tiến biến  $(O ; R)$  thành chính nó ;  
(B) Có hai phép vị tự biến  $(O ; R)$  thành chính nó ;  
(C) Có phép đối xứng trục biến  $(O ; R)$  thành chính nó ;  
(D) Trong ba mệnh đề  $A, B, C$ , có ít nhất một mệnh đề sai.

10. Trong các mệnh đề sau đây, mệnh đề nào **sai** ?

- (A) Tâm vị tự ngoài của hai đ ờng tròn nằm ngoài hai đ ờng tròn đó ;  
(B) Tâm vị tự ngoài của hai đ ờng tròn không nằm giữa hai tâm của hai đ ờng tròn đó ;  
(C) Tâm vị tự trong của hai đ ờng tròn luôn thuộc đoạn thẳng nối tâm hai đ ờng tròn đó ;  
(D) Tâm vị tự của hai đ ờng tròn có thể là điểm chung của cả hai đ ờng tròn đó.

11. Phép biến hình nào sau đây không có tính chất : "Biến một đ ờng thẳng thành đ ờng thẳng song song hoặc trùng với nó" ?

- (A) Phép tịnh tiến ;      (B) Phép đối xứng tâm ;  
(C) Phép đối xứng trục ;      (D) Phép vị tự.

12. Trong các mệnh đề sau đây, mệnh đề nào **sai** ?

- (A) Phép dời hình là một phép đồng dạng ;  
(B) Phép vị tự là một phép đồng dạng ;  
(C) Phép đồng dạng là một phép dời hình ;  
(D) Có phép vị tự không phải là phép dời hình.

# B i đọc thêm



## HÌNH TỰ ĐỒNG DẠNG VÀ HÌNH HỌC FRAC-TAN (FRACTAL)

Hình trong mặt phẳng đ ợc gọi là *hình tự đồng dạng* nếu mỗi mẫu nhỏ của nó đều chứa một bộ phận đồng dạng với hình đó, tức là khi phóng to bộ phận này theo một tỉ số thích hợp, ta có thể đặt chồng khít lên hình đã cho.

Ví dụ : đoạn thẳng, hình tam giác đều, hình vuông là những hình tự đồng dạng.

Nhiều hình tự đồng dạng đ ợc xây dựng bằng ph ơng pháp lặp (xây dựng theo từng b ớc). Ví dụ :

**Tập Căng-to** (Cantor) : Cho một đoạn thẳng. Ở b ớc một, chia đoạn thẳng đó thành ba đoạn con bằng nhau rồi xoá khoảng ở giữa (không kể hai mút). Ở mỗi b ớc tiếp theo, chia mỗi đoạn ch a xoá thành ba đoạn con bằng nhau rồi xoá khoảng ở giữa (không kể hai mút). Cứ làm thế mãi thì hình còn lại là tập Căng-to.



Xoá thế mãi thì phần còn lại là "tập Căng-to".

**Đ ờng Von Kốc** (Von Koch) : Cho một đoạn thẳng. Ở b ớc một, chia đoạn thẳng đó thành ba đoạn con bằng nhau, dựng tam giác đều trên đoạn con ở giữa rồi xoá cạnh đáy của tam giác đó thì đ ợc một đ ờng gấp khúc. Ở mỗi b ớc tiếp theo, chia mỗi đoạn của đ ờng gấp khúc thành ba đoạn con bằng nhau, dựng tam giác đều trên đoạn con ở giữa rồi xoá cạnh đáy của tam giác đó. Cứ làm thế mãi thì đ ợc "đ ờng Von Kốc".

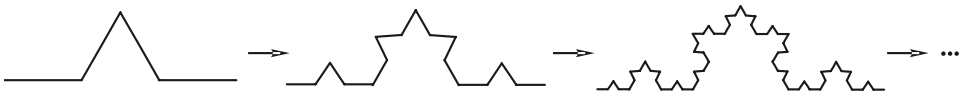

Dựng thế mãi thì đ ợc "đ ờng Von Kốc".

**Thảm Xéc-pin-xki** (Sierpinski) : Cho một hình vuông. Ở b ớc một, chia hình vuông đó thành 9 hình vuông con bằng nhau (bằng các đoạn thẳng song song với các cạnh hình vuông) rồi xoá hình vuông con ở chính giữa (không xoá các cạnh) thì đ ợc hình gồm 8 hình vuông con. Ở b ớc hai, lại chia mỗi hình vuông con ch a xoá này thành 9 hình vuông con bằng nhau, rồi xoá hình vuông con ở chính giữa. Cứ làm thế mãi thì hình còn lại là "thảm Xéc-pin-xki".

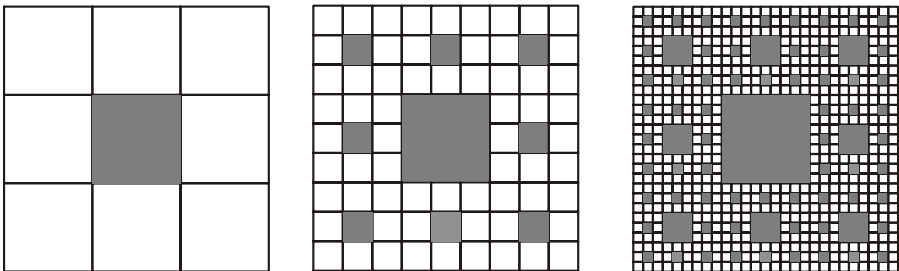

Xoá thế mãi thì phần còn lại là "thảm Xéc-pin-xki".

Nhiều hình tự đồng dạng phức tạp như thế là những đối tượng nghiên cứu của *Hình học frac-tan*, một môn hình học được khởi đầu nghiên cứu từ cuối thế kỷ XX bởi nhà toán học Man-đen-brô (Benoit Mandelbrot) nhằm mô tả hình học nhiều cấu trúc gập gẫy, gồ ghề, lồi lõm, kì dị, hỗn độn, ... của nhiều hiện tượng vật lý, tự nhiên. Hình học frac-tan còn nghiên cứu cả những hình không tự đồng dạng như "bông tuyết Von Kốc".

**Bông tuyết Von Kốc** được xây dựng bằng phương pháp lặp như sau : Cho tam giác đều. Bước một, chia mỗi cạnh của tam giác thành ba đoạn bằng nhau, dựng tam giác đều trên đoạn ở giữa (ở bên ngoài tam giác đã cho) rồi xóa cạnh đáy của tam giác đều này thì được một đường gấp khúc kín. Mỗi bước tiếp theo, chia mỗi đoạn của đường gấp khúc kín thành ba đoạn con bằng nhau, dựng tam giác đều trên đoạn con ở giữa (ở bên ngoài đường gấp khúc kín đó) rồi xóa cạnh đáy. Cứ làm thế mãi thì được "bông tuyết Von Kốc".

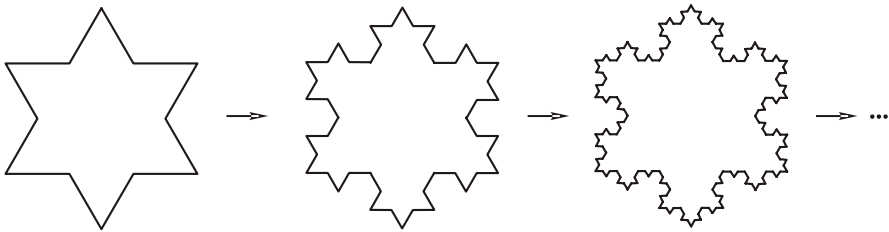

*Dựng thế mãi thì được "bông tuyết Von Kốc".*

## ĐƯỜNG THẲNG VÀ MẶT PHẪNG TRONG KHÔNG GIAN. QUAN HỆ SONG SONG



Điểm, đường thẳng và mặt phẳng là những khái niệm quen thuộc trong đời sống hàng ngày của chúng ta. Chúng cũng là những đối tượng cơ bản của hình học không gian. Từ chúng, ta có thể tạo nên những vật thể khác nhau như: hình chóp, hình lăng trụ, hình nón, ...

Học xong chương này, học sinh cần nắm vững: cách xác định mặt phẳng; mối quan hệ giữa các đường thẳng, giữa các mặt phẳng, giữa các đường thẳng và mặt phẳng, đặc biệt là quan hệ song song giữa chúng; cách xác định thiết diện của một hình khi cắt bởi một mặt phẳng; cách vẽ hình biểu diễn và các tính chất của hai hình quan trọng là hình chóp, hình lăng trụ.



# §1

## ĐẠI CƯƠNG VỀ ĐƯỜNG THẲNG VÀ MẶT PHẪNG

### 1. Mở đầu về hình học không gian

Trong chương trình hình học lớp 10 và chương I của lớp 11, ta chỉ nói đến những hình trong mặt phẳng như: tam giác, đường tròn, vectơ, ... Chúng được gọi là những *hình phẳng*. Nhưng xung quanh chúng ta còn có các hình không nằm trong mặt phẳng như: cây bút chì (h.28), quyển sách (h.29), quả bóng (h.30), ngôi nhà (h.31), ...



Hình 28



Hình 29



Hình 30



Hình 31

Môn học nghiên cứu các tính chất của những hình có thể không cùng nằm trong một mặt phẳng gọi là *Hình học không gian*.

#### Mặt phẳng

Trang giấy, mặt bảng đen, mặt tường lớp học, mặt hồ lạnh gió, mặt bàn, tấm gương phẳng, ... cho ta hình ảnh một phần mặt phẳng trong không gian.

Ngay từ đầu ta thường biểu diễn một mặt phẳng bằng một hình bình hành (h.32) và dùng một chữ cái đặt trong dấu ngoặc ( ) để đặt tên cho mặt phẳng ấy. Ví dụ: mặt phẳng ( $P$ ), mặt phẳng ( $Q$ ), mặt phẳng ( ), mặt phẳng ( $\beta$ ) ... và viết tắt là  $mp(P)$ ,  $mp(Q)$ ,  $mp( )$ ,  $mp(\beta)$  ... hoặc ( $P$ ), ( $Q$ ), ( ), ( $\beta$ ) ...

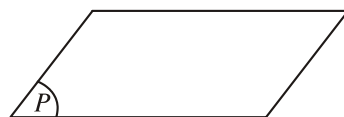

Hình 32

#### Điểm thuộc mặt phẳng

Ta biết rằng khi cho điểm  $A$  và đường thẳng  $a$  thì hoặc điểm  $A$  thuộc đường thẳng  $a$ , hoặc điểm  $A$  không thuộc đường thẳng  $a$ .

Tương tự như vậy, với một điểm  $A$  và một mặt phẳng ( $P$ ), cũng có hai khả năng xảy ra:

Hoặc điểm  $A$  thuộc  $mp(P)$ , khi đó ta kí hiệu  $A \in mp(P)$  hay  $A \in (P)$ .

Hoặc điểm  $A$  không thuộc  $mp(P)$ , ta còn nói điểm  $A$  ở ngoài  $mp(P)$  và kí hiệu  $A \notin mp(P)$  hay  $A \notin (P)$ .

**[?1]** Hãy quan sát hình 33. Xem mặt bàn là một phần của mặt phẳng  $(P)$ . Trong các điểm  $A, B, C, D, E, F, G, H, I, K, L$ , điểm nào thuộc mặt phẳng  $(P)$  và điểm nào không thuộc mặt phẳng  $(P)$ ?

Khi điểm  $A$  thuộc mặt phẳng  $(P)$ , ta còn nói : "điểm  $A$  nằm trên mặt phẳng  $(P)$ " hay "điểm  $A$  nằm trong mặt phẳng  $(P)$ ", hoặc còn nói "mặt phẳng  $(P)$  đi qua điểm  $A$ " hay "mặt phẳng  $(P)$  chứa điểm  $A$ ".

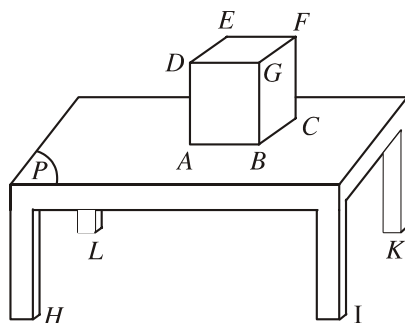

Hình 33

### Hình biểu diễn của một hình trong không gian

Hình lập phương là hình nằm trong không gian, nó có sáu mặt là hình vuông. Hình tứ diện cũng là hình nằm trong không gian, nó có bốn mặt là tam giác. Để dễ hình dung, người ta tìm cách vẽ chúng thành những hình phẳng, gọi là **hình biểu diễn** của các hình không gian đó.

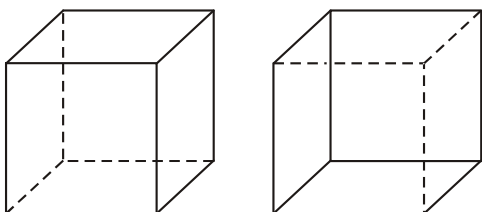

Hai hình biểu diễn của hình lập phương  
Hình 34

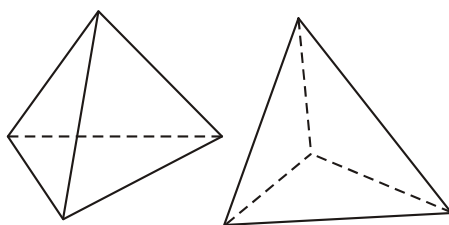

Hai hình biểu diễn của hình tứ diện  
Hình 35

Hình lập phương, hình tứ diện không phải là những hình phẳng như các hình biểu diễn của chúng được vẽ trên mặt phẳng. Tuy thế, các hình biểu diễn cũng tạo cho chúng ta cảm giác như đang nhìn thấy hình lập phương, hình tứ diện.

Để vẽ hình biểu diễn của một hình trong không gian, người ta đã đưa ra những quy tắc thường được áp dụng như sau :

Đường thẳng được biểu diễn bởi đường thẳng. Đoạn thẳng được biểu diễn bởi đoạn thẳng.

Hai đường thẳng song song (hoặc cắt nhau) được biểu diễn bởi hai đường thẳng song song (hoặc cắt nhau).

Điểm  $A$  thuộc đường thẳng  $a$  được biểu diễn bởi một điểm  $A'$  thuộc đường thẳng  $a'$ , trong đó  $a'$  biểu diễn cho đường thẳng  $a$ .

Dùng nét vẽ liền ( ) để biểu diễn cho những đường trông thấy và dùng nét đứt đoạn (- -) để biểu diễn cho những đường bị khuất.

Các quy tắc khác, chúng ta sẽ được học sau.



1

Vẽ hình biểu diễn của  $mp(P)$  và một đường thẳng  $a$  xuyên qua nó.



2

Vẽ một số hình biểu diễn của hình tứ diện. Có thể vẽ hình biểu diễn của hình tứ diện mà không có nét đứt đoạn nào hay không ?

## 2. Các tính chất thừa nhận của hình học không gian

Do thực tiễn, kinh nghiệm và quan sát, người ta thừa nhận một số tính chất sau đây của hình học không gian.

### Tính chất thừa nhận 1

*Có một và chỉ một đường thẳng đi qua hai điểm phân biệt cho trước.*

Như vậy, hai điểm phân biệt  $A, B$  xác định duy nhất một đường thẳng. Đường thẳng đó được kí hiệu là đường thẳng  $AB$  hoặc ngắn gọn là  $AB$ .

### Tính chất thừa nhận 2

*Có một và chỉ một mặt phẳng đi qua ba điểm không thẳng hàng cho trước.*

Như vậy, ba điểm không thẳng hàng  $A, B, C$  xác định duy nhất một mặt phẳng. Mặt phẳng đó được kí hiệu là mặt phẳng  $(ABC)$  hay  $mp(ABC)$  hay ngắn gọn là  $(ABC)$ .

Trong thực tế, kê ba chân hoặc các giá đỡ ba chân khi đặt trên mặt đất không bị cập kênh vì theo tính chất thừa nhận 2, ba điểm không thẳng hàng nào cũng xác định một mặt phẳng.

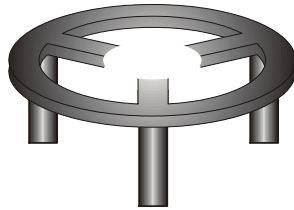

Kiềng ba chân  
Hình 36



Giá đỡ ba chân  
Hình 37

### Tính chất thừa nhận 3

*Tồn tại bốn điểm không cùng nằm trên một mặt phẳng.*

Nếu có nhiều điểm thuộc một mặt phẳng thì ta nói rằng các điểm đó **đồng phẳng**, còn nếu không có mặt phẳng nào chứa các điểm đó thì ta nói rằng chúng **không đồng phẳng**.

Như vậy, tính chất thừa nhận 3 có thể được phát biểu như sau : *Tồn tại bốn điểm không đồng phẳng.*



3

Giả sử  $(P)$  là một mặt phẳng nào đó. Chứng minh rằng có ít nhất một điểm không thuộc  $mp(P)$ .

### Tính chất thừa nhận 4

*Nếu hai mặt phẳng phân biệt có một điểm chung thì chúng có một đường thẳng chung duy nhất chứa tất cả các điểm chung của hai mặt phẳng đó.*

Giả sử  $(P)$  và  $(Q)$  là hai mặt phẳng phân biệt có điểm chung  $A$ . Theo tính chất thừa nhận 4 thì  $(P)$  và  $(Q)$  có đường thẳng chung duy nhất  $a$  đi qua điểm  $A$ . Đường thẳng  $a$  đó được gọi là **giao tuyến của hai mặt phẳng**  $(P)$  và  $(Q)$ , còn nói hai mặt phẳng  $(P)$  và  $(Q)$  **cắt nhau** theo giao tuyến  $a$ , kí hiệu  $a = (P) \cap (Q)$ .

**?2** Quyển vở ghi bài đang ở tr ớc mặt các em (h.38). Hai bìa vở là hình ảnh của hai mặt phẳng phân biệt. Vậy giao tuyến của chúng là gì ?

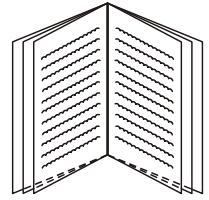

Hình 38

### Tính chất thừa nhận 5

*Trong mỗi mặt phẳng, các kết quả đã biết của hình học phẳng đều đúng.*

Ta sẽ thấy rằng trong không gian có nhiều mặt phẳng khác nhau. Tính chất thừa nhận 5 khẳng định rằng trong bất kì mặt phẳng nào, ta đều có thể áp dụng các kết quả của hình học phẳng.

Trên đây là các tính chất đ ợc thừa nhận mà không chứng minh. Tiếp theo là ví dụ về một định lí đ ợc chứng minh dựa vào một số tính chất đó.

### ĐỊNH LÍ

*Nếu một đ ờng thẳng đi qua hai điểm phân biệt của một mặt phẳng thì mọi điểm của đ ờng thẳng đều nằm trong mặt phẳng đó.*

**Chứng minh.** Giả sử  $A$  và  $B$  là hai điểm phân biệt của mặt phẳng  $(P)$ , là đ ờng thẳng đi qua  $A$  và  $B$ .

Theo tính chất thừa nhận 5, trong mặt phẳng  $(P)$  có một đ ờng thẳng ' đi qua  $A$  và  $B$ . Theo tính chất thừa nhận 1 thì trùng với ', do đó nằm trong  $mp(P)$ .

Nếu đ ờng thẳng  $a$  nằm trong mặt phẳng  $(P)$  thì ta còn nói  $a$  nằm trên  $(P)$ , hoặc  $(P)$  đi qua  $a$ , hoặc  $(P)$  chứa  $a$  và kí hiệu là  $a \subset (P)$ , hoặc  $(P) \supset a$ .

**?3** Muốn xác định giao tuyến của hai mặt phẳng phân biệt thì ta phải tìm bao nhiêu điểm chung của chúng ?



### 4

Trong  $mp(P)$  cho tứ giác lồi  $ABCD$  có các cạnh  $AB$  và  $CD$  không song song ; ngo i  $mp(P)$  cho một điểm  $S$ . Hãy tìm giao tuyến của :

- a) Hai mặt phẳng  $(SAC)$  và  $(SBD)$  ;
- b) Hai mặt phẳng  $(SAB)$  và  $(SCD)$ .

### Ví dụ 1

Cho bốn điểm  $O, A, B, C$ , không đồng phẳng. Trên các đường thẳng  $OA, OB, OC$  lần lượt lấy các điểm  $A', B', C'$  khác  $O$  sao cho các đường thẳng sau đây cắt nhau:  $BC$  và  $B'C'$ ,  $CA$  và  $C'A'$ ,  $AB$  và  $A'B'$ .

a) Hãy xác định giao điểm của mỗi đường thẳng  $A'B', B'C', C'A'$  với  $mp(ABC)$ .

b) Chứng minh rằng các giao điểm trên thẳng hàng.

**Giải** (h.39)

a) Giả sử đường thẳng  $A'B'$  cắt đường thẳng  $AB$  tại điểm  $H$ . Khi đó điểm  $H$  thuộc cả hai đường thẳng  $A'B'$  và  $AB$ . Mặt khác, đường thẳng  $AB$  nằm trong  $mp(ABC)$  nên  $H$  chính là giao điểm của đường thẳng  $A'B'$  với  $mp(ABC)$ .

Gọi  $I, J$  lần lượt là giao điểm của các đường thẳng  $B'C'$  và  $BC$ ,  $C'A'$  và  $CA$  thì  $I, J$  theo thứ tự chính là giao điểm của  $B'C', C'A'$  với  $mp(ABC)$ .

b) Theo câu a), ta có  $H, I, J$  lần lượt thuộc các đường thẳng  $A'B', B'C', C'A'$  nên chúng cùng thuộc  $mp(A'B'C')$ . Mặt khác  $H, I, J$  cùng thuộc  $mp(ABC)$ . Theo tính chất thừa nhận 4, ba điểm  $H, I, J$  thuộc giao tuyến của hai mặt phẳng phân biệt  $(A'B'C')$  và  $(ABC)$  nên chúng phải thẳng hàng.

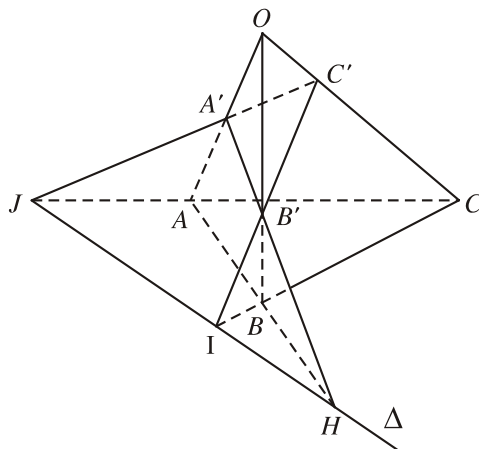

Hình 39

### CHÚ Ý 1

Qua ví dụ trên, ta thấy :

- Muốn tìm giao điểm của đường thẳng  $d$  với mặt phẳng  $(P)$ , ta tìm một đường thẳng nào đó nằm trên  $(P)$  mà cắt  $d$ . Khi đó, giao điểm của hai đường thẳng này là giao điểm cần tìm.
- Muốn chứng minh các điểm thẳng hàng, ta có thể chứng tỏ rằng chúng là những điểm chung của hai mặt phẳng phân biệt.

### 3. Điều kiện xác định mặt phẳng

Ta đã biết rằng : Có một và chỉ một mặt phẳng đi qua ba điểm không thẳng hàng (tính chất thừa nhận 2) (h.40).

Điều này có nghĩa là

*Một mặt phẳng đ ợc xác định nếu biết nó đi qua ba điểm không thẳng hàng.*

Mặt khác, nếu đ ờng thẳng đi qua hai điểm phân biệt của một mặt phẳng thì nằm trên mặt phẳng ấy. Từ đó và từ điều kiện xác định mặt phẳng nói trên, ta còn suy ra (h.41, h.42) :

*Một mặt phẳng đ ợc xác định nếu biết nó đi qua một đ ờng thẳng và một điểm không thuộc đ ờng thẳng đó.*

*Một mặt phẳng đ ợc xác định nếu biết nó đi qua hai đ ờng thẳng cắt nhau.*

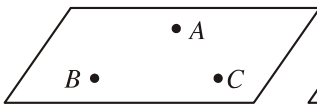

Hình 40

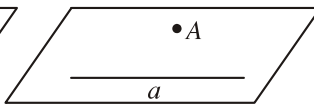

Hình 41

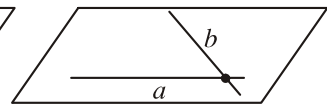

Hình 42

### Kí hiệu

Mặt phẳng đi qua đ ờng thẳng  $a$  và điểm  $A$  không nằm trên  $a$  đ ợc kí hiệu là  $mp(a, A)$  hoặc  $mp(A, a)$ .

Mặt phẳng đi qua hai đ ờng thẳng cắt nhau  $a$  và  $b$  đ ợc kí hiệu là  $mp(a, b)$ .

## 4. Hình chóp v hình tứ diện

### Hình chóp

Các kim tự tháp Ai Cập là công trình kiến trúc hùng vĩ đã đ ợc xây dựng cách đây gần 4500 năm (h.43). Chúng gồm nhiều hình chóp. Sau đây chúng ta sẽ nói về hình chóp và các tính chất của nó.



Hình 43. Kim tự tháp Ai Cập

Trước hết ta quy ước : Từ nay, khi nói đến "tam giác", ta có thể hiểu là hình gồm ba cạnh của nó hoặc là hình gồm ba cạnh và các điểm nằm trong tam giác đó. Đối với đa giác cũng như thế.

### Định nghĩa

Cho đa giác  $A_1A_2\dots A_n$  và một điểm  $S$  nằm ngoài mặt phẳng chứa đa giác đó. Nối  $S$  với các đỉnh  $A_1, A_2, \dots, A_n$  để được  $n$  tam giác :  $SA_1A_2, SA_2A_3, \dots, SA_nA_1$ .

|| Hình gồm  $n$  tam giác đó và đa giác  $A_1A_2\dots A_n$  gọi là **hình chóp** và được kí hiệu là  $S.A_1A_2\dots A_n$ .

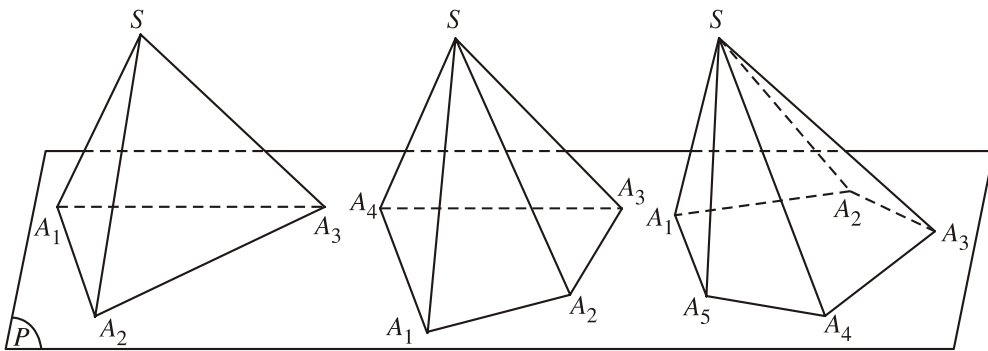

Hình 44

Điểm  $S$  gọi là **đỉnh** của hình chóp. Đa giác  $A_1A_2\dots A_n$  gọi là **mặt đáy** của hình chóp. Các cạnh của mặt đáy gọi là các **cạnh đáy** của hình chóp. Các đoạn thẳng  $SA_1, SA_2, \dots, SA_n$  gọi là các **cạnh bên** của hình chóp. Mỗi tam giác  $SA_1A_2, SA_2A_3, \dots, SA_nA_1$  gọi là một **mặt bên** của hình chóp. Nếu đáy của hình chóp là một tam giác, tứ giác, ngũ giác, ... thì hình chóp tương ứng gọi là **hình chóp tam giác, hình chóp tứ giác, hình chóp ngũ giác** (h.44), ...



5

- Có hình chóp nào mà số cạnh (cạnh bên và cạnh đáy) của nó là số lẻ không? Tại sao?
- Hình chóp có 16 cạnh thì có bao nhiêu mặt?



6

Cho hình chóp tứ giác  $S.ABCD$ . Một mặt phẳng  $(P)$  cắt các cạnh  $SA, SB, SC, SD$  lần lượt tại  $A', B', C', D'$ .

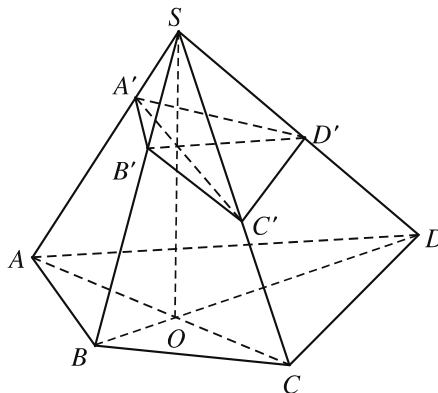

Hình 45



Chứng minh rằng các đường thẳng  $A'C'$ ,  $B'D'$  và  $SO$  đồng quy ( $O$  là giao điểm của hai đường chéo  $AC$  và  $BD$  của đáy) (h.45).

## Ví dụ 2

Cho hình chóp tứ giác  $S.ABCD$  với hai đường thẳng  $AB$  và  $CD$  cắt nhau. Gọi  $A'$  là một điểm nằm giữa hai điểm  $S$  và  $A$ . Hãy tìm các giao tuyến của  $mp(A'CD)$  với các mặt phẳng  $(ABCD)$ ,  $(SAB)$ ,  $(SBC)$ ,  $(SCD)$ ,  $(SDA)$ .

**Giải** (h.46)

**Cách 1.** Áp dụng kết quả của hoạt động 6 ở trên, ta có mặt phẳng  $(A'CD)$  cắt các cạnh  $SA$ ,  $SB$ ,  $SC$ ,  $SD$  lần lượt tại  $A'$ ,  $B'$ ,  $C$ ,  $D$  thì  $B'$  là giao điểm của đường thẳng  $DI$  với cạnh  $SB$  (ở đây  $I$  là giao điểm của hai đường thẳng  $SO$  và  $CA'$ ).

Từ đó dễ thấy :

$$(ABCD) \cap (A'CD) = CD ;$$

$$(SAB) \cap (A'CD) = A'B' ;$$

$$(SBC) \cap (A'CD) = CB' ;$$

$$(SCD) \cap (A'CD) = CD ;$$

$$(SDA) \cap (A'CD) = DA'.$$

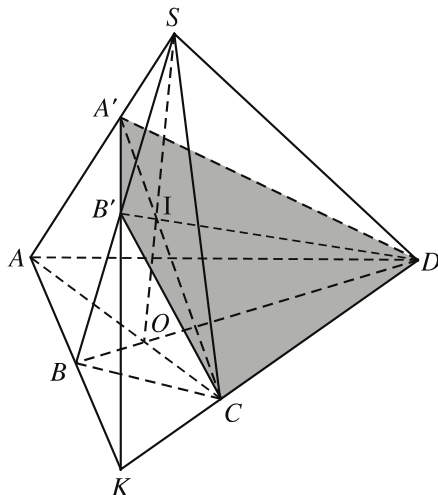

Hình 46

**Cách 2.** Gọi  $K$  là giao điểm của hai đường thẳng  $AB$  và  $CD$  thì rõ ràng giao tuyến của  $mp(A'CD)$  và  $mp(SAB)$  là đường thẳng  $A'K$ . Khi ấy giao điểm  $B'$  của  $mp(A'CD)$  và cạnh bên  $SB$  của hình chóp chính là giao điểm của đường thẳng  $A'K$  và  $SB$ . Từ đó ta tìm ra các giao tuyến của các mặt phẳng chứa các mặt còn lại của hình chóp với  $mp(A'CD)$ .

## CHÚ Ý 2

Tứ giác  $A'B'CD$  có các cạnh nằm trên những giao tuyến của mặt phẳng  $(A'CD)$  với các mặt của hình chóp  $S.ABCD$ . Tứ giác đó được gọi là *thiết diện* (hay *mặt cắt*) của hình chóp  $S.ABCD$  khi cắt bởi  $mp(A'CD)$ .

Nói một cách đơn giản : **Thiết diện** (hay **mặt cắt**) của hình  $\mathcal{H}$  khi cắt bởi  $mp(P)$  là phần chung của  $mp(P)$  và hình  $\mathcal{H}$ .

Khi xây dựng một ngôi nhà, chế tạo một cỗ máy, ..., để thể hiện hình dạng bên trong của chúng, người thiết kế đã dùng những mặt phẳng cắt để mô tả những thiết diện của chúng trên bản vẽ (h.47).

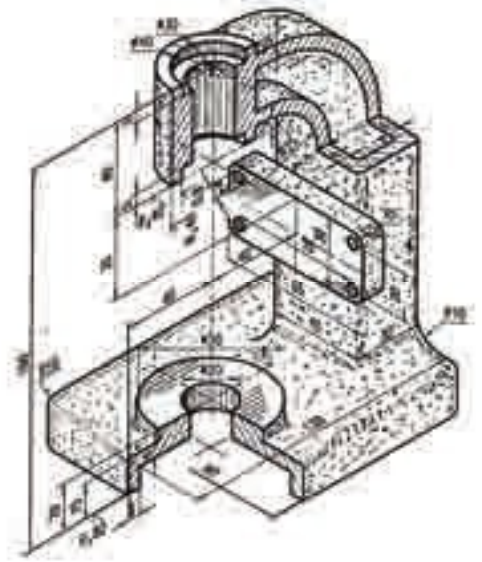

Hình 47. Thiết diện của thân máy

### Hình tứ diện

Cho bốn điểm  $A, B, C, D$  không đồng phẳng. Hình gồm bốn tam giác  $ABC, ACD, ABD$  và  $BCD$  gọi là **hình tứ diện** (hay ngắn gọn là **tứ diện**) và đ ọc kí hiệu là  $ABCD$ . Các điểm  $A, B, C, D$  gọi là các **đỉnh** của tứ diện. Các đoạn thẳng  $AB, BC, CD, DA, CA, BD$  gọi là các **cạnh** của tứ diện. Hai cạnh không có điểm chung gọi là **hai cạnh đối diện**. Các tam giác  $ABC, ACD, ABD, BCD$  gọi là các **mặt** của tứ diện. Đỉnh không nằm trên một mặt gọi là **đỉnh đối diện với mặt đó**.

**?4** Một tứ diện  $ABCD$  có thể coi là hình chóp tam giác bằng bao nhiêu cách ?  
H y nói cụ thể mỗi cách.

Đặc biệt, hình tứ diện có bốn mặt là những tam giác đều đ ọc gọi là **hình tứ diện đều**.

**?5** Các cạnh của hình tứ diện đều có bằng nhau hay không ?

### Câu hỏi v b i tập

1. Trong các mệnh đề sau đây, mệnh đề nào đúng ?
  - a) Có duy nhất một mặt phẳng đi qua ba điểm cho tr ớc ;
  - b) Có duy nhất một mặt phẳng đi qua ba điểm không thẳng hàng cho tr ớc ;
  - c) Ba điểm không thẳng hàng cùng thuộc một mặt phẳng duy nhất.

2. Em hãy giải thích vì sao các đồ vật có bốn chân như bàn, ghế, ... thường dễ bị cập kênh.
3. Với một cái thước thẳng, làm thế nào để phát hiện một mặt bàn có phẳng hay không? Nói rõ căn cứ vào đâu mà ta làm như vậy.
4. Cho hai mặt phẳng ( $P$ ) và ( $Q$ ) cắt nhau theo giao tuyến  $d$ . Trên ( $P$ ) cho đường thẳng  $a$  và trên ( $Q$ ) cho đường thẳng  $b$ . Chứng minh rằng nếu  $a$  và  $b$  cắt nhau thì giao điểm phải nằm trên  $d$ .
5. Cho mặt phẳng ( $P$ ) và ba điểm không thẳng hàng  $A, B, C$  cùng nằm ngoài ( $P$ ). Chứng minh rằng nếu ba đường thẳng  $AB, BC, CA$  đều cắt mp( $P$ ) thì các giao điểm đó thẳng hàng.
6. Trong các mệnh đề sau đây, mệnh đề nào đúng?
  - a) Có duy nhất một mặt phẳng đi qua một điểm và một đường thẳng cho trước;
  - b) Có duy nhất một mặt phẳng đi qua một điểm và một đường thẳng chứa điểm đó;
  - c) Có duy nhất một mặt phẳng đi qua một điểm và một đường thẳng không chứa điểm đó.
7. Hãy tìm mệnh đề đúng trong các mệnh đề sau đây:
  - a) Có một mặt phẳng duy nhất đi qua hai đường thẳng cho trước;
  - b) Có một mặt phẳng duy nhất đi qua hai đường thẳng cắt nhau cho trước;
  - c) Có duy nhất một mặt phẳng đi qua hai đường thẳng mà hai đường thẳng đó lần lượt nằm trên hai mặt phẳng cắt nhau.
8. Cho hai đường thẳng  $a$  và  $b$  cắt nhau. Một đường thẳng  $c$  cắt cả  $a$  và  $b$ . Có thể kết luận rằng ba đường thẳng  $a, b, c$  cùng nằm trong một mặt phẳng hay không?
9. Cho ba đường thẳng  $a, b, c$  không cùng nằm trong một mặt phẳng sao cho chúng đôi một cắt nhau. Chứng minh rằng chúng đồng quy.
10. Cho hai đường thẳng  $a$  và  $b$  cắt nhau tại điểm  $O$  và đường thẳng  $c$  cắt mp( $a, b$ ) ở điểm  $I$  khác  $O$ . Gọi  $M$  là điểm di động trên  $c$  và khác  $I$ . Chứng minh rằng giao tuyến của các mặt phẳng  $(M, a), (M, b)$  nằm trên một mặt phẳng cố định.
11. Cho hình bình hành  $ABCD$  nằm trong mặt phẳng ( $P$ ) và một điểm  $S$  nằm ngoài mp( $P$ ). Gọi  $M$  là điểm nằm giữa  $S$  và  $A$ ;  $N$  là điểm nằm giữa  $S$  và  $B$ ; giao điểm của hai đường thẳng  $AC$  và  $BD$  là  $O$ .

- a) Tìm giao điểm của mặt phẳng ( $CMN$ ) với đường thẳng  $SO$ .
- b) Xác định giao tuyến của hai mặt phẳng ( $SAD$ ) và ( $CMN$ ).
12. Vẽ một số hình biểu diễn của một hình chóp tứ giác trong các trường hợp đáy là tứ giác lồi, đáy là hình bình hành, đáy là hình thang.
13. Thiết diện của một hình tứ diện có thể là tam giác, tứ giác hoặc ngũ giác hay không ?
14. Dùng bìa cứng cắt và dán lại để thành :
- a) Một tứ diện đều ;
- b) Một hình chóp tứ giác có đáy là hình vuông và các mặt bên là những tam giác đều.
15. Cho hình chóp tứ giác  $S.ABCD$ . Ba điểm  $A', B', C'$  lần lượt nằm trên ba cạnh  $SA, SB, SC$  nhưng không trùng với  $S, A, B, C$ . Xác định thiết diện của hình chóp khi cắt bởi mp( $A'B'C'$ ).
16. Cho hình chóp  $S.ABCD$ . Gọi  $M$  là một điểm nằm trong tam giác  $SCD$ .
- a) Tìm giao tuyến của hai mặt phẳng ( $SBM$ ) và ( $SAC$ ).
- b) Tìm giao điểm của đường thẳng  $BM$  và mp( $SAC$ ).
- c) Xác định thiết diện của hình chóp khi cắt bởi mp( $ABM$ ).

## §2 HAI ĐƯỜNG THẲNG SONG SONG

### 1. Vị trí tương đối giữa hai đường thẳng phân biệt

**[?1]** Hãy quan sát hình 48. Ta coi các mép bàn  $a, c$  và cạnh  $b$  của chân bàn là các đường thẳng  $a, b, c$ .

- a) Đường thẳng  $a$  và đường thẳng  $b$  có cùng nằm trên một mặt phẳng hay không ?
- b) Có mặt phẳng nào chứa hai đường thẳng  $a$  và  $c$  hoặc chứa hai đường thẳng  $b$  và  $c$  hay không ?

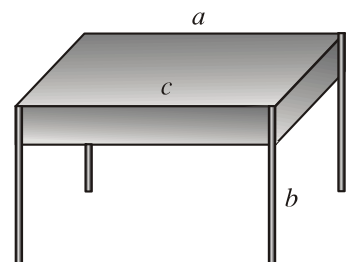

Hình 48

Như vậy, khi cho hai đường thẳng phân biệt  $a$  và  $b$  trong không gian thì có thể xảy ra hai trường hợp :

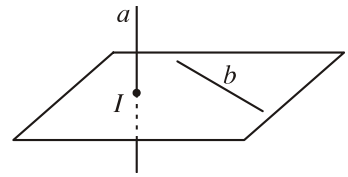

Hình 49

a) Không có mặt phẳng nào chứa cả  $a$  và  $b$ . Khi đó ta nói rằng hai đường thẳng  $a$  và  $b$  *chéo nhau* (h.49).

b) Có mặt phẳng chứa cả  $a$  và  $b$ . Khi đó ta nói rằng chúng *đồng phẳng*. Trong trường hợp này, theo kết quả của hình học phẳng, có hai khả năng xảy ra :

i)  $a$  và  $b$  không có điểm chung. Khi đó ta nói rằng chúng *song song với nhau* (hoặc chúng *song song*) và kí hiệu  $a // b$  (h.50).

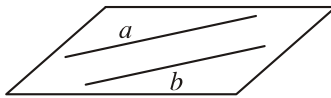

Hình 50

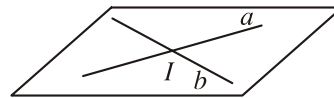

Hình 51

ii)  $a$  và  $b$  có một điểm chung duy nhất. Khi đó ta nói rằng chúng *cắt nhau*. Nếu điểm chung của chúng là  $I$ , ta nói rằng chúng *cắt nhau tại I* hoặc  $I$  là *giao điểm* của chúng và viết  $a \cap b = \{I\}$  hoặc  $a \cap b = I$  (h.51).

### ĐỊNH NGHĨA

- || Hai đường thẳng gọi là **đồng phẳng** nếu chúng cùng nằm trong một mặt phẳng.
- || Hai đường thẳng gọi là **chéo nhau** nếu chúng không đồng phẳng.
- || Hai đường thẳng gọi là **song song** nếu chúng đồng phẳng và không có điểm chung.



1

Cho tứ diện  $ABCD$ . Hãy xét vị trí tương đối giữa hai đường thẳng  $AB$  và  $CD$ .



2

Cho hai đường thẳng  $a$  và  $b$  chéo nhau. Có hay không hai đường thẳng  $p, q$  song song với nhau, mỗi đường đều cắt cả  $a$  và  $b$  ?

## 2. Hai đường thẳng song song

Dựa vào tiên đề Ô-clit về đường thẳng song song trong mặt phẳng, ta có thể chứng minh được các tính chất sau đây

## Tính chất 1

*Trong không gian, qua một điểm nằm ngoài một đường thẳng, có một và chỉ một đường thẳng song song với đường thẳng đó.*

## Tính chất 2

*Hai đường thẳng phân biệt cùng song song với một đường thẳng thứ ba thì song song với nhau.*

Giả sử  $(P)$ ,  $(Q)$ ,  $(R)$  là ba mặt phẳng đôi một cắt nhau theo ba giao tuyến phân biệt  $a$ ,  $b$ ,  $c$ , trong đó :  $a = (P) \cap (R)$ ,  $b = (Q) \cap (R)$ ,  $c = (P) \cap (Q)$  (h.52).

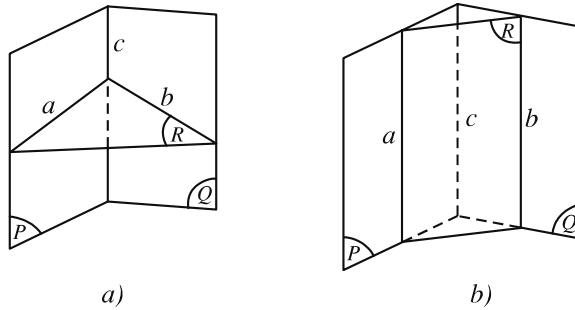

Hình 52

**?2** Có những vị trí tương đối nào giữa hai giao tuyến  $a$  và  $b$  ?



3

Dùng kết quả bài tập 4 của bài 1, hãy chứng tỏ rằng ba giao tuyến  $a$ ,  $b$ ,  $c$  hoặc đồng quy hoặc đôi một song song.

Từ đó ta có định lý sau đây :

**ĐỊNH LÝ** (về giao tuyến của ba mặt phẳng)

*Nếu ba mặt phẳng đôi một cắt nhau theo ba giao tuyến phân biệt thì ba giao tuyến ấy hoặc đồng quy hoặc đôi một song song.*

**HỆ QUẢ**

*Nếu hai mặt phẳng cắt nhau lần lượt đi qua hai đường thẳng song song thì giao tuyến của chúng song song với hai đường thẳng đó (hoặc trùng với một trong hai đường thẳng đó).*



4

Hãy sử dụng định lý về giao tuyến của ba mặt phẳng để chứng minh hệ quả trên.

### 3. Một số ví dụ

**Ví dụ 1.** Cho tứ diện  $ABCD$ . Gọi  $M, N, P, Q, R, S$  lần lượt là trung điểm của các đoạn thẳng  $AB, CD, BC, DA, AC, BD$ .

Chứng minh ba đoạn thẳng  $MN, PQ$  và  $RS$  đồng quy tại trung điểm  $G$  của mỗi đoạn. Điểm  $G$  đó gọi là **trọng tâm của tứ diện**  $ABCD$  đã cho (h.53).

**Giải**

Vì  $MP$  là đường trung bình của tam giác  $ABC$ ,  $NQ$  là đường trung bình của tam giác  $ADC$  nên  $MP \parallel AC, NQ \parallel AC$ ,

$MP = \frac{1}{2}AC, NQ = \frac{1}{2}AC$ . Vậy  $MP \parallel NQ$  và  $MP = NQ$ , do đó tứ giác  $MPNQ$  là hình bình hành. Từ đó, ta suy ra các đoạn thẳng  $MN$  và  $PQ$  cắt nhau tại trung điểm của mỗi đoạn.

Chứng minh tương tự, các đoạn thẳng  $MN$  và  $RS$  cũng cắt nhau tại trung điểm của mỗi đoạn. Vậy, ba đoạn thẳng  $MN, PQ, RS$  đồng quy tại trung điểm  $G$  của mỗi đoạn thẳng đó.

Chứng minh tương tự, các đoạn thẳng  $MN$  và  $RS$  cũng cắt nhau tại trung điểm của mỗi đoạn. Vậy, ba đoạn thẳng  $MN, PQ, RS$  đồng quy tại trung điểm  $G$  của mỗi đoạn thẳng đó.

**Ví dụ 2.** Cho hình chóp  $S.ABCD$  có đáy là hình bình hành.

- a) Tìm giao tuyến của hai mặt phẳng  $(SAB)$  và  $(SCD)$ .
- b) Xác định thiết diện của hình chóp  $S.ABCD$  khi cắt bởi mặt phẳng  $(MBC)$ , trong đó  $M$  là một điểm nằm giữa hai điểm  $S$  và  $A$ .

**Giải** (h.54)

a) mp $(SAB)$  và mp $(SCD)$  có điểm chung  $S$  và lần lượt đi qua hai đường thẳng song song  $AB$  và  $CD$  nên chúng cắt nhau theo giao tuyến  $\Delta$  đi qua  $S$  và song song với  $AB$  và  $CD$ .

b) mp $(MBC)$  và mp $(SAD)$  lần lượt đi qua hai đường thẳng song song  $BC$  và  $AD$  và có điểm chung  $M$  nên giao tuyến của chúng là đường thẳng  $MN$

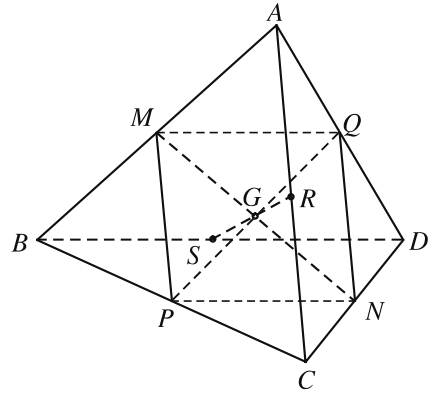

Hình 53

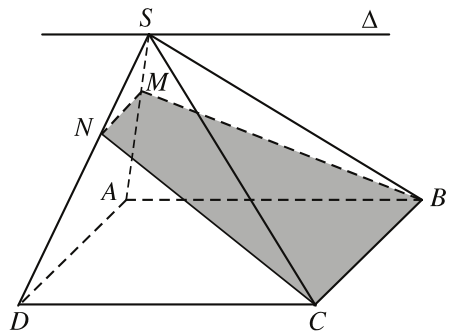

Hình 54

song song với  $AD$  ( $N \in SD$ ). Vậy thiết diện của hình chóp  $S.ABCD$  khi cắt bởi mp( $MBC$ ) là hình thang  $MNCB$ .

## Câu hỏi v b i tập

17. Tìm mệnh đề đúng trong các mệnh đề sau đây :
- Hai đ ờng thẳng chéo nhau thì không có điểm chung ;
  - Hai đ ờng thẳng không có điểm chung thì chéo nhau ;
  - Hai đ ờng thẳng không song song thì chéo nhau ;
  - Hai đ ờng thẳng phân biệt không cắt nhau và không song song thì chéo nhau.
18. Cho tứ diện  $ABCD$ . Gọi  $M, N$  là hai điểm phân biệt cùng thuộc đ ờng thẳng  $AB$  ;  $P, Q$  là hai điểm phân biệt cùng thuộc đ ờng thẳng  $CD$ . Xét vị trí t ơng đối của hai đ ờng thẳng  $MQ, NP$  và vị trí t ơng đối của hai đ ờng thẳng  $MP, NQ$ .
19. Cho tứ diện  $ABCD$ . Bốn điểm  $P, Q, R, S$  lần l ợt nằm trên bốn cạnh  $AB, BC, CD, DA$  và không trùng với các đỉnh của tứ diện. Chứng minh rằng
- Bốn điểm  $P, Q, R, S$  đồng phẳng khi và chỉ khi ba đ ờng thẳng  $PQ, RS, AC$  hoặc đôi một song song hoặc đồng quy ;
  - Bốn điểm  $P, Q, R, S$  đồng phẳng khi và chỉ khi ba đ ờng thẳng  $PS, RQ, BD$  hoặc đôi một song song hoặc đồng quy.
20. Cho tứ diện  $ABCD$  và ba điểm  $P, Q, R$  lần l ợt nằm trên ba cạnh  $AB, CD, BC$ . Hãy xác định giao điểm  $S$  của mp( $PQR$ ) với cạnh  $AD$  nếu :
- $PR // AC$  ;
  - $PR$  cắt  $AC$ .
21. Cho tứ diện  $ABCD$ . Các điểm  $P, Q$  lần l ợt là trung điểm của  $AB$  và  $CD$  ; điểm  $R$  nằm trên cạnh  $BC$  sao cho  $BR = 2RC$ . Gọi  $S$  là giao điểm của mp( $PQR$ ) và cạnh  $AD$ . Chứng minh rằng  $AS = 2SD$ .
22. Gọi  $G$  là trọng tâm của tứ diện  $ABCD$ .
- Chứng minh rằng đ ờng thẳng đi qua  $G$  và một đỉnh của tứ diện sẽ đi qua trọng tâm của mặt đối diện với đỉnh ấy.
  - Gọi  $A'$  là trọng tâm của mặt  $BCD$ . Chứng minh rằng  $GA = 3GA'$ .



# §3

## ĐƯỜNG THẲNG SONG SONG VỚI MẶT PHẪNG

### 1. Vị trí tương đối giữa đường thẳng và mặt phẳng

Cho một đường thẳng  $a$  và một mặt phẳng  $(P)$ . Ta thấy có ba trường hợp sau đây xảy ra :

- a) Đường thẳng  $a$  và mp $(P)$  có hai điểm chung phân biệt. Khi đó, theo định lý ở §1, đường thẳng  $a$  nằm trên mp $(P)$ , tức là  $a \subset mp(P)$  (h.55a).
- b) Đường thẳng  $a$  và mp $(P)$  có một điểm chung duy nhất  $A$ . Khi đó ta nói  $a$  và  $(P)$  cắt nhau tại  $A$  và viết  $a \cap (P) = \{A\}$  hoặc  $a \cap (P) = A$  (h.55b).
- c) Đường thẳng  $a$  và mp $(P)$  không có điểm chung nào cả. Khi đó ta nói rằng đường thẳng  $a$  song song với mặt phẳng  $(P)$ , hoặc mặt phẳng  $(P)$  song song với đường thẳng  $a$ , hoặc  $a$  và  $(P)$  song song với nhau, và viết  $a // (P)$  hoặc  $(P) // a$  (h.55c).

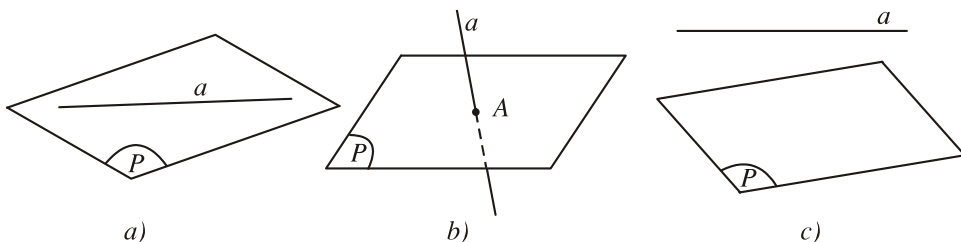

Hình 55

Vậy ta có định nghĩa sau đây

#### ĐỊNH NGHĨA

|| Một đường thẳng và một mặt phẳng gọi là **song song với nhau** nếu chúng không có điểm chung.

### 2. Điều kiện để một đường thẳng song song với một mặt phẳng

#### Nhận xét

Cho đường thẳng  $b$  nằm trong mp $(P)$  và một đường thẳng  $a$  song song với  $b$ . Lấy một điểm  $I$  tùy ý trên  $a$ . Khi đó, nếu  $I$  thuộc  $(P)$  thì  $a$  nằm trong  $(P)$  ; nếu  $I$  không thuộc  $(P)$  thì  $a$  song song với  $(P)$  (h.56).

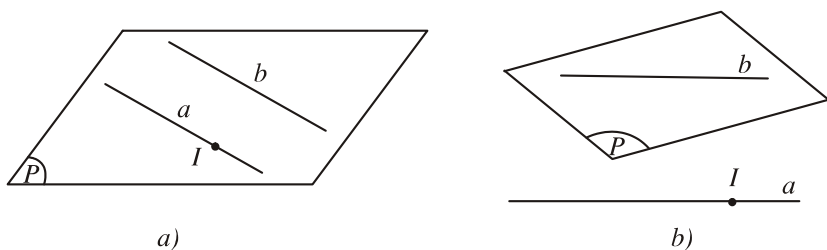

Hình 56

Vậy ta có định lí sau đây

**ĐỊNH LÍ 1**

*Nếu đường thẳng  $a$  không nằm trên mặt phẳng  $(P)$  và song song với một đường thẳng nào đó nằm trên  $(P)$  thì  $a$  song song với  $(P)$ .*

**3. Tính chất**

Cho đường thẳng  $a$  song song với mặt phẳng  $(P)$ . Khi đó, đường thẳng  $a$  có song song với đường thẳng nào nằm trên  $(P)$  hay không? Định lí sau đây giúp ta thấy rõ điều đó.

**ĐỊNH LÍ 2**

*Nếu đường thẳng  $a$  song song với mặt phẳng  $(P)$  thì mọi mặt phẳng  $(Q)$  chứa  $a$  mà cắt  $(P)$  thì cắt theo giao tuyến song song với  $a$ .*



**1 (Để chứng minh định lí 2)**

Hãy vẽ qua  $a$  một mặt phẳng  $(Q)$  cắt mặt phẳng  $(P)$  theo giao tuyến  $b$  rồi dùng phương pháp phản chứng để chứng minh  $b$  song song với  $a$  (h.57).

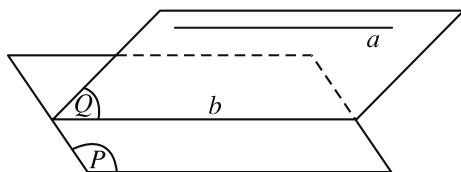

Hình 57

**HỆ QUẢ 1**

*Nếu một đường thẳng song song với một mặt phẳng thì nó song song với một đường thẳng nào đó trong mặt phẳng.*

## HỆ QUẢ 2

*Nếu hai mặt phẳng cắt nhau cùng song song với một đường thẳng thì giao tuyến của chúng cũng song song với đường thẳng đó.*



### 2 (Để chứng minh hệ quả 2)

Cho hai mặt phẳng  $(P)$ ,  $(Q)$  cùng song song với một đường thẳng  $a$  và  $(P) \cap (Q) = b$ . Lấy một điểm  $M$  nằm trên  $b$ . Hãy chứng minh rằng các giao tuyến của  $\text{mp}(M, a)$  với hai mặt phẳng  $(P)$  và  $(Q)$  đều trùng với  $b$  và từ đó suy ra kết luận của hệ quả (h.58).

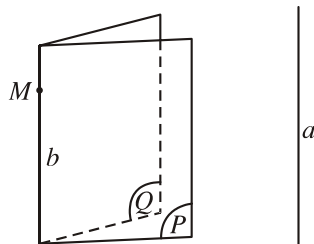

Hình 58

### ĐỊNH LÝ 3

*Nếu  $a$  và  $b$  là hai đường thẳng chéo nhau thì có duy nhất một mặt phẳng chứa  $a$  và song song với  $b$ .*

### Chứng minh

Lấy một điểm  $M$  nằm trên  $a$ . Kẻ qua  $M$  một đường thẳng  $b'$  song song với  $b$  (h.59). Khi đó, theo định lý 1, hai đường thẳng  $a$  và  $b'$  xác định  $\text{mp}(P)$  song song với  $b$ .

Nếu có mặt phẳng  $(Q)$  khác  $(P)$  cũng đi qua  $a$  và song song với  $b$  thì theo hệ quả 2,  $a$  là giao tuyến của  $(P)$  và  $(Q)$  nên  $a \parallel b$ , trái với giả thiết. Vậy  $\text{mp}(P)$  là duy nhất.

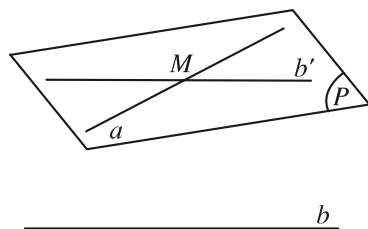

Hình 59

### Ví dụ

Cho tứ diện  $ABCD$ . Gọi  $M$  là một điểm nằm trên cạnh  $AB$  ( $M$  khác  $A$  và  $B$ ). Giả sử  $(P)$  là mặt phẳng qua  $M$  song song với các đường thẳng  $AC$  và  $BD$ . Hãy xác định thiết diện của hình tứ diện  $ABCD$  khi cắt bởi mặt phẳng  $(P)$ . Thiết diện là hình gì ?

### Giải (h.60)

Từ  $M$  kẻ đường thẳng song song với  $AC$  cắt  $BC$  tại  $N$  và kẻ đường thẳng song song với  $BD$  cắt  $AD$  tại  $F$ . Khi ấy,  $(P)$  chính là  $\text{mp}(MNF)$ . Gọi  $E$  là

giao điểm của  $(P)$  với  $CD$  thì thiết diện là tứ giác  $MNEF$ . Vì đường thẳng  $MN$  song song với  $mp(ACD)$  nên  $mp(P)$  qua  $MN$  cắt  $mp(ACD)$  theo giao tuyến  $EF$  song song với  $MN$ . Tương tự,  $NE$  song song với  $MF$ . Vậy thiết diện cần tìm là hình bình hành  $MNEF$ .

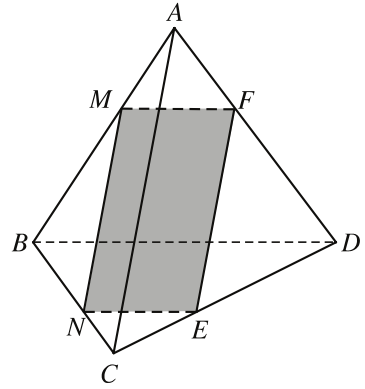

Hình 60

### Câu hỏi và bài tập

23. Cho hai đường thẳng  $a$  và  $b$  cùng song song với  $mp(P)$ . Mệnh đề nào đúng trong các mệnh đề sau ?
- a)  $a$  và  $b$  song song với nhau ;
  - b)  $a$  và  $b$  chéo nhau ;
  - c)  $a$  và  $b$  có thể cắt nhau ;
  - d)  $a$  và  $b$  trùng nhau.
  - e) Các mệnh đề a), b), c), d) đều sai.
24. Cho  $mp(P)$  và hai đường thẳng song song  $a, b$ . Mệnh đề nào đúng trong các mệnh đề sau đây ?
- a) Nếu  $(P)$  song song với  $a$  thì  $(P)$  cũng song song với  $b$  ;
  - b) Nếu  $(P)$  song song với  $a$  thì  $(P)$  song song với  $b$  hoặc chứa  $b$  ;
  - c) Nếu  $(P)$  song song với  $a$  thì  $(P)$  chứa  $b$  ;
  - d) Nếu  $(P)$  cắt  $a$  thì  $(P)$  cũng cắt  $b$  ;
  - e) Nếu  $(P)$  cắt  $a$  thì  $(P)$  có thể song song với  $b$  ;
  - f) Nếu  $(P)$  chứa  $a$  thì  $(P)$  có thể song song với  $b$ .
25. Cho hình tứ diện  $ABCD$ . Gọi  $M, N$  lần lượt là trung điểm của các cạnh  $AB$  và  $AC$ .
- a) Xét vị trí tương đối của đường thẳng  $MN$  và  $mp(BCD)$ .
  - b) Gọi  $d$  là giao tuyến của hai mặt phẳng  $(DMN)$  và  $(DBC)$ . Xét vị trí tương đối của  $d$  và  $mp(ABC)$ .
26. Khi cắt tứ diện bằng một mặt phẳng thì thiết diện nhận được có thể là những hình nào sau đây ?
- a) Hình thang ;
  - b) Hình bình hành ;
  - c) Hình thoi.

27. Cho hình chóp  $S.ABCD$  có đáy là tứ giác lồi,  $O$  là giao điểm của hai đường chéo  $AC$  và  $BD$ . Xác định thiết diện của hình chóp khi cắt bởi mặt phẳng đi qua  $O$ , song song với  $AB$  và  $SC$ . Thiết diện đó là hình gì ?
28. Cho hình chóp  $S.ABCD$  có đáy là hình bình hành. Xác định thiết diện của hình chóp khi cắt bởi mặt phẳng đi qua trung điểm  $M$  của cạnh  $AB$ , song song với  $BD$  và  $SA$ .

## §4 HAI MẶT PHẪNG SONG SONG

### 1. Vị trí tương đối của hai mặt phẳng phân biệt

Trong không gian cho hai mặt phẳng phân biệt  $(P)$  và  $(Q)$ .

- [?1]** Mặt phẳng  $(P)$  và mặt phẳng  $(Q)$  có thể có ba điểm chung không thẳng hàng hay không ?
- [?2]** Nếu hai mặt phẳng  $(P)$  và  $(Q)$  có một điểm chung thì chúng có bao nhiêu điểm chung ? Các điểm chung đó có tính chất như thế nào ?

Như vậy khi cho hai mặt phẳng phân biệt  $(P)$  và  $(Q)$ , có thể xảy ra một trong hai trường hợp sau đây :

a)  $(P)$  và  $(Q)$  có điểm chung. Khi đó ta biết rằng  $(P)$  và  $(Q)$  cắt nhau theo một đường thẳng (h.61a).

b)  $(P)$  và  $(Q)$  không có điểm chung. Trong trường hợp này, ta nói chúng *song song với nhau* (hoặc *song song*) (h.61b) và kí hiệu  $(P) // (Q)$ , hay  $(Q) // (P)$ .

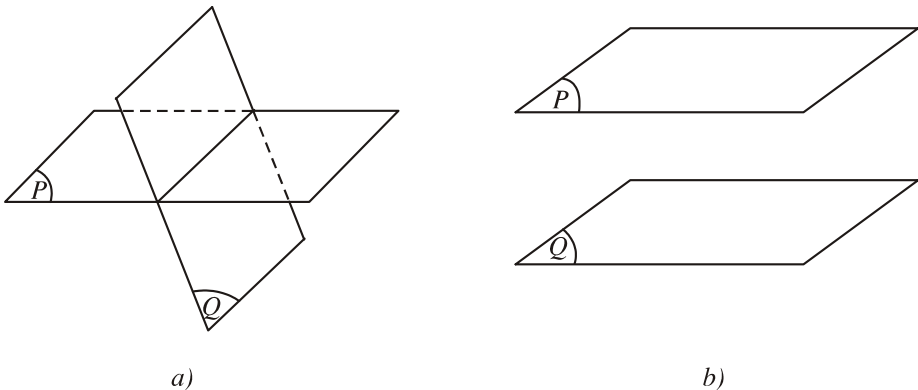

Hình 61

## ĐỊNH NGHĨA

|| Hai mặt phẳng gọi là **song song** nếu chúng không có điểm chung.

Trong thực tế, chúng ta thường gặp hình ảnh của những mặt phẳng song song : các bậc cầu thang (h.62a), hai mặt đối diện của hộp diêm (h.62b), ...

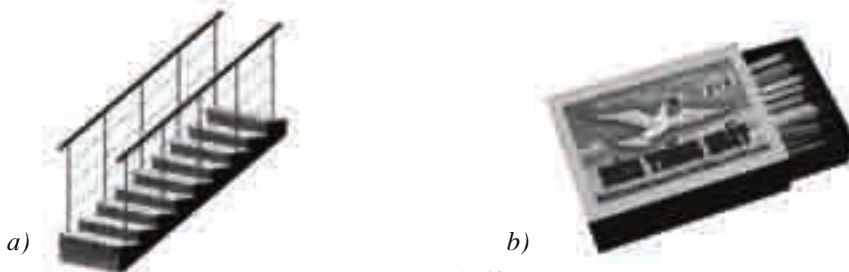

Hình 62

## 2. Điều kiện để hai mặt phẳng song song

Trong không gian cho hai mặt phẳng phân biệt  $(P)$  và  $(Q)$ .

**?3** Khẳng định sau đây có đúng không? Vì sao?

Nếu hai mặt phẳng  $(P)$  và  $(Q)$  song song với nhau thì mọi đường thẳng nằm trên  $(P)$  đều song song với  $(Q)$ .

**?4** Khẳng định sau đây có đúng không? Tại sao?

Nếu mọi đường thẳng nằm trong mặt phẳng  $(P)$  đều song song với mặt phẳng  $(Q)$  thì  $(P)$  song song với  $(Q)$ .

Bây giờ, nếu chỉ biết trong  $mp(P)$  có hai đường thẳng cắt nhau và cùng song song với  $mp(Q)$  thì  $(P)$  có song song với  $(Q)$  hay không? Định lý sau đây trả lời câu hỏi đó.

### ĐỊNH LÝ 1

Nếu mặt phẳng  $(P)$  chứa hai đường thẳng  $a, b$  cắt nhau và cùng song song với mặt phẳng  $(Q)$  thì  $(P)$  song song với  $(Q)$ .



**1** (Để chứng minh định lý 1)

a) Hãy chứng tỏ rằng hai mặt phẳng  $(P)$  và  $(Q)$  không trùng nhau.

b) Giả sử  $(P)$  và  $(Q)$  cắt nhau theo giao tuyến  $c$ . Hãy chứng tỏ rằng  $a \parallel c$ ,  $b \parallel c$  và do đó suy ra điều vô lý (h.63).

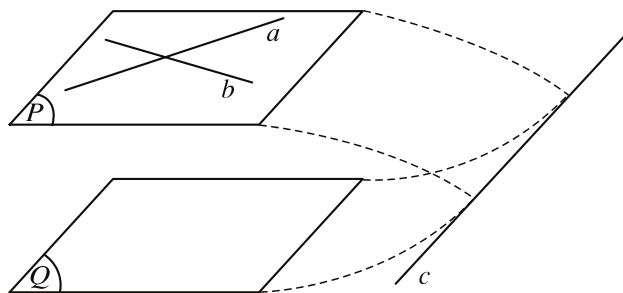

Hình 63

### 3. Tính chất

Ta biết rằng : Qua một điểm nằm ngoài một đ ờng thẳng, có một và chỉ một đ ờng thẳng song song với đ ờng thẳng đó. Bây giờ nếu ta thay cụm từ "đ ờng thẳng" trong mệnh đề trên bởi cụm từ "mặt phẳng", ta cũng có các tính chất t ờng tự nh ều sau :

#### Tính chất 1

*Qua một điểm nằm ngoài một mặt phẳng, có một và chỉ một mặt phẳng song song với mặt phẳng đó.*

#### Chứng minh

Giả sử  $A$  là một điểm nằm ngoài  $mp(Q)$ . Trên  $(Q)$ , lấy hai đ ờng thẳng  $a'$  và  $b'$  cắt nhau. Gọi  $a$  và  $b$  là hai đ ờng thẳng qua  $A$  và lần l ợt song song với  $a'$  và  $b'$  . Theo định lí 1, hai đ ờng thẳng  $a$  và  $b$  xác định  $mp(P)$  song song với  $mp(Q)$  (h.64).

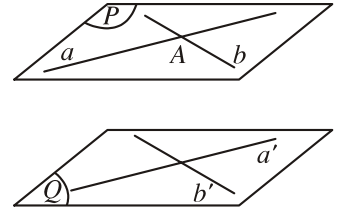

Hình 64

Giả sử  $(P')$  cũng là một mặt phẳng qua  $A$  và song song với  $(Q)$ . Khi đó,  $(P')$  song song với  $a'$  và  $b'$ , do đó  $(P')$  phải chứa  $a$  và  $b$ . Vậy  $(P)$  và  $(P')$  trùng nhau.

Từ tính chất trên, ta suy ra hai hệ quả sau (h.65)

#### HỆ QUẢ 1

*Nếu đ ờng thẳng  $a$  song song với mặt phẳng  $(Q)$  thì có duy nhất một mặt phẳng  $(P)$  chứa  $a$  và song song với  $(Q)$ .*

#### HỆ QUẢ 2

*Hai mặt phẳng phân biệt cùng song song với mặt phẳng thứ ba thì song song với nhau.*

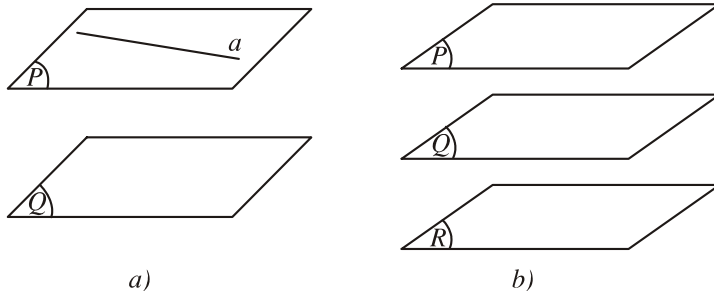

Hình 65

**?5** Cho mp(R) cắt hai mặt phẳng song song (P) và (Q) lần lượt theo hai giao tuyến a và b. Hỏi a và b có điểm chung hay không? Tại sao? (h.66)

Trả lời câu hỏi trên, ta đã học tính chất sau đây

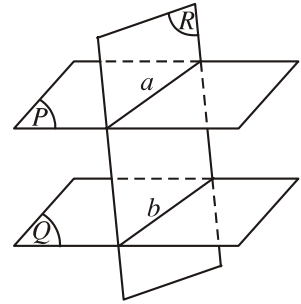

Hình 66

**Tính chất 2**

*Nếu hai mặt phẳng (P) và (Q) song song thì mọi mặt phẳng (R) đã cắt (P) thì phải cắt (Q) và các giao tuyến của chúng song song.*

**4. Định lí Ta-lét (Thalès) trong không gian**

cấp THCS, các em đã học định lí Ta-lét trong mặt phẳng nói về những đường thẳng song song. Bây giờ chúng ta sẽ học một định lí nói về những mặt phẳng song song cũng mang tên nhà toán học Hy Lạp : Ta-lét. Định lí ấy đã được phát biểu như sau



Thalès (624 - 547 TCN)

**ĐỊNH LÍ 2 (Định lí Ta-lét)**

*Ba mặt phẳng đôi một song song chắn ra trên hai cát tuyến bất kì các đoạn thẳng tương ứng tỉ lệ.*

Định lí trên có nghĩa là : Nếu ba mặt phẳng đôi một song song (P), (Q), (R) cắt hai đường thẳng a và a' lần lượt tại A, B, C và A', B', C' thì

$$\frac{AB}{A'B'} = \frac{BC}{B'C'} = \frac{CA}{C'A'}$$

Để chứng minh định lí, gọi B<sub>1</sub> là giao điểm của AC' và mp(Q) rồi áp dụng định lí Ta-lét trong mặt phẳng (ACC') và trong mặt phẳng (C'AA').

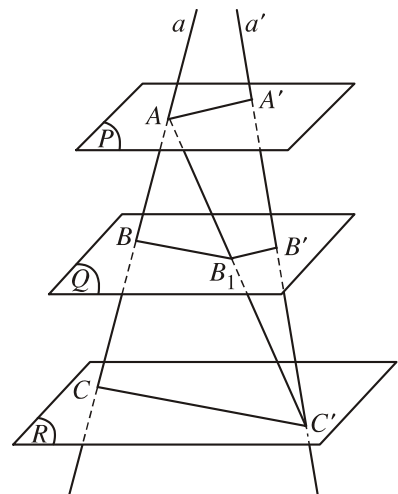

Hình 67



Ta thừa nhận định lí sau đây, thường gọi là định lí Ta-lét đảo.

### ĐỊNH LÍ 3 (Định lí Ta-lét đảo)

Giả sử trên hai đường thẳng chéo nhau  $a$  và  $a'$  lần lượt lấy các điểm  $A, B, C$  và  $A', B', C'$  sao cho

$$\frac{AB}{A'B'} = \frac{BC}{B'C'} = \frac{CA}{C'A'}$$

Khi đó, ba đường thẳng  $AA', BB', CC'$  lần lượt nằm trên ba mặt phẳng song song, tức là chúng cùng song song với một mặt phẳng.

### Ví dụ

Cho tứ diện  $ABCD$ . Các điểm  $M, N$  theo thứ tự chạy trên các cạnh  $AD$  và  $BC$  sao cho  $\frac{MA}{MD} = \frac{NB}{NC}$ . Chứng minh rằng  $MN$  luôn song song với một mặt phẳng cố định.

**Giải** (h.68)

Vì  $M, N$  lần lượt nằm trên các đoạn thẳng  $AD$  và  $BC$  sao cho  $\frac{MA}{MD} = \frac{NB}{NC}$  nên suy ra

$$\frac{MA}{NB} = \frac{MD}{NC} = \frac{AD}{BC}$$

Vậy theo định lí Ta-lét đảo, các đường thẳng  $MN, AB, CD$  cùng song song với một mặt phẳng ( $P$ ) nào đó. Ta có thể lấy mp( $P$ ) đi qua một điểm cố định, song song với  $AB$  và  $CD$ ; rõ ràng ( $P$ ) cố định.

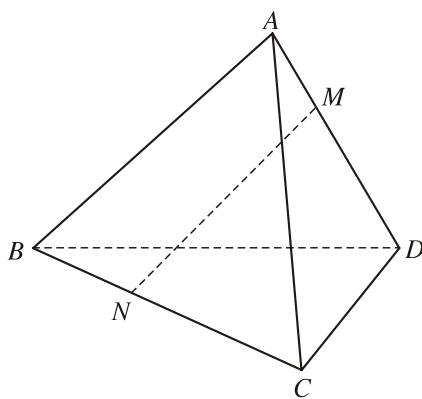

Hình 68

## 5. Hình lăng trụ và hình hộp

Trong cuộc sống hàng ngày, ta thường gặp nhiều đồ dùng, vật thể có hình dạng hình lăng trụ hay hình hộp như: hộp diêm, hộp phấn, cây thước, quyển sách, ...

### Định nghĩa hình lăng trụ

Cho hai mặt phẳng ( $P$ ) và ( $P'$ ) song song. Trên ( $P$ ) cho đa giác  $A_1A_2...A_n$ . Qua các đỉnh  $A_1, A_2, \dots, A_n$ , ta vẽ các đường thẳng song song với nhau

và lần lượt cắt mp( $P'$ ) tại  $A'_1, A'_2, \dots, A'_n$  (h.69). Dễ dàng thấy rằng các tứ giác  $A_1A_2A'_2A'_1, A_2A_3A'_3A'_2, \dots, A_nA_1A'_1A'_n$  là những hình bình hành và hai đa giác  $A_1A_2\dots A_n, A'_1A'_2\dots A'_n$  có các cạnh tương ứng song song và bằng nhau.

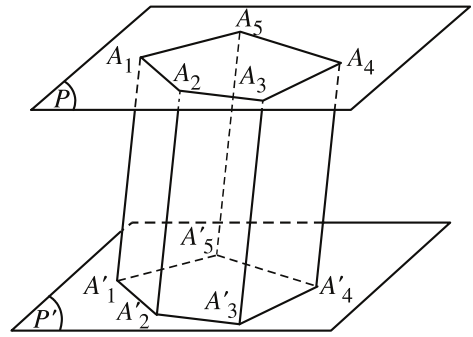

Hình 69

|| Hình hợp bởi các hình bình hành  $A_1A_2A'_2A'_1, A_2A_3A'_3A'_2, \dots, A_nA_1A'_1A'_n$  và hai đa giác  $A_1A_2\dots A_n, A'_1A'_2\dots A'_n$  gọi là **hình lăng trụ** hoặc **lăng trụ**, và kí hiệu là  $A_1A_2\dots A_n.A'_1A'_2\dots A'_n$ .

Mỗi hình bình hành nói trên gọi là một **mặt bên** của hình lăng trụ. Hai đa giác  $A_1A_2\dots A_n, A'_1A'_2\dots A'_n$  gọi là hai **mặt đáy** của hình lăng trụ. Các cạnh của hai đa giác đó gọi là các **cạnh đáy**; các đoạn thẳng  $A_1A'_1, A_2A'_2, \dots, A_nA'_n$  gọi là các **cạnh bên** của hình lăng trụ. Các đỉnh của hai mặt đáy gọi là các **đỉnh** của hình lăng trụ.

Nếu đáy của hình lăng trụ là tam giác, tứ giác, ngũ giác thì lăng trụ tương ứng được gọi là **lăng trụ tam giác, lăng trụ tứ giác, lăng trụ ngũ giác** (h.70).

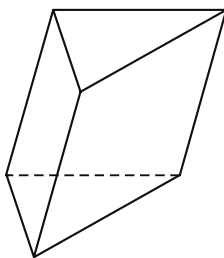

a) Lăng trụ tam giác

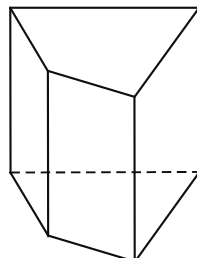

b) Lăng trụ tứ giác

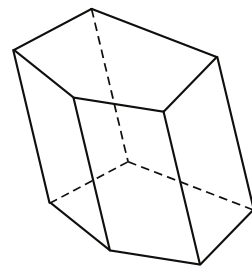

c) Lăng trụ ngũ giác

Hình 70

Sau đây, ta sẽ giới thiệu một dạng đặc biệt của hình lăng trụ, đó là hình hộp.

|| Hình lăng trụ có đáy là hình bình hành được gọi là **hình hộp**.

Như vậy, hình hộp có sáu mặt (bốn mặt bên và hai mặt đáy) đều là những hình bình hành (h.71). Mỗi mặt có một mặt song song với nó. Hai mặt như thế gọi là **hai mặt đối diện**.

**?6** Có thể xem hai mặt đối diện nào đó của hình hộp là hai mặt đáy của nó hay không ?

Hình hộp có tám đỉnh, hai đỉnh của hình hộp gọi là **hai đỉnh đối diện** nếu chúng không cùng nằm trên một mặt nào. Đoạn thẳng nối hai đỉnh đối diện gọi là **đường chéo** của hình hộp.

Hình 71 cho ta thấy hình hộp  $ABCD.A'B'C'D'$  có các cặp đỉnh đối diện là  $A$  và  $C'$ ,  $B$  và  $D'$ ,  $C$  và  $A'$ ,  $D$  và  $B'$ , và có các đường chéo là  $AC'$ ,  $BD'$ ,  $CA'$ ,  $DB'$ .

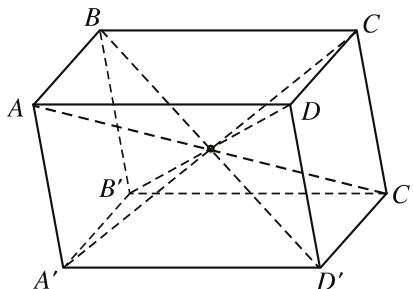

Hình 71

Hình hộp có mỗi hai cạnh chia làm ba nhóm, mỗi nhóm gồm có bốn cạnh song song và bằng nhau. Hai cạnh gọi là **hai cạnh đối diện** nếu chúng song song nhưng không cùng nằm trên bất kỳ một mặt nào của hình hộp.



2

Chúng tỏ rằng bốn đường chéo của hình hộp cắt nhau tại trung điểm của mỗi đường. Điểm cắt nhau đó gọi là **tâm của hình hộp**.

## 6. Hình chóp cụt

### Định nghĩa

Cho hình chóp  $S.A_1A_2...A_n$  và một mặt phẳng  $(P)$  không qua đỉnh, song song với mặt phẳng đáy, cắt các cạnh  $SA_1, SA_2, \dots, SA_n$  lần lượt tại  $A'_1, A'_2, \dots, A'_n$ . Hình hợp bởi thiết diện  $A'_1A'_2...A'_n$  và đáy  $A_1A_2...A_n$  của hình chóp cùng với các tứ giác  $A'_1A'_2A_2A_1, A'_2A'_3A_3A_2, \dots, A'_nA'_1A_1A_n$  gọi là một **hình chóp cụt**, kí hiệu là  $A'_1A'_2...A'_n.A_1A_2...A_n$  (h.72).

Đáy của hình chóp gọi là **đáy lớn** của hình chóp cụt, còn thiết diện  $A'_1A'_2...A'_n$  gọi là

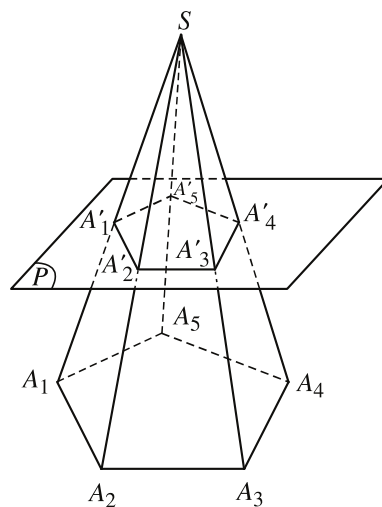

Hình 72

**đáy nhỏ** của hình chóp cụt. Các tứ giác  $A'_1A'_2A_2A_1$ ,  $A'_2A'_3A_3A_2$ , ...,  $A'_nA'_1A_1A_n$  gọi là các **mặt bên** của hình chóp cụt. Các đoạn thẳng  $A_1A'_1$ ,  $A_2A'_2$ , ...,  $A_nA'_n$  gọi là các **cạnh bên** của hình chóp cụt.

Tùy theo đáy là tam giác, tứ giác, ngũ giác, ..., ta có **hình chóp cụt tam giác**, **hình chóp cụt tứ giác**, **hình chóp cụt ngũ giác**, ...

### Tính chất

Vì hình chóp cụt được cắt ra từ một hình chóp nên ta dễ dàng suy ra tính chất sau đây

*Hình chóp cụt có :*

- a) Hai đáy là hai đa giác có cạnh tương ứng song song và tỉ số các cạnh tương ứng bằng nhau.*
- b) Các mặt bên là những hình thang.*
- c) Các đường thẳng chứa các cạnh bên đồng quy tại một điểm.*

### Câu hỏi và bài tập

**29.** Trong các mệnh đề sau, mệnh đề nào đúng ?

- a) Hai mặt phẳng phân biệt cùng song song với một đường thẳng thì song song với nhau ;
- b) Hai mặt phẳng phân biệt cùng song song với một mặt phẳng thì song song với nhau ;
- c) Nếu hai mặt phẳng song song thì mọi đường thẳng nằm trên mặt phẳng này đều song song với mặt phẳng kia ;
- d) Nếu hai mặt phẳng song song thì mỗi đường thẳng nằm trên mặt phẳng này đều song song với mọi đường thẳng nằm trên mặt phẳng kia ;
- e) Nếu hai mặt phẳng phân biệt lần lượt đi qua hai đường thẳng song song thì song song với nhau ;
- f) Nếu một đường thẳng cắt một trong hai mặt phẳng song song thì cắt mặt phẳng còn lại.

**30.** Trong các mệnh đề sau, mệnh đề nào đúng ?

- a) Hình hộp là một hình lăng trụ ;
- b) Hình lăng trụ có tất cả các cạnh song song ;
- c) Hình lăng trụ có tất cả các mặt bên bằng nhau ;
- d) Hình lăng trụ có các mặt bên là hình bình hành ;
- e) Hình hộp có các mặt đối diện bằng nhau.

31. Cho hai đường thẳng chéo nhau. Chứng minh rằng có đúng hai mặt phẳng song song với nhau lần lượt đi qua hai đường thẳng đó.
32. Cho hai đường thẳng chéo nhau  $a$  và  $b$  lần lượt nằm trên hai mặt phẳng song song  $(P)$  và  $(Q)$ . Chứng minh rằng nếu điểm  $M$  không nằm trên  $(P)$  và không nằm trên  $(Q)$  thì có duy nhất một đường thẳng đi qua  $M$  cắt cả  $a$  và  $b$ .
33. Trong mặt phẳng  $(P)$  cho hình bình hành  $ABCD$ . Qua  $A, B, C, D$  lần lượt vẽ bốn đường thẳng  $a, b, c, d$  đôi một song song với nhau và không nằm trên  $(P)$ . Một mặt phẳng cắt  $a, b, c, d$  lần lượt tại bốn điểm  $A', B', C', D'$ . Chứng minh rằng  $A'B'C'D'$  là hình bình hành.
34. Cho tứ diện  $ABCD$ . Gọi  $M$  là trung điểm của  $AB$ . Hỏi mặt phẳng  $(P)$  qua điểm  $M$ , song song với cả  $AD$  và  $BC$  có đi qua trung điểm  $N$  của  $CD$  không? Tại sao?
35. Cho hai điểm  $M, N$  lần lượt thay đổi trên hai mặt phẳng song song  $(P)$  và  $(Q)$ . Tìm tập hợp các điểm  $I$  thuộc đoạn thẳng  $MN$  sao cho  $\frac{IM}{IN} = k, k \neq 0$  cho trước.
36. Cho hình lăng trụ tam giác  $ABC.A'B'C'$ . Gọi  $H$  là trung điểm của cạnh  $A'B'$ .
- Chứng minh rằng đường thẳng  $CB'$  song song với mp $(AHC')$ .
  - Tìm giao tuyến  $d$  của hai mặt phẳng  $(AB'C')$  và  $(A'BC)$ . Chứng minh rằng  $d$  song song với mp $(BB'C'C)$ .
  - Xác định thiết diện của hình lăng trụ  $ABC.A'B'C'$  khi cắt bởi mp $(H, d)$ .
37. Cho hình hộp  $ABCD.A'B'C'D'$ . Chứng minh rằng
- mp $(BDA')$  // mp $(B'D'C)$  ;
  - Đường chéo  $AC'$  đi qua các trọng tâm  $G_1, G_2$  của hai tam giác  $BDA'$  và  $B'D'C$  ;
  - $G_1$  và  $G_2$  chia đoạn  $AC'$  thành ba phần bằng nhau ;
  - Các trung điểm của sáu cạnh  $BC, CD, DD', D'A', A'B', B'B$  cùng nằm trên một mặt phẳng.
38. Chứng minh rằng tổng bình phương tất cả các đường chéo của một hình hộp bằng tổng bình phương tất cả các cạnh của hình hộp đó.
39. Cho hình chóp cụt  $ABC.A'B'C'$  có đáy lớn  $ABC$  và các cạnh bên  $AA', BB', CC'$ . Gọi  $M, N, P$  lần lượt là trung điểm của các cạnh  $AB, BC, CA$  và  $M', N', P'$  lần lượt là trung điểm của các cạnh  $A'B', B'C', C'A'$ . Chứng minh  $MNP.M'N'P'$  là hình chóp cụt.

# §5

## PHÉP CHIẾU SONG SONG

### 1. Định nghĩa phép chiếu song song

Trong không gian cho mặt phẳng  $(P)$  và đường thẳng  $l$  cắt mp $(P)$ .

Với mỗi điểm  $M$  trong không gian, vẽ đường thẳng đi qua  $M$  và song song hoặc trùng với  $l$ . Đường thẳng này cắt mp $(P)$  tại một điểm  $M'$  nào đó (h.73).

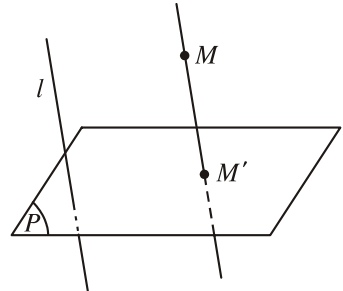

Hình 73

Phép đặt ứng mỗi điểm  $M$  trong không gian với điểm  $M'$  của mặt phẳng  $(P)$  như trên gọi là **phép chiếu song song lên mặt phẳng  $(P)$  theo phương  $l$** .

Mặt phẳng  $(P)$  gọi là **mặt phẳng chiếu**, đường thẳng  $l$  gọi là **phương chiếu**; điểm  $M'$  gọi là **hình chiếu song song** (hoặc **ảnh**) của điểm  $M$  qua phép chiếu song song nói trên.

Cho hình  $\mathcal{H}$ . Tập hợp  $\mathcal{H}'$  gồm hình chiếu song song của tất cả các điểm thuộc  $\mathcal{H}$  gọi là **hình chiếu song song** (hoặc **ảnh**) của hình  $\mathcal{H}$  qua phép chiếu nói trên.

Bóng trên mặt đất phẳng của một vật chính là hình chiếu song song của vật ấy trên mặt đất (các tia sáng mặt trời được coi như song song với nhau).

- [?1]** Nếu điểm  $M$  thuộc mặt phẳng chiếu  $(P)$  thì hình chiếu song song của nó là điểm nào?
- [?2]** Cho đường thẳng  $a$  song song với phương chiếu  $l$ . Hình chiếu song song của  $a$  (hoặc một phần của nó) là hình nào?

### 2. Tính chất

Trong các tính chất dưới đây của phép chiếu song song theo phương  $l$ , ta chỉ xét hình chiếu song song của các đoạn thẳng hoặc đường thẳng không song song và không trùng với  $l$ .

#### Tính chất 1

Hình chiếu song song của một đường thẳng là một đường thẳng.

**Chứng minh (h.74)**

Xét phép chiếu song song lên  $mp(P)$  theo phương  $l$ . Giả sử  $a$  là một đường thẳng không song song và không trùng với  $l$ . Gọi  $M$  là một điểm bất kỳ của  $a$  và  $M'$  là hình chiếu của nó. Vì  $MM'$  song song (hoặc trùng) với  $l$  nên  $M'$  nằm trên  $mp(Q)$  đi qua  $a$  và song song với  $l$  (hoặc chứa  $l$ ). Mặt khác,  $M'$  nằm trên  $mp(P)$ . Vậy  $M'$  nằm trên giao tuyến  $a'$  của hai mặt phẳng  $(P)$  và  $(Q)$ .

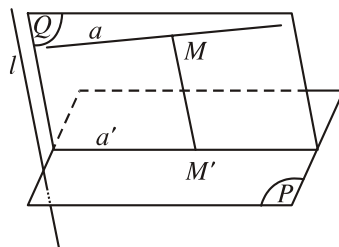

Hình 74

Ngược lại, để thấy mỗi điểm  $M'$  nằm trên  $a'$  là hình chiếu của một điểm  $M$  nằm trên  $a$ . Vậy hình chiếu của  $a$  chính là đường thẳng  $a'$ .

- ?3** Nếu đường thẳng  $a$  nằm trong mặt phẳng chiếu  $(P)$  thì hình chiếu song song của  $a$  là hình nào ?
- ?4** Nếu đường thẳng  $a$  cắt mặt phẳng chiếu  $(P)$  tại điểm  $A$  thì hình chiếu song song của  $a$  có đi qua điểm  $A$  hay không ?

**HỆ QUẢ**

*Hình chiếu song song của một đoạn thẳng là một đoạn thẳng, của một tia là một tia.*

Từ việc chứng minh tính chất 1, ta thấy hình chiếu song song của đường thẳng  $a$  là giao tuyến của mặt phẳng chiếu  $(P)$  và  $mp(Q)$ , trong đó  $(Q)$  là mặt phẳng đi qua  $a$  và song song với  $l$  hoặc chứa  $l$ . Do đó ta có

**Tính chất 2 (h.75)**

*Hình chiếu song song của hai đường thẳng song song là hai đường thẳng song song hoặc trùng nhau.*

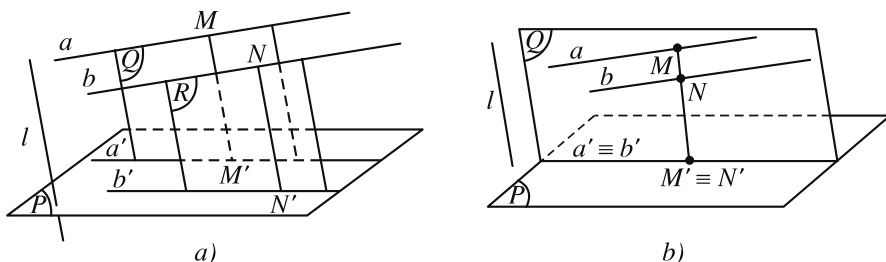

Hình 75

### Tính chất 3

*Phép chiếu song song không làm thay đổi tỉ số của hai đoạn thẳng nằm trên hai đường thẳng song song (hoặc trùng nhau).*

Tính chất 3 có nghĩa là : Nếu  $AB$  và  $CD$  là hai đoạn thẳng nằm trên hai đường thẳng song song (hoặc trùng nhau) có hình chiếu song song trên  $\text{mp}(P)$  là  $A'B'$  và  $C'D'$  thì

$$\frac{A'B'}{C'D'} = \frac{AB}{CD}.$$

Hình 76 minh họa tính chất đó.

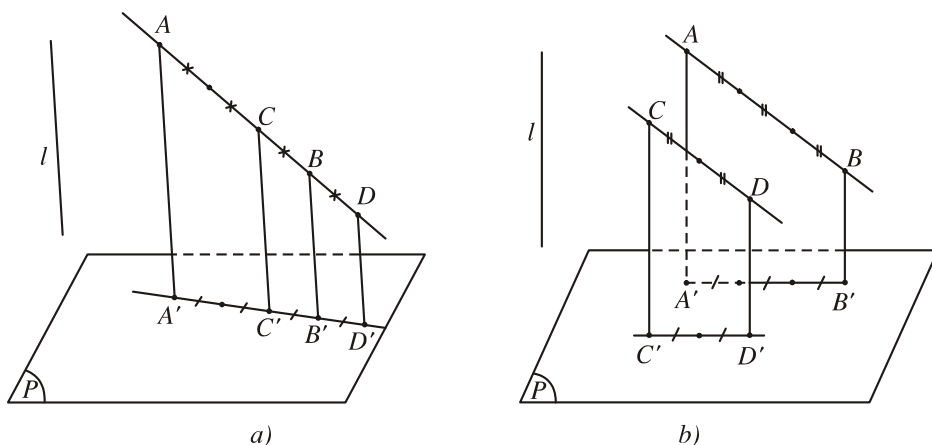

Hình 76

### 3. Hình biểu diễn của một hình không gian

§1 của chương này, ta đã nêu ra một số quy tắc để vẽ hình biểu diễn của một hình không gian trên mặt phẳng. Các quy tắc ấy dựa trên định nghĩa sau đây

#### ĐỊNH NGHĨA

**Hình biểu diễn** của một hình  $\mathcal{H}$  trong không gian là hình chiếu song song của hình  $\mathcal{H}$  trên một mặt phẳng hoặc hình đồng dạng với hình chiếu đó.

Như vậy, muốn vẽ đúng hình biểu diễn, ta phải áp dụng các tính chất nói trên của phép chiếu song song. Do đó, ngoài những quy tắc đã học



trớc đây (đợc suy từ các tính chất 1 và 2), ta cần l u ý thêm quy tắc sau (suy từ tính chất 3) :

*Nếu trên hình  $\mathcal{H}$  có hai đoạn thẳng nằm trên hai đờng thẳng song song (hoặc trùng nhau) thì chúng chẳng những đợc biểu diễn bởi hai đoạn thẳng nằm trên hai đờng thẳng song song (hoặc trùng nhau), mà tỉ số của hai đoạn thẳng này còn phải bằng tỉ số của hai đoạn thẳng t ơng ứng trên hình  $\mathcal{H}$ .*

**[?5]** Hình biểu diễn của hình bình hành là hình gì ?

CHÚ Ý

Phép chiếu song song nói chung không giữ nguyên tỉ số của hai đoạn thẳng không nằm trên hai đờng thẳng song song (hay không cùng nằm trên một đờng thẳng) và không giữ nguyên độ lớn của một góc. Từ đó suy ra nếu trên hình  $\mathcal{H}$  có hai đoạn thẳng không nằm trên hai đờng thẳng song song thì tỉ số của chúng không nhất thiết phải giữ nguyên trên hình biểu diễn. Cũng nh vậy, độ lớn của một góc trên hình  $\mathcal{H}$  không nhất thiết đợc giữ nguyên trên hình biểu diễn.

**[?6]** Hình biểu diễn của hình thang là hình gì ?

**[?7]** Hình biểu diễn của hình thoi, hình chữ nhật, hình vuông là hình gì ?

**[?8]** Có phải một tam giác bất kì đều có thể xem là hình biểu diễn của tam giác cân, tam giác vuông, tam giác đều hay không ? (h.77).

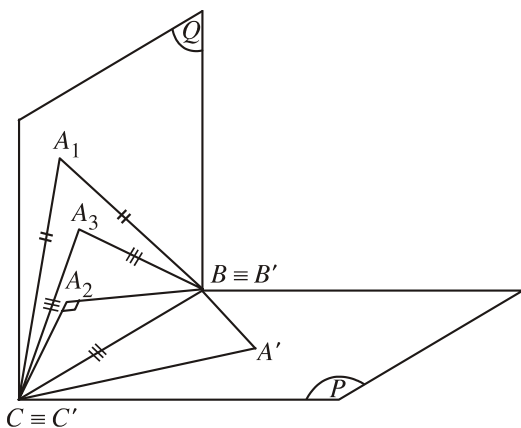

Hình 77

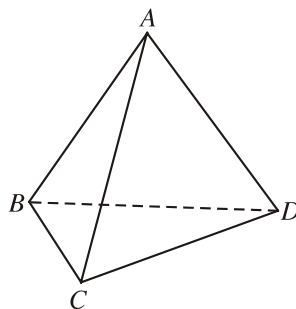

Hình 78

**[?9]** Hình biểu diễn của một tứ diện đều có thể vẽ nh hình 78 hay không ?

## Hình biểu diễn của một đ ờng tròn

Ng ời ta chứng minh đ ợc rằng :

*Hình chiếu song song của một đ ờng tròn là một đ ờng elip hoặc một đ ờng tròn, hoặc đặc biệt có thể là một đoạn thẳng.*

Vì vậy, ta th ờng dùng đ ờng elip làm hình biểu diễn của đ ờng tròn, tâm của elip biểu diễn cho tâm của đ ờng tròn (h.79, h.80).

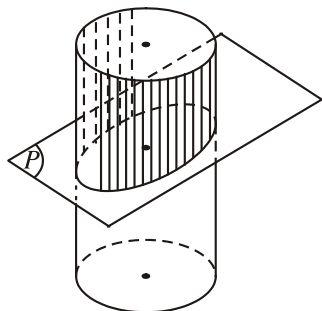

Hình 79

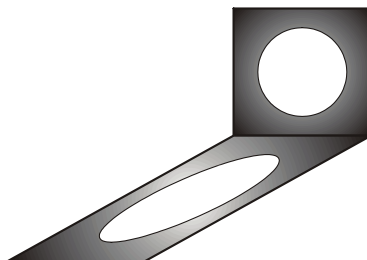

Hình 80



1

Giả sử tam giác  $ABC$  là hình biểu diễn của một tam giác đều. Hãy dựng hình biểu diễn của tâm đ ờng tròn ngoại tiếp tam giác đều đó.



2

Cho một đ ờng elip là hình biểu diễn của một đ ờng tròn. Hãy vẽ hình biểu diễn của mỗi hình sau đây :

- Một dây cung và đ ờng kính vuông góc với dây cung đó của đ ờng tròn.
- Hai đ ờng kính vuông góc của đ ờng tròn.
- Một tam giác đều nội tiếp đ ờng tròn.

## Vui một chút !



Hình sau có phải là hình biểu diễn của một hình không gian hay không ?



Tranh của t-se (M.C. Escher)

"Chuyển động vĩnh cửu ?" : Liệu nó có chảy mãi mãi thì thế không ?



Tranh của Escher (M.C. Escher)

### Câu hỏi và bài tập

40. Trong các mệnh đề sau, mệnh đề nào đúng ?
- a) Hình chiếu song song của hai đường thẳng chéo nhau có thể trùng nhau ;
  - b) Hình chiếu song song của hai đường thẳng chéo nhau thì cắt nhau ;
  - c) Hình chiếu song song của hai đường thẳng chéo nhau có thể song song với nhau ;
  - d) Hình chiếu song song của hai đường thẳng chéo nhau có thể cắt nhau, trùng nhau, song song với nhau.
41. Trong các mệnh đề sau, mệnh đề nào đúng ?
- a) Hình chiếu song song của hai đường thẳng cắt nhau có thể song song với nhau ;
  - b) Hình chiếu song song của hai đường thẳng cắt nhau có thể cắt nhau ;
  - c) Hình chiếu song song của hai đường thẳng cắt nhau có thể trùng nhau ;
  - d) Một đường thẳng có thể song song với hình chiếu song song của nó ;
  - e) Một đường thẳng luôn cắt hình chiếu song song của nó ;
  - f) Một đường thẳng có thể trùng với hình chiếu song song của nó.
42. Tam giác  $ABC$  có hình chiếu song song là tam giác  $A'B'C'$ . Chứng minh rằng trọng tâm tam giác  $ABC$  có hình chiếu song song là trọng tâm tam giác  $A'B'C'$ .

43. Vẽ hình biểu diễn của một tứ diện và trọng tâm của nó.
44. Vẽ hình biểu diễn của một tam giác vuông nội tiếp trong một đ ờng tròn.
45. Vẽ hình biểu diễn của một hình vuông nội tiếp trong một đ ờng tròn.
46. Vẽ hình biểu diễn của một lục giác đều.
47. Cho hình hộp  $ABCD.A_1B_1C_1D_1$ . Tìm điểm  $I$  trên đ ờng chéo  $B_1D$  và điểm  $J$  trên đ ờng chéo  $AC$  sao cho  $IJ \parallel BC_1$ . Tính tỉ số  $\frac{ID}{IB_1}$ .

## ÔN TẬP CHƯƠNG II

### I - Tóm tắt những kiến thức cần nhớ

1. Một mặt phẳng đ ợc xác định nếu biết một trong các điều kiện sau đây :
  - a) Mặt phẳng đó đi qua ba điểm không thẳng hàng.
  - b) Mặt phẳng đó đi qua một điểm và một đ ờng thẳng không chứa điểm ấy.
  - c) Mặt phẳng đó đi qua hai đ ờng thẳng cắt nhau.
  - d) Mặt phẳng đó đi qua hai đ ờng thẳng song song.
  - e) Mặt phẳng đó đi qua một đ ờng thẳng và song song với một đ ờng thẳng chéo với đ ờng thẳng ấy.
  - f) Mặt phẳng đó đi qua một điểm và song song với một mặt phẳng không chứa điểm ấy.
2. Định lí về giao tuyến của ba mặt phẳng :  
Nếu ba mặt phẳng cắt nhau theo ba giao tuyến phân biệt thì ba giao tuyến đó hoặc đồng quy hoặc đôi một song song.
3. Ba đoạn thẳng nối trung điểm các cạnh đối diện của một tứ diện đồng quy tại trung điểm  $G$  của mỗi đoạn. Điểm  $G$  đó gọi là trọng tâm của tứ diện.
4. Đ ờng thẳng và mặt phẳng song song (tức là chúng không có điểm chung) :
  - a) Đ ờng thẳng  $a$  (không nằm trên  $mp(P)$ ) song song với  $mp(P)$  khi và chỉ khi nó song song với một đ ờng thẳng nằm trong  $(P)$ .
  - b) Nếu  $mp(Q)$  đi qua đ ờng thẳng  $a$  mà  $a$  song song với  $mp(P)$  thì giao tuyến của  $mp(P)$  và  $mp(Q)$  (nếu có) song song với  $a$ .
  - c) Hai mặt phẳng cắt nhau cùng song song với một đ ờng thẳng thì giao tuyến của chúng song song với đ ờng thẳng đó.

5. Hai mặt phẳng song song (tức là chúng không có điểm chung) :
- Nếu mặt phẳng ( $P$ ) chứa hai đường thẳng  $a, b$  cắt nhau và cùng song song với mp( $Q$ ) thì ( $P$ ) // ( $Q$ ).
  - Nếu hai mặt phẳng ( $P$ ) và ( $Q$ ) song song thì mọi mp( $R$ ) đã cắt ( $P$ ) thì cắt ( $Q$ ) và các giao tuyến của chúng song song.
  - Định lí Ta-lét : Ba mặt phẳng đôi một song song chắn ra trên hai cát tuyến bất kì các đoạn thẳng tương ứng tỉ lệ.
  - Định lí Ta-lét đảo : Giả sử trên hai đường thẳng chéo nhau  $a$  và  $a'$  lần lượt lấy các điểm  $A, B, C$  và  $A', B', C'$  sao cho :  $\frac{AB}{A'B'} = \frac{BC}{B'C'} = \frac{CA}{C'A'}$ . Khi đó, ba đường thẳng  $AA', BB', CC'$  lần lượt nằm trên ba mặt phẳng song song, tức là chúng cùng song song với một mặt phẳng.
6. Hình chóp có đáy là một đa giác và các mặt bên đều là những tam giác có chung một đỉnh (đỉnh của hình chóp).
7. Hình lăng trụ có hai đáy nằm trên hai mặt phẳng song song ; các mặt bên đều là những hình bình hành ; các cạnh bên bằng nhau và đôi một song song.
8. Hình hộp là hình lăng trụ có đáy là hình bình hành ; bốn đường chéo của hình hộp đồng quy tại trung điểm của mỗi đường, điểm đó gọi là tâm của hình hộp.
9. Hình chóp cụt có hai đáy nằm trên hai mặt phẳng song song ; các mặt bên đều là hình thang ; các đường thẳng chứa các cạnh bên đồng quy tại một điểm.
10. Phép chiếu song song theo phương  $l$  :
- Không làm thay đổi sự thẳng hàng và thứ tự của các điểm thẳng hàng.
  - Biến hai đường thẳng song song (nhưng không song song với  $l$ ) thành hai đường thẳng song song hoặc trùng nhau.
  - Giữ nguyên tỉ số của hai đoạn thẳng nằm trên hai đường thẳng song song hoặc cùng nằm trên một đường thẳng.
11. Hình biểu diễn của một hình trong không gian là hình chiếu song song của hình đó trên một mặt phẳng hoặc hình đồng dạng với hình chiếu đó.  
Hình biểu diễn của đường tròn thực là đường elip hoặc đường tròn.

## II - Câu hỏi tự kiểm tra

- Hãy nêu sự khác biệt giữa hai đường thẳng chéo nhau và hai đường thẳng song song.
- Nêu phương pháp chứng minh ba điểm thẳng hàng.
- Nêu phương pháp chứng minh ba đường thẳng đồng quy.

4. Nêu phương pháp chứng minh đường thẳng song song với mặt phẳng.
5. Nêu phương pháp chứng minh hai mặt phẳng song song.

### III - Bài tập

1. Trong các mệnh đề sau, mệnh đề nào đúng ?
  - a) Hai đường thẳng chéo nhau thì không có điểm chung ;
  - b) Hai đường thẳng không có điểm chung thì chéo nhau ;
  - c) Hai đường thẳng chéo nhau thì không cùng thuộc một mặt phẳng ;
  - d) Hai đường thẳng không song song thì chéo nhau.
2. Trong các mệnh đề sau, mệnh đề nào đúng ?
  - a) Hai đường thẳng phân biệt cùng song song với một mặt phẳng thì song song với nhau ;
  - b) Hai mặt phẳng phân biệt cùng song song với một đường thẳng thì song song với nhau ;
  - c) Hai mặt phẳng phân biệt không song song thì cắt nhau ;
  - d) Hai mặt phẳng phân biệt cùng song song với một mặt phẳng thứ ba thì song song với nhau ;
  - e) Một đường thẳng cắt một trong hai đường thẳng song song thì cắt đường thẳng còn lại ;
  - f) Một mặt phẳng cắt một trong hai đường thẳng song song thì cắt đường thẳng còn lại ;
  - g) Một đường thẳng cắt một trong hai mặt phẳng song song thì cắt mặt phẳng còn lại.
3. Trong các hình sau, hình nào là hình biểu diễn của một tứ diện ?

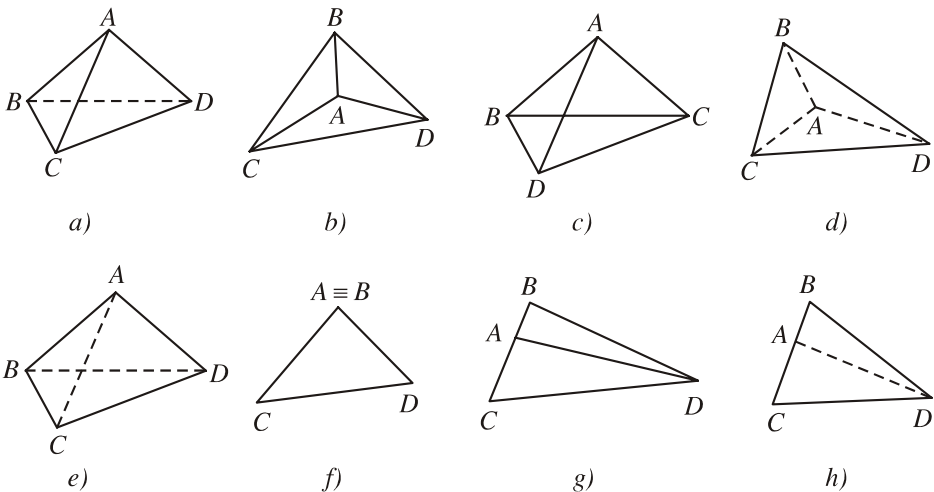

Hình 81

4. Cho hai hình bình hành  $ABCD$  và  $ABEF$  nằm trong hai mặt phẳng khác nhau. Lấy các điểm  $M, N$  lần lượt thuộc các đường chéo  $AC, BF$  sao cho  $MC = 2AM$ ;  $NF = 2BN$ . Qua  $M, N$ , kẻ các đường thẳng song song với  $AB$  cắt các cạnh  $AD, AF$  lần lượt tại  $M_1, N_1$ . Chứng minh rằng :
- $MN \parallel DE$  ;
  - $M_1N_1 \parallel mp(DEF)$  ;
  - $mp(MN_1M_1) \parallel mp(DEF)$ .
5. Cho hình lăng trụ tam giác  $ABC.A'B'C'$ . Gọi  $G, G'$  lần lượt là trọng tâm của tam giác  $ABC$  và  $A'B'C'$ . Một mặt phẳng  $(\alpha)$  cắt các cạnh  $AA', BB', CC', GG'$  lần lượt tại  $A_1, B_1, C_1$  và  $G_1$ . Chứng minh rằng :
- $GG'$  song song và bằng cạnh bên của hình lăng trụ ;
  - $G_1$  là trọng tâm của tam giác  $A_1B_1C_1$  ;
  - $G_1G' = \frac{1}{3}(A_1A' + B_1B' + C_1C')$  ;  $G_1G = \frac{1}{3}(A_1A + B_1B + C_1C)$ .
6. Cho hình hộp  $ABCD.A'B'C'D'$ . Vẽ thiết diện của hình hộp tạo bởi mặt phẳng đi qua hai trung điểm  $M, N$  của các cạnh  $AB, AD$  và tâm  $O$  của mặt  $CDD'C'$ .
7. Cho hình hộp  $ABCD.A'B'C'D'$ . Trên ba cạnh  $AB, DD', C'B'$  lần lượt lấy ba điểm  $M, N, P$  không trùng với các đỉnh sao cho  $\frac{AM}{AB} = \frac{D'N}{D'D} = \frac{B'P}{B'C'}$ .
- Chứng minh rằng  $mp(MNP)$  và  $mp(AB'D')$  song song với nhau.
  - Xác định thiết diện của hình hộp khi cắt bởi  $mp(MNP)$ .
8. Cho hai tia  $Ax$  và  $By$  nằm trên hai đường thẳng chéo nhau. Một điểm  $M$  chạy trên  $Ax$  và một điểm  $N$  chạy trên  $By$  sao cho  $AM = kBN$  ( $k > 0$  cho trước).
- Chứng minh rằng  $MN$  song song với một mặt phẳng cố định.
  - Tìm tập hợp các điểm  $I$  thuộc đoạn  $MN$  sao cho  $IM = kIN$ .

#### IV - Các câu hỏi trắc nghiệm

1. Cho tứ diện  $ABCD$ . Gọi  $M, N$  lần lượt là trung điểm của các cạnh  $AD$  và  $BC$  ;  $G$  là trọng tâm tam giác  $BCD$ . Khi ấy, giao điểm của đường thẳng  $MG$  và  $mp(ABC)$  là :
- (A) Điểm  $C$  ;

- (B) Giao điểm của đường thẳng  $MG$  và đường thẳng  $AN$  ;
- (C) Điểm  $N$  ;
- (D) Giao điểm của đường thẳng  $MG$  và đường thẳng  $BC$ .
2. Cho tứ diện  $ABCD$  và ba điểm  $E, F, G$  lần lượt nằm trên các cạnh  $AB, AC, AD$  mà không trùng với các đỉnh. Thiết diện của hình tứ diện  $ABCD$  khi cắt bởi  $\text{mp}(EFG)$  là :
- (A) Một đoạn thẳng ; (B) Một tam giác ;
- (C) Một tứ giác ; (D) Một ngũ giác.
3. Cho tứ diện  $ABCD$  và ba điểm  $I, J, K$  lần lượt nằm trên ba cạnh  $AB, BC, CD$  mà không trùng với các đỉnh. Thiết diện của hình tứ diện  $ABCD$  khi cắt bởi  $\text{mp}(IJK)$  là :
- (A) Một tam giác ; (B) Một tứ giác ;
- (C) Một hình thang ; (D) Một ngũ giác.
4. Cho hình chóp  $S.ABCD$ . Gọi  $AC \cap BD = I, AB \cap CD = J, AD \cap BC = K$ . Đẳng thức nào **sai** trong các đẳng thức sau đây ?
- (A)  $(SAC) \cap (SBD) = SI$  ; (B)  $(SAB) \cap (SCD) = SJ$  ;
- (C)  $(SAD) \cap (SBC) = SK$  ; (D)  $(SAC) \cap (SAD) = AB$ .
5. Cho hình chóp  $S.ABCD$ . Một mặt phẳng không đi qua đỉnh nào của hình chóp cắt các cạnh  $SA, SB, SC, SD$  lần lượt tại  $A', B', C', D'$ . Gọi  $O$  là giao điểm của  $AC$  và  $BD$ . Tìm mệnh đề đúng trong các mệnh đề sau đây.
- (A) Các đường thẳng  $A'C', B'D', SO$  đôi một chéo nhau ;
- (B) Các đường thẳng  $A'C', B'D', SO$  đồng phẳng ;
- (C) Các đường thẳng  $A'C', B'D', SO$  đồng quy ;
- (D) Hai đường thẳng  $A'C'$  và  $B'D'$  cắt nhau còn hai đường thẳng  $A'C'$  và  $SO$  chéo nhau.
6. Cho tứ diện  $ABCD$ . Gọi  $G$  và  $E$  lần lượt là trọng tâm của tam giác  $ABD$  và  $ABC$ . Mệnh đề nào dưới đây đúng ?
- (A) Đường thẳng  $GE$  song song với đường thẳng  $CD$  ;
- (B) Đường thẳng  $GE$  cắt đường thẳng  $CD$  ;
- (C) Hai đường thẳng  $GE$  và  $CD$  chéo nhau ;
- (D) Đường thẳng  $GE$  cắt đường thẳng  $AD$ .
7. Cho tứ diện  $ABCD$ . Gọi  $M, K$  lần lượt là trung điểm của  $BC$  và  $AC, N$  là điểm trên cạnh  $BD$  sao cho  $BN = 2ND$ . Gọi  $F$  là giao điểm của  $AD$  và  $\text{mp}(MNK)$ . Trong các mệnh đề sau đây, mệnh đề nào đúng ?



(A)  $AF = FD$  ;

(B)  $AF = 2FD$  ;

(C)  $AF = 3FD$  ;

(D)  $FD = 2AF$ .

8. Cho tứ diện đều  $ABCD$  có cạnh bằng  $a$ . Gọi  $G$  là trọng tâm tam giác  $ABC$ . Cắt tứ diện bởi mp( $GCD$ ) thì diện tích của thiết diện là :

(A)  $\frac{a^2\sqrt{3}}{2}$  ;

(B)  $\frac{a^2\sqrt{2}}{4}$  ;

(C)  $\frac{a^2\sqrt{2}}{6}$  ;

(D)  $\frac{a^2\sqrt{3}}{4}$ .

9. Cho hình chóp  $S.ABCD$  có đáy là hình bình hành. Gọi  $I, J$  lần lượt là trung điểm của  $AB$  và  $CB$ . Khi ấy, giao tuyến của hai mặt phẳng ( $SAB$ ) và ( $SCD$ ) là đường thẳng song song với :

(A) Đường thẳng  $AD$  ;

(B) Đường thẳng  $BJ$  ;

(C) Đường thẳng  $BI$  ;

(D) Đường thẳng  $IJ$ .

10. Cho hình chóp  $S.ABCD$  có đáy là một hình bình hành. Gọi  $A', B', C', D'$  lần lượt là trung điểm của các cạnh  $SA, SB, SC$  và  $SD$ . Tìm mệnh đề đúng trong các mệnh đề sau đây :

(A)  $A'B' // mp(SAD)$  ;

(B)  $A'C' // mp(SBD)$  ;

(C)  $mp(A'C'D') // mp(ABC)$  ;

(D)  $A'C' // BD$ .

11. Cho tứ diện đều  $ABCD$  có cạnh bằng  $a$ , điểm  $M$  trên cạnh  $AB$  sao cho  $AM = m$  ( $0 < m < a$ ). Khi đó, diện tích thiết diện của hình tứ diện khi cắt bởi mặt phẳng qua  $M$  và song song với mp( $ACD$ ) là :

(A)  $\frac{m^2\sqrt{3}}{4}$  ;

(B)  $\frac{(a-m)^2\sqrt{2}}{2}$  ;

(C)  $\frac{(a+m)^2\sqrt{3}}{4}$  ;

(D)  $\frac{(a-m)^2\sqrt{3}}{4}$ .

12. Cho hình chóp  $S.ABCD$  có đáy là một hình bình hành. Một mặt phẳng ( $P$ ) song song với  $AC$  và  $SB$  lần lượt cắt các cạnh  $SA, AB, BC, SC, SD, BD$  tại  $M, N, E, F, I, J$ . Trong các mệnh đề sau đây, mệnh đề nào đúng ?

(A) Bốn đường thẳng  $MN, EF, IJ, SB$  đôi một song song ;

(B) Bốn đường thẳng  $MN, EF, IJ, SB$  đồng quy ;

(C) Bốn đường thẳng  $MN, EF, IJ, SB$  đồng phẳng ;

(D) Cả ba mệnh đề trên đều sai.

# B i ọc thêm



## PHƯƠNG PHÁP TIÊN ĐỀ TRONG HÌNH HỌC

1. Khi mới ra đời, Hình học là môn khoa học thực nghiệm nảy sinh từ việc đo đạc, tính toán các đại lượng về khoảng cách giữa các địa điểm, diện tích các đám đất, thể tích các thùng chứa,... Thời cổ đại, người vùng Ba-bi-lon và Ai Cập đã tích lũy được nhiều kiến thức hình học khá phong phú, chẳng hạn công thức Py-ta-go, định lý Ta-lét, công thức tính thể tích hình chóp cụt,... Dần dần Hình học trở thành một khoa học suy diễn, tức là thay vì dùng thực nghiệm để kiểm tra sự đúng đắn của các sự kiện hình học, người ta chứng minh bằng lập luận. Có nhiều tác phẩm hình học đã ra đời, nhưng nổi tiếng nhất và còn được giữ lại đến nay là tập "Cơ bản" của Ơ-clít (Euclid, nhà toán học Hy Lạp, sống vào khoảng thế kỷ thứ ba trước Công nguyên).

Tập "Cơ bản" của Ơ-clít gồm 13 cuốn, trong đó có 8 cuốn nói về Hình học. Toàn bộ nội dung môn Hình học sơ cấp của bậc Phổ thông ngày nay là một phần trong tác phẩm đó. Công lao to lớn của Ơ-clít là đã tập hợp lại những kết quả của nhiều tác giả trước, sắp xếp lại và chứng minh chặt chẽ. Để xây dựng môn Hình học, Ơ-clít đã xuất phát từ 10 tiên đề và định đề được thừa nhận là đúng mà không chứng minh. Từ đó, dựa vào các suy luận logic, ông đã chứng minh các định lý khác.

Như vậy, có thể nói Ơ-clít là người đặt nền móng cho phương pháp xây dựng Hình học mà ngày nay ta gọi là phương pháp tiên đề.

Để trình bày môn Hình học theo phương pháp tiên đề, người ta làm như sau :

1) Không định nghĩa một số khái niệm như : điểm, đường thẳng, mặt phẳng, điểm nằm giữa hai điểm, độ dài đoạn thẳng, độ lớn của góc,... Các khái niệm như vậy gọi là *các khái niệm cơ bản*. Các khái niệm khác sẽ được định nghĩa dựa vào những khái niệm cơ bản. Chẳng hạn, sự bằng nhau của các tam giác được định nghĩa dựa vào sự bằng nhau của các đoạn thẳng và sự bằng nhau của các góc.

2) Nêu ra một số mệnh đề được thừa nhận là đúng mà không chứng minh. Các mệnh đề như thế gọi là *tiên đề*. Chẳng hạn ta thừa nhận tiên đề : "Có một và chỉ một đường thẳng đi qua hai điểm phân biệt cho trước" hoặc tiên đề : "Có một và chỉ một mặt phẳng đi qua ba điểm không thẳng hàng cho trước".

Mọi mệnh đề khác đều phải được chứng minh dựa vào các tiên đề và các mệnh đề đã được chứng minh trước đó.

Chúng ta cần chú ý rằng tuy điểm, đường thẳng, mặt phẳng không được định nghĩa, nhưng chúng buộc phải thoả mãn các tiên đề. Cho nên có thể nói chúng được định nghĩa một cách gián tiếp qua các tiên đề.



Euclid (khoảng 330 - 275 TCN)



Lobachevsky (1792 - 1856)

2. Trong hệ thống các tiên đề hình học có một tiên đề gọi là tiên đềƠ-clít (nó tương đương với định đề V trong tác phẩm Cơ bản củaƠ-clít). Tiên đề đó được phát biểu như sau : "Cho điểm A không nằm trên đường thẳng b thì trong mặt phẳng (A,b) chỉ có một đường thẳng đi qua A và không cắt b".

Trong lịch sử, khi nghiên cứu các tiên đề củaƠ-clít, nhất là định đề V nói trên, các nhà toán học đã nghi ngờ rằng có thể chứng minh được nó dựa vào các tiên đề khác và nếu quả thật như vậy thì cần phải loại nó ra khỏi danh sách các tiên đề. Nhiều nhà toán học nổi tiếng như : Xác-kê-ri (Saccheri, 1667 - 1733), Lăm-be (Lambert, 1728 - 1777), Lơ-giăng-đơ-rơ (Legendre, 1752 - 1833),... đã tốn nhiều sức lực và trí tuệ để tìm cách chứng minh định đề V nhưng không thành công. Vào đầu thế kỷ XIX, các nhà toán học : Gau-xơ (Gauss, 1777 - 1855), Bô-li-ai (Bolyai, 1802 - 1860), đặc biệt là nhà toán học Nga Lô-ba-sép-xki (Lobachevsky), trong quá trình chứng minh định đề V củaƠ-clít, đã xây dựng một Hình học mới trong đó không thừa nhận định đề V mà thừa nhận tiên đề phủ định định đề V : "Cho điểm A không nằm trên đường thẳng b thì trong mặt phẳng (A,b) có ít nhất hai đường thẳng đi qua A và không cắt b".

Ngày nay, người ta thường gọi hình học đó là **Hình học Lô-ba-sép-xki** (một loại Hình học phiƠ-clít).

Năm mươi năm sau khi Lô-ba-sép-xki công bố tác phẩm nói trên, người ta chứng minh được rằng Hình học Lô-ba-sép-xki không hề có mâu thuẫn và như vậy, tiên đềƠ-clít đúng là một tiên đề.

Ngày nay, phương pháp tiên đề đã thâm nhập vào nhiều ngành toán học khác nhau và nó là một công cụ quan trọng trong việc xây dựng nên những bộ môn toán học hiện đại.

## VECTƠ TRONG KHÔNG GIAN. QUAN HỆ VUÔNG GÓC

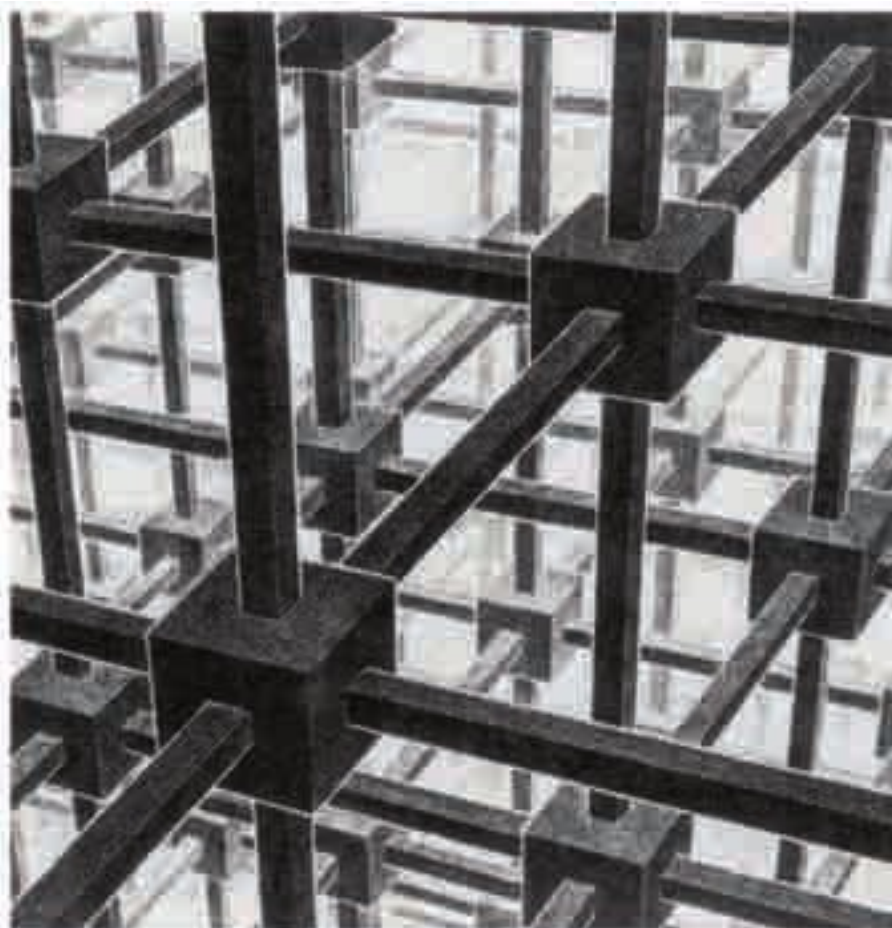

Ở chương II, chúng ta đã xét quan hệ song song trong không gian. Trong chương này ta nghiên cứu quan hệ vuông góc giữa hai đường thẳng, giữa đường thẳng với mặt phẳng, giữa hai mặt phẳng. Kiến thức về vectơ là cơ sở để xây dựng quan hệ vuông góc trong không gian.

Khi học chương này, học sinh cần biết vận dụng các kiến thức đã có về vectơ trong mặt phẳng để áp dụng vào không gian, đồng thời bước đầu giải quyết được một số bài toán hình học không gian có liên quan đến các yếu tố vuông góc.

# §1

## VECTƠ TRONG KHÔNG GIAN. SỰ ĐỒNG PHẪNG CỦA CÁC VECTƠ

### 1. Vectơ trong không gian

Khái niệm vectơ và các phép toán vectơ đã đ ợc đề cập trong ch ơng trình hình học lớp 10. Tuy nhiên, khi đó tất cả các vectơ mà chúng ta xem xét đều nằm trên cùng một mặt phẳng.

ch ơng II, chúng ta đã làm quen với việc nghiên cứu hình học không gian mà đối tượng của nó là các hình có thể không cùng nằm trong một mặt phẳng. Chẳng hạn, tứ diện  $ABCD$  là một hình có tính chất đó và nh ư thế các vectơ  $\overline{AB}$ ,  $\overline{BC}$ ,  $\overline{CD}$  không cùng nằm trong một mặt phẳng nào cả (h.82).

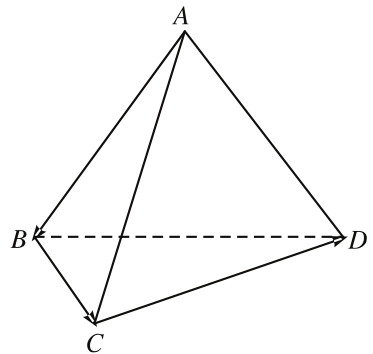

Hình 82

Trong ch ơng này, chúng ta sẽ nói đến các vectơ trong không gian. Vectơ, các phép toán vectơ trong không gian đ ợc định nghĩa hoàn toàn giống nh ư trong mặt phẳng, chúng cũng có các tính chất đã biết nên không nhắc lại. Sau đây, chúng ta nêu lên một số hoạt động và ví dụ nhằm mục đích ôn tập lại những kiến thức đã có về vectơ trong mặt phẳng để áp dụng vào không gian.



1

Cho hình hộp  $ABCD.A'B'C'D'$  với tâm  $O$  (h.83).

a) Hãy chỉ ra trên hình 83 những vectơ bằng nhau khác vectơ  $0$  và kiểm tra tính đúng đắn của đẳng thức

$$\overline{AC'} = \overline{AB} + \overline{AD} + \overline{AA'}. \quad (1)$$

b) Chứng minh rằng

$$\overline{AB} + \overline{B'C'} + \overline{D'D} = \overline{AD} + \overline{D'C'} + \overline{B'B} = \overline{A'C}.$$

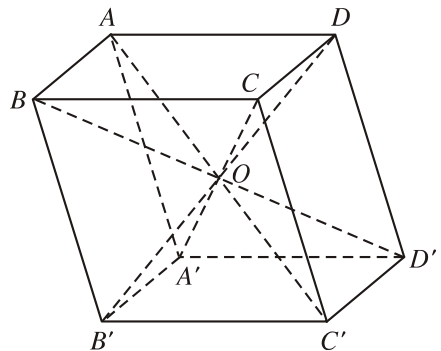

Hình 83

CHÚ Ý

Công thức (1) gọi là **quy tắc hình hộp** (để tìm tổng của ba vectơ).



2

Cho tứ diện  $ABCD$  với trọng tâm  $G$  và các trung điểm các cạnh của nó (h.84).

Hãy chỉ ra trên hình 84 những vectơ khác  $0$  bằng nhau và kiểm tra xem đẳng thức

$$\overline{AB} + \overline{AC} + \overline{AD} = 4\overline{AG}$$

có đúng không ?

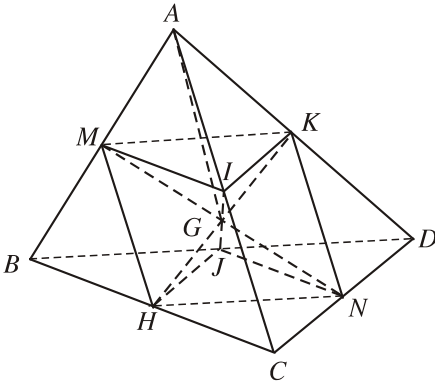

Hình 84

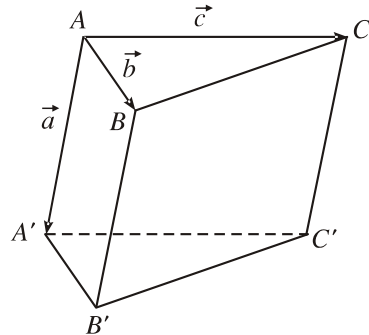

Hình 85



3

Cho hình lăng trụ  $ABC.A'B'C'$ . Đặt  $\overline{AA'} = a$ ,  $\overline{AB} = b$ ,  $\overline{AC} = c$  (h.85).

1) Hãy biểu thị mỗi vectơ  $\overline{B'C}$ ,  $\overline{BC'}$  qua các vectơ  $a$ ,  $b$ ,  $c$ .

2) Gọi  $G'$  là trọng tâm tam giác  $A'B'C'$ . Biểu thị vectơ  $\overline{AG'}$  qua  $a$ ,  $b$ ,  $c$ .

### Ví dụ 1

Cho tứ diện  $ABCD$ .

1. Gọi  $M$  và  $N$  lần lượt là trung điểm của  $AB$  và  $CD$ . Chứng tỏ rằng

$$\overline{MN} = \frac{1}{2}(\overline{AD} + \overline{BC}) = \frac{1}{2}(\overline{AC} + \overline{BD}).$$

2. Chứng minh rằng điểm  $G$  là trọng tâm của tứ diện  $ABCD$  khi và chỉ khi một trong hai điều kiện sau xảy ra :

a)  $\overline{GA} + \overline{GB} + \overline{GC} + \overline{GD} = 0$  ;

b)  $\overline{PG} = \frac{1}{4}(\overline{PA} + \overline{PB} + \overline{PC} + \overline{PD})$  với mọi điểm  $P$ .

**Giải** (h.86)

1. Sử dụng quy tắc ba điểm, ta có

$$\overline{MN} = \overline{MA} + \overline{AD} + \overline{DN},$$

$$\overline{MN} = \overline{MB} + \overline{BC} + \overline{CN}.$$

Do  $\overline{MA} + \overline{MB} = 0$   
 và  $\overline{DN} + \overline{CN} = 0$   
 nên  $\overline{MN} = \frac{1}{2}(\overline{AD} + \overline{BC})$ .

Tương tự như trên, ta có

$$\overline{MN} = \frac{1}{2}(\overline{AC} + \overline{BD}).$$

2. a) Ta có

$$\overline{GA} + \overline{GB} = 2\overline{GM},$$

$$\overline{GC} + \overline{GD} = 2\overline{GN}.$$

Điểm  $G$  là trọng tâm của tứ diện  $ABCD$  khi và chỉ khi

$$\overline{GM} + \overline{GN} = 0 \text{ hay } 2(\overline{GM} + \overline{GN}) = 0.$$

Điều này tương đương với  $\overline{GA} + \overline{GB} + \overline{GC} + \overline{GD} = 0$ .

b)  $G$  là trọng tâm của tứ diện  $ABCD$  khi và chỉ khi

$$\overline{GA} + \overline{GB} + \overline{GC} + \overline{GD} = 0.$$

Điều này có nghĩa là với điểm  $P$  bất kỳ, ta có

$$\overline{PA} - \overline{PG} + \overline{PB} - \overline{PG} + \overline{PC} - \overline{PG} + \overline{PD} - \overline{PG} = 0,$$

hay 
$$\overline{PG} = \frac{1}{4}(\overline{PA} + \overline{PB} + \overline{PC} + \overline{PD}).$$

### Ví dụ 2

Cho tứ diện  $ABCD$  có  $AB = c$ ,  $CD = c'$ ,  $AC = b$ ,  $BD = b'$ ,  $BC = a$ ,  $AD = a'$ .

Tính góc giữa các vectơ  $\overline{BC}$  và  $\overline{DA}$ .

**Giải.** Ta có

$$\begin{aligned} \overline{BC} \cdot \overline{DA} &= \overline{BC} \cdot (\overline{DC} + \overline{CA}) = \overline{CB} \cdot \overline{CD} - \overline{CB} \cdot \overline{CA} \\ &= \frac{1}{2}(CB^2 + CD^2 - BD^2) - \frac{1}{2}(CB^2 + CA^2 - AB^2) \\ &= \frac{1}{2}(AB^2 + CD^2 - BD^2 - CA^2). \end{aligned}$$

Từ đó góc  $(\overline{BC}, \overline{DA})$  xác định bởi

$$\cos(\overline{BC}, \overline{DA}) = \frac{c^2 + c'^2 - b^2 - b'^2}{2aa'}.$$

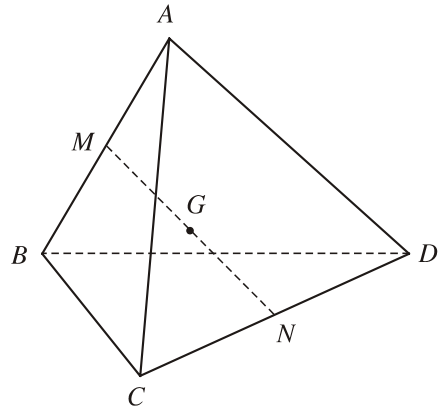

Hình 86

## 2. Sự đồng phẳng của các vectơ. Điều kiện để ba vectơ đồng phẳng

Ta biết rằng, với hai đường thẳng phân biệt cho trước trong không gian, luôn có mặt phẳng song song với hai đường thẳng đó. Như vậy nói chung, không có mặt phẳng song song với ba đường thẳng phân biệt cho trước. Nếu có mặt phẳng như vậy thì ta nói rằng ba vectơ nằm trên ba đường thẳng ấy là đồng phẳng.

### ĐỊNH NGHĨA

|| Ba vectơ gọi là **đồng phẳng** nếu các giá của chúng cùng song song với một mặt phẳng.

Trên hình 87, giá của ba vectơ  $a, b, c$  đều song song với mặt phẳng  $(P)$  nên ba vectơ  $a, b, c$  đồng phẳng.

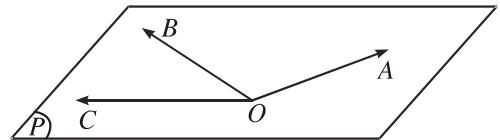
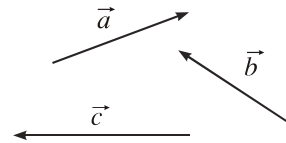

Hình 87

### Nhận xét

Từ định nghĩa trên, suy ra : Nếu ta vẽ  $\overline{OA} = a, \overline{OB} = b, \overline{OC} = c$  thì

ba vectơ  $a, b, c$  đồng phẳng khi và chỉ khi bốn điểm  $O, A, B, C$  cùng nằm trên một mặt phẳng hay ba đường thẳng  $OA, OB, OC$  cùng nằm trong một mặt phẳng.

### B i toán 1

Cho tứ diện  $ABCD$ . Gọi  $M$  và  $N$  lần lượt là trung điểm của  $AB$  và  $CD$ . Chứng minh rằng ba vectơ  $\overline{BC}, \overline{MN}, \overline{AD}$  đồng phẳng.



#### 4 (Để giải bài toán 1)

Gọi  $P$  và  $Q$  lần lượt là trung điểm của  $AC$  và  $BD$ . Khi đó  $MPNQ$  là hình bình hành. Từ đó, hãy suy ra điều phải chứng minh (h.88).

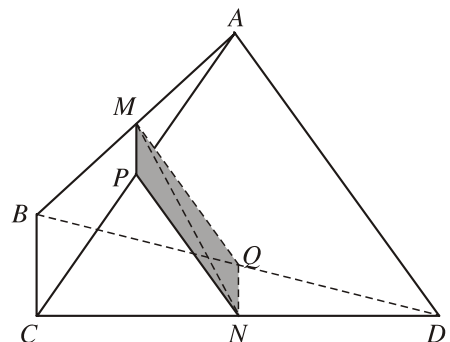

Hình 88



## Điều kiện để ba vectơ đồng phẳng

Từ định nghĩa ba vectơ đồng phẳng và sự khai triển một vectơ theo hai vectơ không cùng ph ơng trong hình học phẳng, chúng ta có thể chứng minh đ ược định lí sau (h.89).

### ĐỊNH LÍ 1

Cho ba vectơ  $a, b, c$ , trong đó  $a$  và  $b$  không cùng ph ơng. Điều kiện cần và đủ để ba vectơ  $a, b, c$  đồng phẳng là có các số  $m, n$  sao cho  $c = ma + nb$ . Hơn nữa, các số  $m, n$  là duy nhất.

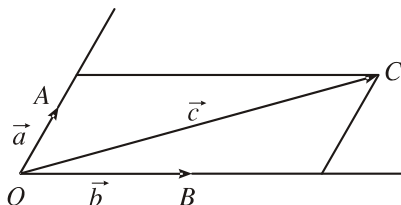

Hình 89



5

Chứng minh rằng

- 1) Nếu có  $ma + nb + pc = 0$  v một trong ba số  $m, n, p$  khác không thì ba vectơ  $a, b, c$  đồng phẳng ;
- 2) Nếu  $a, b, c$  l ba vectơ không đồng phẳng v  $ma + nb + pc = 0$  thì  $m = n = p = 0$ .

### B i toán 2

Cho tứ diện  $ABCD$ . Các điểm  $M$  và  $N$  lần l ợt là trung điểm của  $AB$  và  $CD$ . Lấy các điểm  $P, Q$  lần l ợt thuộc các đ ờng thẳng  $AD$  và  $BC$  sao cho  $\overline{PA} = k\overline{PD}$ ,  $\overline{QB} = k\overline{QC}$  ( $k \neq 1$ ). Chứng minh rằng các điểm  $M, N, P, Q$  cùng thuộc một mặt phẳng (h.90).

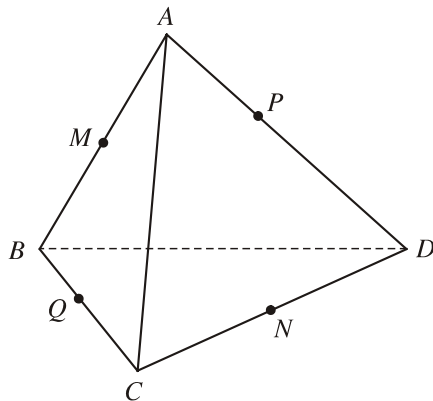

Hình 90



6 (Để giải b i toán 2)

- 1) Từ hệ thức  $\overline{PA} = k\overline{PD}$ , hãy chứng tỏ

$$\overline{MP} = \frac{\overline{MA} - k\overline{MD}}{1 - k}.$$

Tương tự, ta cũng có

$$\overline{MQ} = \frac{\overline{MB} - k\overline{MC}}{1 - k}.$$

2) Từ hai đẳng thức trên, chứng minh rằng

$$\overline{MP} + \overline{MQ} = \frac{2k}{k-1}\overline{MN}.$$

Vậy các điểm  $M, N, P, Q$  cùng thuộc một mặt phẳng.

Định lí 1 nói đến điều kiện để có thể biểu thị một vectơ qua hai vectơ không cùng phương. Định lí dưới đây sẽ nói về biểu thị một vectơ qua ba vectơ không đồng phẳng.

### ĐỊNH LÍ 2

Nếu  $a, b, c$  là ba vectơ không đồng phẳng thì với mỗi vectơ  $d$ , ta tìm được các số  $m, n, p$  sao cho  $d = ma + nb + pc$ . Hơn nữa, các số  $m, n, p$  là duy nhất.

### Chứng minh

Từ điểm  $O$ , ta đặt  $\overline{OA} = a, \overline{OB} = b, \overline{OC} = c, \overline{OD} = d$  thì  $O, A, B, C$  không cùng thuộc một mặt phẳng.

Từ điểm  $D$  kẻ đường thẳng song song (hoặc trùng) với đường thẳng  $OC$ , cắt mặt phẳng  $(OAB)$  tại điểm  $D'$  (h.91). Khi đó

$$\overline{OD} = \overline{OD'} + \overline{D'D}.$$

Theo định lí 1, ta có các số  $m, n$  sao cho  $\overline{OD'} = ma + nb$ . Ngoài ra do  $\overline{D'D}$  và  $c$  cùng phương nên có số  $p$  để  $\overline{D'D} = pc$ . Vậy  $\overline{OD} = ma + nb + pc$ .

Giả sử còn có  $\overline{OD} = m'a + n'b + p'c$  thì

$$(m - m')a + (n - n')b + (p - p')c = 0.$$

Vì  $a, b, c$  không đồng phẳng nên  $m - m' = n - n' = p - p' = 0$  hay  $m = m', n = n', p = p'$ . Suy ra các số  $m, n, p$  là duy nhất.

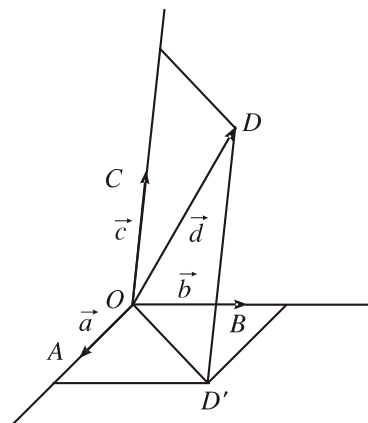

Hình 91

### B i toán 3

Cho hình hộp  $ABCD.A'B'C'D'$ . Xét các điểm  $M$  và  $N$  lần l ợt thuộc các đ ờng thẳng  $A'C$  và  $C'D$  sao cho  $\overline{MA'} = k\overline{MC}$ ,  $\overline{NC'} = l\overline{ND}$  ( $k$  và  $l$  đều khác 1).

Đặt  $\overline{BA} = a$ ,  $\overline{BB'} = b$ ,  $\overline{BC} = c$ .

a) Hãy biểu thị các vectơ  $\overline{BM}$  và  $\overline{BN}$  qua các vectơ  $a$ ,  $b$ ,  $c$ .

b) Xác định các số  $k, l$  để đ ờng thẳng  $MN$  song song với đ ờng thẳng  $BD'$ .

**Giải** (h.92)

a) Từ giả thiết ta có :

$$\overline{BM} = \frac{\overline{BA'} - k\overline{BC}}{1 - k}, \text{ do đó}$$

$$\overline{BM} = \frac{1}{1 - k}a + \frac{1}{1 - k}b - \frac{k}{1 - k}c ;$$

$$\overline{BN} = \frac{\overline{BC'} - l\overline{BD}}{1 - l}, \text{ do đó}$$

$$\overline{BN} = -\frac{l}{1 - l}a + \frac{1}{1 - l}b + c.$$

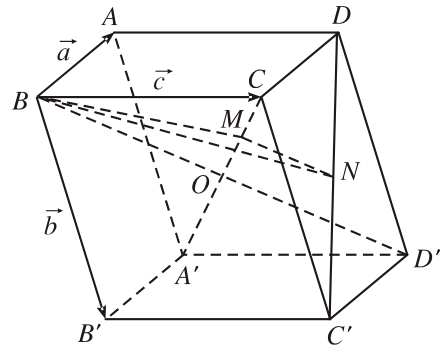

Hình 92

b) Vì  $BD'$  và  $C'D$  là hai đ ờng thẳng chéo nhau và  $N$  thuộc đ ờng thẳng  $C'D$  nên đ ờng thẳng  $MN$  không thể trùng với đ ờng thẳng  $BD'$ . Vậy đ ờng thẳng  $MN$  song song với đ ờng thẳng  $BD'$  khi và chỉ khi  $\overline{MN} = p\overline{BD'}$ .

Do  $\overline{MN} = \overline{BN} - \overline{BM}$  nên ta có

$$\overline{MN} = \left(-\frac{l}{1 - l} - \frac{1}{1 - k}\right)a + \left(\frac{1}{1 - l} - \frac{1}{1 - k}\right)b + \left(1 + \frac{k}{1 - k}\right)c.$$

Mặt khác  $\overline{BD'} = a + b + c$  (quy tắc hình hộp) mà  $a$ ,  $b$ ,  $c$  là ba vectơ không đồng phẳng nên

$$\overline{MN} = p\overline{BD'} \Leftrightarrow \begin{cases} -\frac{l}{1 - l} - \frac{1}{1 - k} = p \\ \frac{1}{1 - l} - \frac{1}{1 - k} = p \\ 1 + \frac{k}{1 - k} = p \end{cases} \Leftrightarrow l = -1, k = -3, p = \frac{1}{4}.$$

Vậy khi  $k = -3, l = -1$  thì đường thẳng  $MN$  và đường thẳng  $BD'$  song song với nhau.

## Câu hỏi và bài tập

1. Ba vectơ  $a, b, c$  có đồng phẳng không nếu một trong hai điều sau đây xảy ra ?
  - a) Có một vectơ trong ba vectơ đó bằng 0.
  - b) Có hai vectơ trong ba vectơ đó cùng phương.
2. Cho hình chóp  $S.ABCD$ .
  - a) Chứng minh rằng nếu  $ABCD$  là hình bình hành thì  $\overline{SB} + \overline{SD} = \overline{SA} + \overline{SC}$ . Điều ngược lại có đúng không ?
  - b) Gọi  $O$  là giao điểm của  $AC$  và  $BD$ . Chứng tỏ rằng  $ABCD$  là hình bình hành khi và chỉ khi  $\overline{SA} + \overline{SB} + \overline{SC} + \overline{SD} = 4\overline{SO}$ .
3. Cho hình lăng trụ tam giác  $ABC.A'B'C'$ . Gọi  $G$  và  $G'$  lần lượt là trọng tâm của tam giác  $ABC$  và  $A'B'C'$ ,  $I$  là giao điểm của hai đường thẳng  $AB'$  và  $A'B$ . Chứng minh rằng các đường thẳng  $GI$  và  $CG'$  song song với nhau.
4. Cho hình hộp  $ABCD.A'B'C'D'$ . Gọi  $M$  và  $N$  lần lượt là trung điểm của  $CD$  và  $DD'$ ;  $G$  và  $G'$  lần lượt là trọng tâm của các tứ diện  $A'D'MN$  và  $BCC'D'$ . Chứng minh rằng đường thẳng  $GG'$  và mặt phẳng  $(ABB'A')$  song song với nhau.
5. Trong không gian cho tam giác  $ABC$ .
  - a) Chứng minh rằng nếu điểm  $M$  thuộc  $\text{mp}(ABC)$  thì có ba số  $x, y, z$  mà  $x + y + z = 1$  sao cho  $\overline{OM} = x\overline{OA} + y\overline{OB} + z\overline{OC}$  với mọi điểm  $O$ .
  - b) Ngược lại, nếu có một điểm  $O$  trong không gian sao cho  $\overline{OM} = x\overline{OA} + y\overline{OB} + z\overline{OC}$ , trong đó  $x + y + z = 1$  thì điểm  $M$  thuộc  $\text{mp}(ABC)$ .
6. Cho hình chóp  $S.ABC$ . Lấy các điểm  $A', B', C'$  lần lượt thuộc các tia  $SA, SB, SC$  sao cho  $SA = aSA', SB = bSB', SC = cSC'$ , trong đó  $a, b, c$  là các số thay đổi. Chứng minh rằng mặt phẳng  $(A'B'C')$  đi qua trọng tâm của tam giác  $ABC$  khi và chỉ khi  $a + b + c = 3$ .

# § 2

## HAI ĐƯỜNG THẲNG VUÔNG GÓC

### 1. Góc giữa hai đường thẳng

Cho hai đường thẳng  $\Delta_1, \Delta_2$  bất kì trong không gian. Từ điểm  $O$  nào đó, ta vẽ hai đường thẳng  $\Delta'_1, \Delta'_2$  lần lượt song song (hoặc trùng) với  $\Delta_1, \Delta_2$ . Để thấy rằng khi điểm  $O$  thay đổi thì góc giữa  $\Delta'_1$  và  $\Delta'_2$  không thay đổi (h.93). Vì vậy ta có định nghĩa sau

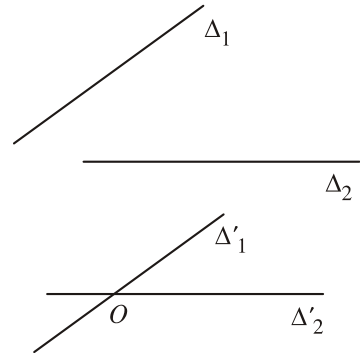

Hình 93

#### ĐỊNH NGHĨA 1

**Góc giữa hai đường thẳng  $\Delta_1$  và  $\Delta_2$**  là góc giữa hai đường thẳng  $\Delta'_1$  và  $\Delta'_2$  cùng đi qua một điểm và lần lượt song song (hoặc trùng) với  $\Delta_1$  và  $\Delta_2$ .

#### Nhận xét

- Để xác định góc giữa hai đường thẳng  $\Delta_1$  và  $\Delta_2$ , ta có thể lấy điểm  $O$  nói trên thuộc một trong hai đường thẳng đó.
- Góc giữa hai đường thẳng không vượt quá  $90^\circ$ .
- Nếu  $u_1, u_2$  lần lượt là vectơ chỉ phương của các đường thẳng  $\Delta_1, \Delta_2$  và  $(u_1, u_2) = \alpha$  thì góc giữa hai đường thẳng  $\Delta_1$  và  $\Delta_2$  bằng  $\alpha$  nếu  $\alpha \leq 90^\circ$  và bằng  $180^\circ - \alpha$  nếu  $\alpha > 90^\circ$ .

#### Ví dụ 1

Cho hình chóp  $S.ABC$  có

$$SA = SB = SC = AB = AC = a \text{ và } BC = a\sqrt{2}.$$

Tính góc giữa hai đường thẳng  $SC$  và  $AB$  (h.94).

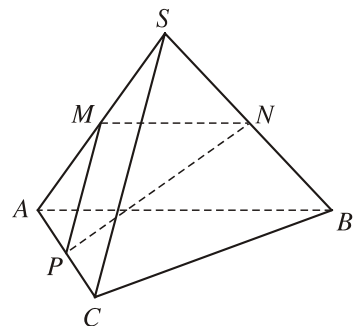

Hình 94

**?** Các mặt của hình chóp  $S.ABC$  là những tam giác có gì đặc biệt?

## Giải

Cách 1. Ta tính góc giữa hai vectơ  $\overline{SC}$  và  $\overline{AB}$ .

Ta có

$$\begin{aligned}\cos(\overline{SC}, \overline{AB}) &= \frac{\overline{SC} \cdot \overline{AB}}{|\overline{SC}| \cdot |\overline{AB}|} = \frac{(\overline{SA} + \overline{AC}) \cdot \overline{AB}}{a^2} \\ &= \frac{\overline{SA} \cdot \overline{AB} + \overline{AC} \cdot \overline{AB}}{a^2} = \frac{-\frac{a^2}{2} + 0}{a^2} = -\frac{1}{2}.\end{aligned}$$

Suy ra  $(\overline{SC}, \overline{AB}) = 120^\circ$ .

Vậy góc giữa hai đường thẳng  $SC$  và  $AB$  bằng  $60^\circ$ .

Cách 2. Gọi  $M, N, P$  lần lượt là trung điểm của  $SA, SB, AC$ . Khi đó  $MN \parallel AB$ ,  $MP \parallel SC$ . Để tính góc giữa hai đường thẳng  $SC$  và  $AB$ , ta cần tính  $\widehat{NMP}$ .

Ta có  $MN = MP = \frac{a}{2}, \quad SP^2 = \frac{3a^2}{4}, \quad BP^2 = \frac{5a^2}{4},$

$$BP^2 + SP^2 = 2NP^2 + \frac{SB^2}{2}.$$

Vậy  $NP^2 = \frac{3a^2}{4}$ .

Mặt khác

$$NP^2 = NM^2 + MP^2 - 2MN \cdot MP \cos \widehat{NMP},$$

do đó  $\cos \widehat{NMP} = -\frac{\frac{a^2}{4}}{2 \cdot \frac{a}{2} \cdot \frac{a}{2}} = -\frac{1}{2}$ , suy ra  $\widehat{NMP} = 120^\circ$ .

Vậy góc giữa hai đường thẳng  $SC$  và  $AB$  bằng  $60^\circ$ .

## 2. Hai đường thẳng vuông góc

### ĐỊNH NGHĨA 2

|| Hai đường thẳng được gọi là **vuông góc** với nhau nếu góc giữa chúng bằng  $90^\circ$ .

Khi hai đường thẳng  $a$  và  $b$  vuông góc với nhau, ta còn nói gọn là hai đường thẳng  $a$  và  $b$  vuông góc, và kí hiệu  $a \perp b$  hay  $b \perp a$ . Như vậy  $a \perp b \Leftrightarrow u \cdot v = 0$ , ở đó  $u$  và  $v$  lần lượt là các vectơ chỉ phương của  $a$  và  $b$ .

Từ định nghĩa trên, ta có nhận xét sau

### Nhận xét

Một đường thẳng vuông góc với một trong hai đường thẳng song song thì vuông góc với đường thẳng còn lại.



1

Cho hình hộp  $ABCD.A'B'C'D'$  có tất cả các cạnh bằng nhau (hình hộp nh thể gọi là **hình hộp thoi**). Hãy giải thích tại sao  $AC \perp B'D'$ .

### Ví dụ 2

Cho hình hộp thoi  $ABCD.A'B'C'D'$  có tất cả các cạnh bằng  $a$  và

$$\widehat{ABC} = \widehat{B'BA} = \widehat{B'BC} = 60^\circ.$$

Tính diện tích tứ giác  $A'B'CD$ .

**Giải** (h.95)

Trước hết ta dễ thấy  $A'B'CD$  là hình bình hành, ngoài ra  $B'C = a = CD$  nên  $A'B'CD$  là hình thoi. Ta sẽ chứng minh  $A'B'CD$  là hình vuông.

Thật vậy, ta có

$$\overline{CB'} \cdot \overline{CD} = (\overline{CB} + \overline{BB'}) \cdot \overline{BA} = \overline{CB} \cdot \overline{BA} + \overline{BB'} \cdot \overline{BA} = -\frac{a^2}{2} + \frac{a^2}{2} = 0.$$

Vậy có  $CB' \perp CD$ , do đó  $A'B'CD$  là hình vuông.

Từ đó diện tích hình vuông  $A'B'CD$  bằng  $a^2$ .

### Ví dụ 3

Cho hình tứ diện  $ABCD$ , trong đó  $AB \perp AC$ ,  $AB \perp BD$ . Gọi  $P$  và  $Q$  là các điểm lần lượt thuộc các đường thẳng  $AB$  và  $CD$  sao cho  $\overline{PA} = k\overline{PB}$ ,  $\overline{QC} = k\overline{QD}$  ( $k \neq 1$ ). Chứng minh rằng  $AB$  và  $PQ$  vuông góc với nhau (h.96).

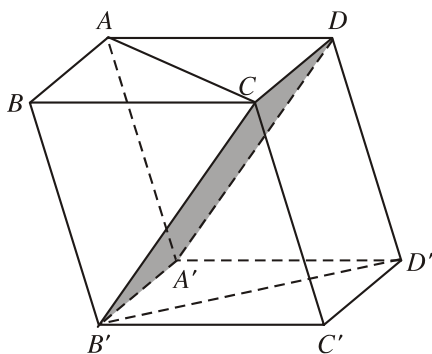

Hình 95

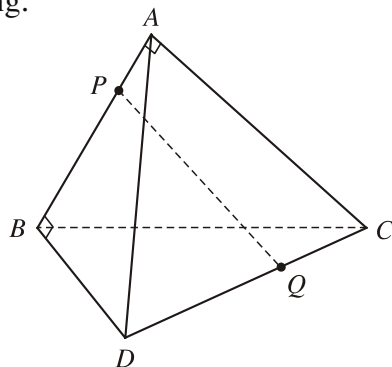

Hình 96



## 2 (Để giải ví dụ 3)

Biểu thị  $\overline{PQ}$  theo  $\overline{PA}$ ,  $\overline{AC}$ ,  $\overline{CQ}$  và  $\overline{PQ}$  theo  $\overline{PB}$ ,  $\overline{BD}$ ,  $\overline{DQ}$  để có

$$(1 - k)\overline{PQ} = \overline{AC} - k\overline{BD}.$$

Tính tích vô hướng của  $(1 - k)\overline{PQ}$  với  $\overline{AB}$ . Từ đó suy ra điều phải chứng minh.

## Ví dụ 4

Tính các góc giữa các cặp đường thẳng  $DA$  và  $BC$ ,  $DB$  và  $AC$ ,  $DC$  và  $AB$  của tứ diện  $ABCD$ , biết rằng  $DA = BC = a$ ,  $DB = AC = b$ ,  $DC = AB = c$ .

### Giải

Theo kết quả ở ví dụ 2 1, ta có

$$\cos(\overline{BC}, \overline{DA}) = \frac{c^2 - b^2}{a^2}.$$

Vậy góc giữa hai đường thẳng  $BC$  và  $AD$  là  $\alpha$  mà  $\cos \alpha = \frac{|c^2 - b^2|}{a^2}$ .

Tương tự như trên, nếu gọi  $\beta$  và  $\gamma$  lần lượt là góc giữa các cặp đường thẳng  $AC$  và  $BD$ ,  $AB$  và  $DC$  thì

$$\cos \beta = \frac{|a^2 - c^2|}{b^2}, \quad \cos \gamma = \frac{|a^2 - b^2|}{c^2}.$$

## Câu hỏi và bài tập

7. Mỗi khẳng định sau có đúng không ?
- Hai đường thẳng cùng vuông góc với đường thẳng thứ ba thì song song với nhau.
  - Hai đường thẳng cùng vuông góc với đường thẳng thứ ba thì vuông góc với nhau.
8. a) Cho vectơ  $n$  khác 0 và hai vectơ  $a$ ,  $b$  không cùng phương. Chứng minh rằng nếu vectơ  $n$  vuông góc với cả hai vectơ  $a$  và  $b$  thì ba vectơ  $n$ ,  $a$ ,  $b$  không đồng phẳng.
- b) Chứng minh rằng ba vectơ cùng vuông góc với vectơ  $n \neq 0$  thì đồng phẳng. Từ đó suy ra các đường thẳng cùng vuông góc với một đường thẳng thì cùng song song với một mặt phẳng.



9. Cho hình chóp  $S.ABC$  có  $SA = SB = SC$  và  $\widehat{ASB} = \widehat{BSC} = \widehat{CSA}$ . Chứng minh rằng  $SA \perp BC, SB \perp AC, SC \perp AB$ .
10. Cho hình tứ diện  $ABCD$ . Chứng minh rằng nếu  $\overline{AB} \cdot \overline{AC} = \overline{AC} \cdot \overline{AD} = \overline{AD} \cdot \overline{AB}$  thì  $AB \perp CD, AC \perp BD, AD \perp BC$ . Điều ngược lại có đúng không ?
11. Cho hình tứ diện  $ABCD$  có  $AB = AC = AD$  và  $\widehat{BAC} = 60^\circ, \widehat{BAD} = 60^\circ$ . Chứng minh rằng :
- a)  $AB \perp CD$  ;
- b) Nếu  $I$  và  $J$  lần lượt là trung điểm của  $AB$  và  $CD$  thì  $IJ \perp AB$  và  $IJ \perp CD$ .

## §3 ĐƯỜNG THẲNG VUÔNG GÓC VỚI MẶT PHẪNG

### 1. Định nghĩa đường thẳng vuông góc với mặt phẳng

#### B i toán 1

Cho hai đường thẳng cắt nhau  $b$  và  $c$  cùng nằm trong mặt phẳng  $(P)$ . Chứng minh rằng nếu đường thẳng  $a$  vuông góc với cả  $b$  và  $c$  thì nó vuông góc với mọi đường thẳng nằm trong  $(P)$ .



1 (Để giải bài toán 1)

Kí hiệu  $u, v, w, r$  lần lượt là vectơ chỉ phương của các đường thẳng  $a, b, c, d$ , trong đó  $d$  là đường thẳng bất kì nằm trong  $(P)$  (h.97). Giả thiết của bài toán có nghĩa là  $u \cdot v = u \cdot w = 0$ .

Hãy chứng tỏ  $u \cdot r = 0$ .

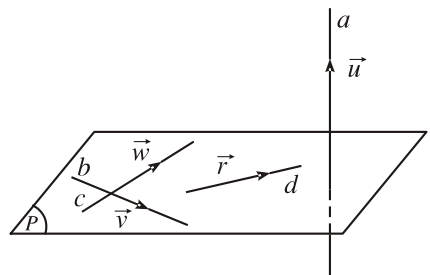

Hình 97

Khi  $a$  vuông góc với mọi đường thẳng nằm trong mặt phẳng  $(P)$  thì ta nói rằng đường thẳng  $a$  vuông góc với mặt phẳng  $(P)$ . Vậy ta có định nghĩa

## ĐỊNH NGHĨA 1

|| Một đ ờng thẳng gọi là **vuông góc** với một mặt phẳng nếu nó vuông góc với mọi đ ờng thẳng nằm trong mặt phẳng đó.

Khi đ ờng thẳng  $a$  vuông góc với mặt phẳng  $(P)$ , ta còn nói mặt phẳng  $(P)$  vuông góc với  $a$  hoặc  $a$  và  $(P)$  vuông góc với nhau, và kí hiệu  $a \perp (P)$  hoặc  $(P) \perp a$ .

Từ bài toán 1 và định nghĩa trên, ta có định lí sau nói về điều kiện để đ ờng thẳng và mặt phẳng vuông góc với nhau.

## ĐỊNH LÍ 1

Nếu đ ờng thẳng  $d$  vuông góc với hai đ ờng thẳng cắt nhau  $a$  và  $b$  cùng nằm trong mặt phẳng  $(P)$  thì đ ờng thẳng  $d$  vuông góc với mặt phẳng  $(P)$ .



2

Chúng tỏ rằng nếu một đ ờng thẳng vuông góc với hai cạnh của một tam giác thì nó cũng vuông góc với cạnh thứ ba, tức là phải chứng minh (h.98) :

$$\left. \begin{array}{l} a \perp AB \\ a \perp AC \end{array} \right\} \Rightarrow a \perp BC.$$

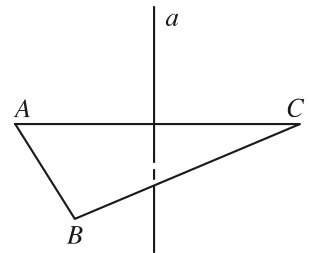

Hình 98

## 2. Các tính chất

Từ định nghĩa nêu trên, ta có các tính chất sau :

### Tính chất 1

Có duy nhất một mặt phẳng  $(P)$  đi qua một điểm  $O$  cho tr ớc và vuông góc với một đ ờng thẳng  $a$  cho tr ớc.

### Tính chất 2

Có duy nhất một đ ờng thẳng đi qua một điểm  $O$  cho tr ớc và vuông góc với một mặt phẳng  $(P)$  cho tr ớc.

### Nhận xét

Mặt phẳng  $(P)$  nói trong tính chất 1 đ ợc xác định bởi hai đ ờng thẳng phân biệt  $b$  và  $c$  cùng đi qua điểm  $O$  và cùng vuông góc với đ ờng thẳng  $a$  (h.99).

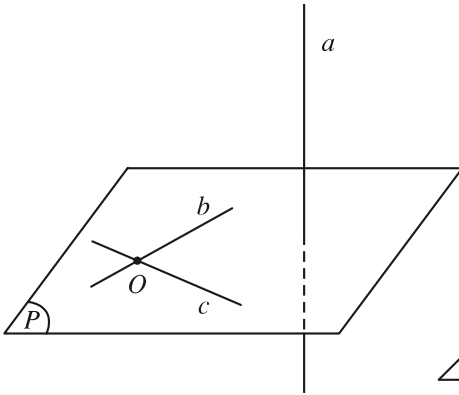

Hình 99

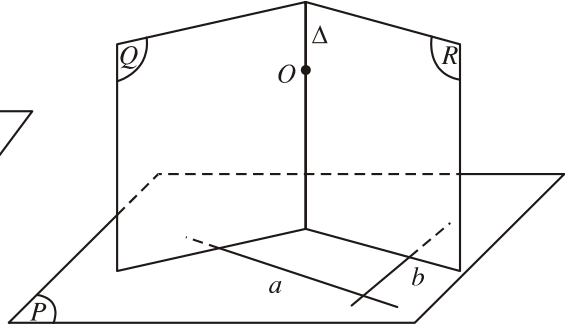

Hình 100

Đường thẳng trong tính chất 2 là giao tuyến của hai mặt phẳng ( $Q$ ) và ( $R$ ) cùng đi qua  $O$  và lần lượt vuông góc với hai đường thẳng cắt nhau  $a$  và  $b$  nằm trong mặt phẳng ( $P$ ) (h.100).

Từ tính chất 1, ta thấy có duy nhất một mặt phẳng vuông góc với  $AB$  tại trung điểm  $O$  của đoạn thẳng  $AB$ . Mặt phẳng đó gọi là **mặt phẳng trung trực** của đoạn thẳng  $AB$  (h.101).

Để thấy rằng **mặt phẳng trung trực của đoạn thẳng là tập hợp các điểm cách đều hai đầu mút của đoạn thẳng đó**.

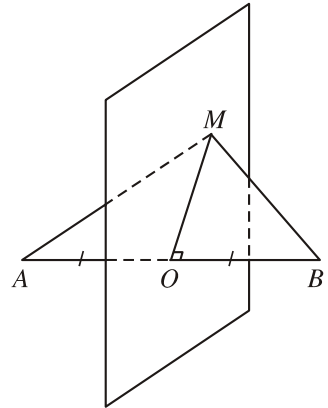

Hình 101



**3**

Tìm tập hợp các điểm cách đều ba đỉnh của tam giác  $ABC$ .

Trong chương II, ta đã đề cập đến quan hệ song song giữa hai đường thẳng, giữa đường thẳng và mặt phẳng, giữa hai mặt phẳng. Kết hợp với các tính chất nêu trên, ta có thể chứng minh được một số tính chất nói về mối liên hệ giữa quan hệ song song và quan hệ vuông góc của đường thẳng và mặt phẳng.

### 3. Liên hệ giữa quan hệ song song và quan hệ vuông góc của đường thẳng và mặt phẳng

Tính chất 3 (h.102)

- a) Mặt phẳng nào vuông góc với một trong hai đường thẳng song song thì cũng vuông góc với đường thẳng còn lại.
- b) Hai đường thẳng phân biệt cùng vuông góc với một mặt phẳng thì song song với nhau.

Tính chất 3 đ ọc viết gọn là :

$$\left. \begin{array}{l} a // b \\ (P) \quad a \end{array} \right\} \Rightarrow (P) \quad b ;$$

$$\left. \begin{array}{l} a \quad (P) \\ b \quad (P) \\ a \neq b \end{array} \right\} \Rightarrow a // b.$$

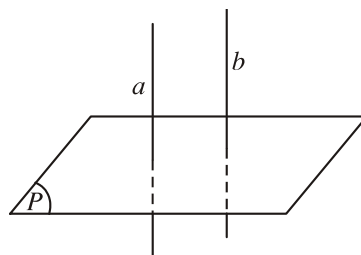

Hình 102

**Tính chất 4 (h.103)**

a) Đ ờng thẳng nào vuông góc với một trong hai mặt phẳng song song thì cũng vuông góc với mặt phẳng còn lại.

b) Hai mặt phẳng phân biệt cùng vuông góc với một đ ờng thẳng thì song song với nhau.

Tính chất 4 đ ọc viết gọn là :

$$\left. \begin{array}{l} (P) // (Q) \\ a \quad (P) \end{array} \right\} \Rightarrow a \quad (Q) ;$$

$$\left. \begin{array}{l} (P) \quad a \\ (Q) \quad a \\ (P) \not\parallel (Q) \end{array} \right\} \Rightarrow (P) // (Q).$$

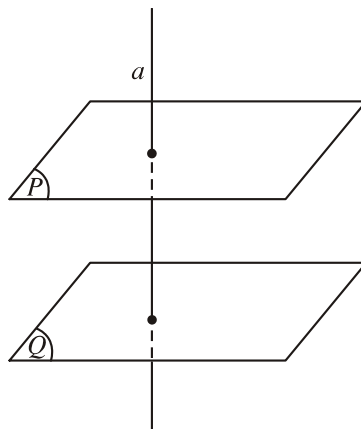

Hình 103

**Nhận xét**

Trong tính chất 3, nếu ta thay các cụm từ "mặt phẳng" thành "đ ờng thẳng", "đ ờng thẳng" thành "mặt phẳng", còn các từ khác giữ nguyên thì ta có tính chất 4.

**Tính chất 5 (h.104)**

a) Cho đ ờng thẳng a và mặt phẳng (P) song song với nhau. Đ ờng thẳng nào vuông góc với (P) thì cũng vuông góc với a.

b) Nếu một đ ờng thẳng và một mặt phẳng (không chứa đ ờng thẳng đó) cùng vuông góc với một đ ờng thẳng thì chúng song song với nhau.

Tính chất 5 đ ợc viết gọn là :

$$\left. \begin{array}{l} a // (P) \\ b \perp (P) \end{array} \right\} \Rightarrow b \perp a ;$$

$$\left. \begin{array}{l} a \perp (P) \\ a \perp b \\ (P) \perp b \end{array} \right\} \Rightarrow a // (P).$$

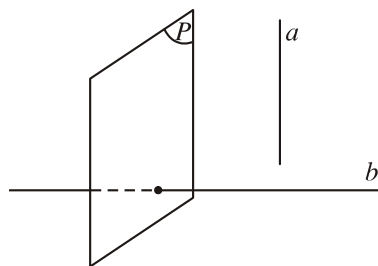

Hình 104

#### 4. Định lí ba đ ờng vuông góc

##### Phép chiếu vuông góc

Một tr ờng hợp th ờng gặp của phép chiếu song song là phép chiếu vuông góc.

##### ĐỊNH NGHĨA 2

Phép chiếu song song lên mặt phẳng  $(P)$  theo phương  $l$  vuông góc với mặt phẳng  $(P)$  gọi là **phép chiếu vuông góc lên mặt phẳng  $(P)$** .

Vì phép chiếu vuông góc lên mặt phẳng  $(P)$  là tr ờng hợp đặc biệt của phép chiếu song song nên nó có mọi tính chất của phép chiếu song song. **Phép chiếu vuông góc lên mặt phẳng  $(P)$**  còn đ ợc gọi đơn giản là **phép chiếu lên mặt phẳng  $(P)$** . Nếu  $\mathcal{H}'$  là hình chiếu vuông góc của hình  $\mathcal{H}$  trên mp $(P)$  thì ta cũng nói  $\mathcal{H}'$  là **hình chiếu** của  $\mathcal{H}$  trên mặt phẳng  $(P)$ .

##### Định lí ba đ ờng vuông góc

##### ĐỊNH LÍ 2

Cho đ ờng thẳng  $a$  không vuông góc với mặt phẳng  $(P)$  và đ ờng thẳng  $b$  nằm trong  $(P)$ . Khi đó, điều kiện cần và đủ để  $b$  vuông góc với  $a$  là  $b$  vuông góc với hình chiếu  $a'$  của  $a$  trên  $(P)$ .

##### Chứng minh

Nếu  $a$  nằm trong  $(P)$  thì kết quả là hiển nhiên.

Nếu  $a$  không nằm trong  $(P)$  thì ta lấy hai điểm phân biệt  $A$  và  $B$  thuộc  $a$ . Gọi  $A'$  và  $B'$  lần lượt là hình chiếu của  $A$  và  $B$  trên  $(P)$ , khi đó hình chiếu  $a'$  của đ ờng thẳng  $a$  trên  $(P)$  chính là đ ờng thẳng đi qua hai điểm  $A'$  và  $B'$  (h.105).

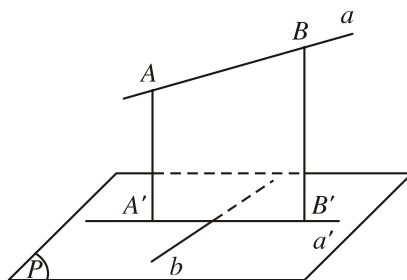

Hình 105

Vì  $b \subset (P)$  nên  $b \perp AA'$ .

Vậy nếu  $b \perp a$  thì  $b \perp mp(a', a)$ , do đó  $b \perp a'$ .

Ngược lại, nếu  $b \perp a'$  thì  $b \perp mp(a', a)$ , do đó  $b \perp a$ .

## 5. Góc giữa đường thẳng và mặt phẳng

Cho đường thẳng  $a$  và mặt phẳng  $(P)$ . Ta có định nghĩa sau (h.106)

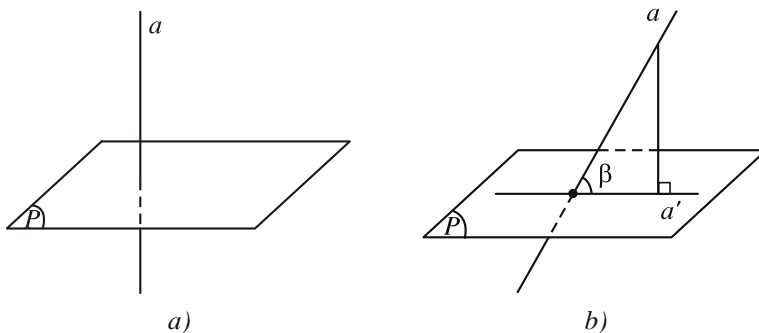

### ĐỊNH NGHĨA 3

Nếu đường thẳng  $a$  vuông góc với mặt phẳng  $(P)$  thì ta nói rằng góc giữa đường thẳng  $a$  và mặt phẳng  $(P)$  bằng  $90^\circ$ .

Nếu đường thẳng  $a$  không vuông góc với mặt phẳng  $(P)$  thì góc giữa  $a$  và hình chiếu  $a'$  của nó trên  $(P)$  gọi là góc giữa đường thẳng  $a$  và mặt phẳng  $(P)$ .

Lưu ý rằng góc giữa đường thẳng và mặt phẳng không vượt quá  $90^\circ$ .

### Ví dụ

Cho hình chóp  $S.ABCD$  có đáy là hình vuông,  $SA \perp mp(ABCD)$ .

1. Gọi  $M$  và  $N$  lần lượt là hình chiếu của điểm  $A$  trên các đường thẳng  $SB$  và  $SD$ .

a) Chứng minh rằng  $MN \parallel BD$  và  $SC \perp (AMN)$ .

b) Gọi  $K$  là giao điểm của  $SC$  với  $mp(AMN)$ . Chứng minh tứ giác  $AMKN$  có hai đường chéo vuông góc.

2. Tính góc giữa đường thẳng  $SC$  và mặt phẳng  $(ABCD)$  khi  $SA = a\sqrt{2}$ ,  $AB = a$ .

**Giải** (h.107)

1. a) Hai tam giác vuông  $SAB$  và  $SAD$  bằng nhau có các đường cao tương ứng là  $AM$  và  $AN$  nên  $BM = DN$ . Mặt khác, tam giác  $SBD$  cân tại đỉnh  $S$  nên  $MN$  song song với  $BD$ .

Ta có  $BC \perp (SAB)$  nên  $BC \perp AM$ ; mặt khác  $SB \perp AM$ , do đó  $AM \perp SC$ .

Tương tự,  $AN \perp SC$ . Vậy  $SC \perp (AMN)$ .

b) Do  $MN \parallel BD$  mà  $BD \perp (SAC)$  nên  $MN \perp (SAC)$ , từ đó  $MN \perp AK$ .

2. Ta có  $AC$  là hình chiếu của  $SC$  trên mặt phẳng  $(ABCD)$ . Mặt khác  $AC = a\sqrt{2}$ ,  $SA = a\sqrt{2}$  nên  $SCA = 45^\circ$ . Vậy, góc giữa  $SC$  và mặt phẳng  $(ABCD)$  bằng  $45^\circ$ .

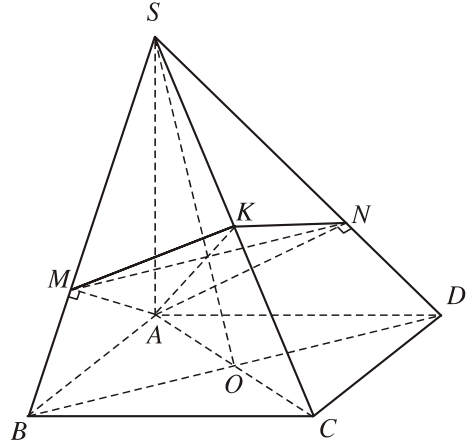

Hình 107

**Câu hỏi và bài tập**

12. Khẳng định "Một đường thẳng vuông góc với hai đường thẳng phân biệt trong mặt phẳng  $(P)$  thì nó vuông góc với  $(P)$ " có đúng không? Vì sao?
13. Cho hai đường thẳng  $a, b$  và mặt phẳng  $(P)$ . Các mệnh đề sau đúng hay sai?
  - a) Nếu  $a \parallel (P)$  và  $b \perp (P)$  thì  $b \perp a$ .
  - b) Nếu  $a \parallel (P)$  và  $b \perp a$  thì  $b \perp (P)$ .
  - c) Nếu  $a \parallel (P)$ ,  $b \parallel a$  thì  $b \parallel (P)$ .
14. Cho điểm  $S$  có hình chiếu trên mp $(P)$  là  $H$ . Với điểm  $M$  bất kỳ trên  $(P)$  ( $M$  không trùng  $H$ ), ta gọi đoạn thẳng  $SM$  là **đường xiên**, đoạn thẳng  $HM$  là **hình chiếu của đường xiên** đó. Chứng minh rằng:
  - a) Hai đường xiên bằng nhau khi và chỉ khi hai hình chiếu của chúng bằng nhau.
  - b) Với hai đường xiên cho trước, đường xiên nào dài hơn thì có hình chiếu dài hơn và ngược lại, đường xiên nào có hình chiếu dài hơn thì dài hơn.
15. Cho tứ diện  $ABCD$ . Tìm điểm  $O$  cách đều bốn đỉnh của tứ diện.

16. Cho hình tứ diện  $ABCD$  có  $AB, BC, CD$  đôi một vuông góc và  $AB = a, BC = b, CD = c$ .
- Tính độ dài  $AD$ .
  - Chỉ ra điểm cách đều  $A, B, C, D$ .
17. Cho hình tứ diện  $OABC$  có ba cạnh  $OA, OB, OC$  đôi một vuông góc.
- Chứng minh tam giác  $ABC$  có ba góc nhọn.
  - Chứng minh rằng hình chiếu  $H$  của điểm  $O$  trên mp( $ABC$ ) trùng với trực tâm tam giác  $ABC$ .
  - Chứng minh rằng 
$$\frac{1}{OH^2} = \frac{1}{OA^2} + \frac{1}{OB^2} + \frac{1}{OC^2}.$$
18. Cho hình chóp  $S.ABC$  có  $SA \perp$  mp( $ABC$ ) và tam giác  $ABC$  không vuông. Gọi  $H$  và  $K$  lần lượt là trực tâm của các tam giác  $ABC$  và  $SBC$ . Chứng minh rằng :
- $AH, SK, BC$  đồng quy ;
  - $SC \perp$  mp( $BHK$ ) ;
  - $HK \perp$  mp( $SBC$ ).
19. Cho hình chóp  $S.ABC$  có đáy là tam giác đều cạnh  $a$  và  $SA = SB = SC = b$ . Gọi  $G$  là trọng tâm tam giác  $ABC$ .
- Chứng minh rằng  $SG \perp (ABC)$ . Tính  $SG$ .
  - Xét mặt phẳng ( $P$ ) đi qua  $A$  và vuông góc với đường thẳng  $SC$ . Tìm hệ thức liên hệ giữa  $a$  và  $b$  để ( $P$ ) cắt  $SC$  tại điểm  $C_1$  nằm giữa  $S$  và  $C$ . Khi đó hãy tính diện tích thiết diện của hình chóp  $S.ABC$  khi cắt bởi mp( $P$ ).
20. a) Cho tứ diện  $ABCD$  có  $AB \perp CD, AC \perp BD$ . Chứng minh rằng  $AD \perp BC$ . Vậy, các cạnh đối diện của tứ diện đó vuông góc với nhau. Tứ diện như thế gọi là **tứ diện trực tâm**.
- Chứng minh các mệnh đề sau đây là đúng :
- $ABCD$  là tứ diện trực tâm.
  - Chân đường cao của tứ diện hạ từ một đỉnh trùng với trực tâm của mặt đối diện.
  - $AB^2 + CD^2 = AC^2 + BD^2 = AD^2 + BC^2$ .
- Chứng minh rằng bốn đường cao của tứ diện trực tâm đồng quy tại một điểm. Điểm đó gọi là **trục tâm của tứ diện** nói trên.



# §4

## HAI MẶT PHẪNG VUÔNG GÓC

### 1. Góc giữa hai mặt phẳng

Cho hai mặt phẳng  $(P)$  và  $(Q)$ . Lấy hai đường thẳng  $a$  và  $b$  lần lượt vuông góc với  $(P)$  và  $(Q)$  (h.108). Khi đó, góc giữa hai đường thẳng  $a$  và  $b$  không phụ thuộc vào cách lựa chọn chúng và được gọi là góc giữa hai mặt phẳng  $(P)$  và  $(Q)$ .

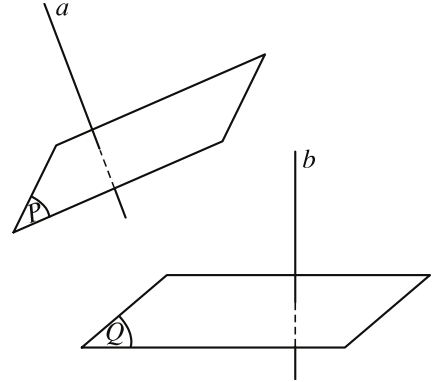

Hình 108

#### ĐỊNH NGHĨA 1

**Góc giữa hai mặt phẳng** là góc giữa hai đường thẳng lần lượt vuông góc với hai mặt phẳng đó.

#### Cách xác định góc giữa hai mặt phẳng

**?** Khi hai mặt phẳng  $(P)$  và  $(Q)$  song song hoặc trùng nhau thì góc giữa chúng bằng bao nhiêu ?

Bây giờ, giả sử  $(P)$  và  $(Q)$  cắt nhau theo giao tuyến  $\Delta$ . Ta vẽ một mặt phẳng  $(R)$  vuông góc với  $\Delta$  và gọi  $p, q$  lần lượt là giao tuyến của  $(R)$  với  $(P)$  và  $(R)$  với  $(Q)$ . Khi đó, góc giữa  $(P)$  và  $(Q)$  bằng góc giữa  $p$  và  $q$ .

Thật vậy, trong mp $(R)$ , xét các đường thẳng  $a$  và  $b$  lần lượt vuông góc với  $p$  và  $q$  thì  $a \perp (P), b \perp (Q)$  và dễ thấy góc giữa hai đường thẳng  $a, b$  bằng góc giữa hai đường thẳng  $p, q$  (h.109). Như vậy ta có :

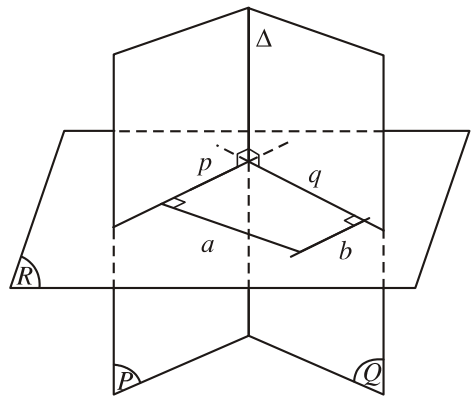

Hình 109

#### CHÚ Ý

Khi hai mặt phẳng  $(P)$  và  $(Q)$  cắt nhau theo giao tuyến  $\Delta$ , để tính góc giữa chúng, ta chỉ việc xét một mặt phẳng  $(R)$  vuông góc với  $\Delta$ , lần lượt cắt  $(P)$  và  $(Q)$  theo các giao tuyến  $p$  và  $q$ . Lúc đó, góc giữa  $(P)$  và  $(Q)$  bằng góc giữa hai đường thẳng  $p, q$ .

### Ví dụ

Cho hình chóp  $S.ABC$  có  $SA \perp (ABC)$ . Gọi  $\varphi$  là góc giữa hai mặt phẳng  $(ABC)$  và  $(SBC)$ . Chứng minh rằng  $S_{ABC} = S_{SBC} \cdot \cos \varphi$ , ở đây kí hiệu  $S_{ABC}$  là diện tích tam giác  $ABC$ .

**Giải** (h.110)

Kẻ đường cao  $AH$  của tam giác  $ABC$ . Do  $SA \perp mp(ABC)$  nên  $SH \perp BC$ . Suy ra  $\angle SHA = \varphi$  và  $AH = SH \cdot \cos \varphi$ . Từ đó ta có

$$S_{ABC} = \frac{1}{2} BC \cdot AH = \frac{1}{2} BC \cdot SH \cdot \cos \varphi = S_{SBC} \cdot \cos \varphi.$$

Mở rộng kết quả của ví dụ trên, ta có định lí tổng quát sau đây :

### ĐỊNH LÍ 1

Gọi  $S$  là diện tích của đa giác  $\mathcal{H}$  trong mặt phẳng  $(P)$  và  $S'$  là diện tích hình chiếu  $\mathcal{H}'$  của  $\mathcal{H}$  trên mặt phẳng  $(P')$  thì  $S' = S \cdot \cos \varphi$ , trong đó  $\varphi$  là góc giữa hai mặt phẳng  $(P)$  và  $(P')$ .

## 2. Hai mặt phẳng vuông góc

### ĐỊNH NGHĨA 2

Hai mặt phẳng gọi là **vuông góc với nhau** nếu góc giữa chúng bằng  $90^\circ$ .

Khi hai mặt phẳng  $(P)$  và  $(Q)$  vuông góc với nhau thì ta còn nói gọn là **hai mặt phẳng  $(P)$  và  $(Q)$  vuông góc**, kí hiệu  $(P) \perp (Q)$  hay  $(Q) \perp (P)$ .



1

Cho hình tứ diện  $ABCD$  có  $AB, AC, AD$  đôi một vuông góc (h.111). Hãy chỉ ra các đường thẳng lần lượt vuông góc với các mặt phẳng  $(ABC), (ACD), (ABD)$  và từ đó suy ra các mặt phẳng ấy đôi một vuông góc.

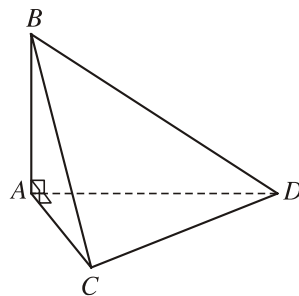

Hình 111

### Điều kiện để hai mặt phẳng vuông góc

Định lí dưới đây nói về một điều kiện để hai mặt phẳng vuông góc.

### ĐỊNH LÍ 2

Nếu một mặt phẳng chứa một đường thẳng vuông góc với một mặt phẳng khác thì hai mặt phẳng đó vuông góc với nhau.

**Chứng minh (h.112)**

Giả sử  $(P)$  là mặt phẳng chứa đường thẳng  $a$  mà  $a$  vuông góc với  $mp(Q)$ . Gọi  $H$  là giao điểm của  $a$  và  $(Q)$  thì  $H$  thuộc giao tuyến  $c$  của  $(P)$  và  $(Q)$ . Trong  $(Q)$ , kẻ đường thẳng  $b$  đi qua  $H$  và vuông góc với  $c$ . Khi đó, góc giữa  $(P)$  và  $(Q)$  chính là góc giữa  $a$  và  $b$ . Vì  $a \perp (Q)$  nên  $a \perp b$ , từ đó suy ra hai mặt phẳng  $(P)$  và  $(Q)$  vuông góc với nhau.

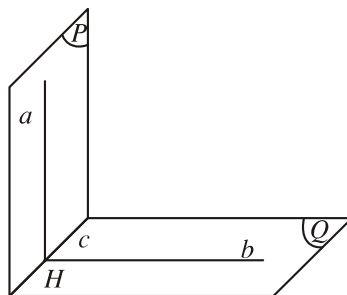

Hình 112

Ngược lại, nếu cho hai mặt phẳng vuông góc với nhau thì mặt phẳng này có chứa đường thẳng vuông góc với mặt phẳng kia hay không? Định lý 3 sau đây trả lời câu hỏi đó.

**Tính chất của hai mặt phẳng vuông góc**

**ĐỊNH LÝ 3**

Nếu hai mặt phẳng  $(P)$  và  $(Q)$  vuông góc với nhau thì bất cứ đường thẳng  $a$  nào nằm trong  $(P)$ , vuông góc với giao tuyến của  $(P)$  và  $(Q)$  đều vuông góc với mặt phẳng  $(Q)$ .

**Chứng minh (h.112)**

Gọi  $c$  là giao tuyến của  $(P)$  và  $(Q)$ ,  $H$  là giao điểm của  $a$  và  $c$ . Trong  $mp(Q)$ , kẻ đường thẳng  $b$  đi qua điểm  $H$  và vuông góc với  $c$ . Khi đó, góc giữa  $(P)$  và  $(Q)$  chính là góc giữa  $a$  và  $b$ . Vì  $(P) \perp (Q)$  nên  $a \perp b$ . Như vậy, ta có đường thẳng  $a$  vuông góc với hai đường thẳng  $b, c$  cắt nhau cùng thuộc  $(Q)$ , suy ra  $a \perp (Q)$ .

Từ định lý 2 và định lý 3, ta dễ dàng suy ra các hệ quả sau :

**HỆ QUẢ 1 (h.113)**

Nếu hai mặt phẳng  $(P)$  và  $(Q)$  vuông góc với nhau và  $A$  là một điểm nằm trong  $(P)$  thì đường thẳng  $a$  đi qua điểm  $A$  và vuông góc với  $(Q)$  sẽ nằm trong  $(P)$ .

Hệ quả 1 được viết gọn là :

$$\left. \begin{array}{l} (P) \perp (Q) \\ A \in (P) \\ a \perp (Q) \\ A \in a \end{array} \right\} \Rightarrow a \subset (P).$$

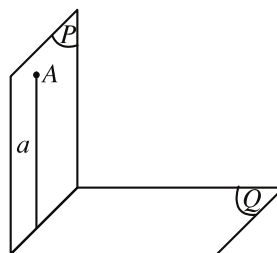

Hình 113

## HỆ QUẢ 2 (h.114)

*Nếu hai mặt phẳng cắt nhau và cùng vuông góc với mặt phẳng thứ ba thì giao tuyến của chúng vuông góc với mặt phẳng thứ ba.*

Hệ quả 2 đ ợc viết gọn là :

$$\left. \begin{array}{l} (P) \cap (Q) = a \\ (P) \perp (R) \\ (Q) \perp (R) \end{array} \right\} \Rightarrow a \perp (R).$$

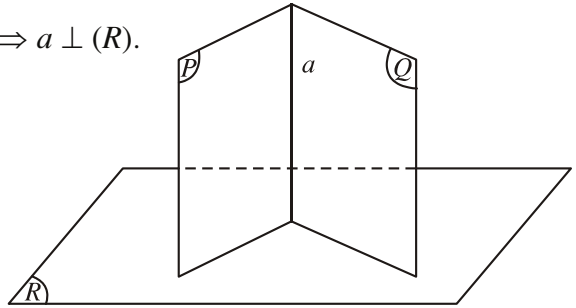

Hình 114

Từ định lí 2, ta nhận thấy nếu đ ờng thẳng  $a$  vuông góc với mặt phẳng  $(P)$  thì qua  $a$  có vô số mặt phẳng vuông góc với  $(P)$  (h.115). Vậy khi  $a$  không vuông góc với  $(P)$  thì có bao nhiêu mặt phẳng chứa  $a$  và vuông góc với  $(P)$  ?

Hệ quả sau sẽ trả lời câu hỏi đó.

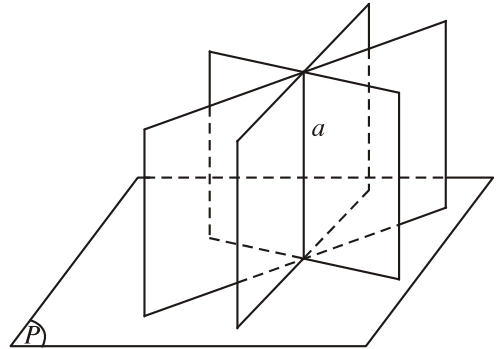

Hình 115

## HỆ QUẢ 3

*Qua đ ờng thẳng  $a$  không vuông góc với mặt phẳng  $(P)$  có duy nhất một mặt phẳng  $(Q)$  vuông góc với mặt phẳng  $(P)$ .*



**2** (Để chứng minh hệ quả 3)

Lấy điểm  $O$  thuộc  $a$ , dựng đ ờng thẳng  $b$  đi qua điểm  $O$  và vuông góc với  $(P)$ . Hãy chứng tỏ mp( $a, b$ ) chính là mp( $Q$ ) phải tìm (h.116).

Sử dụng hệ quả 2 để chứng minh tính duy nhất của mặt phẳng  $(Q)$ .

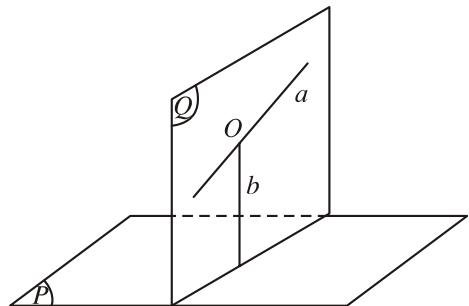

Hình 116

### 3. Hình lăng trụ đứng. Hình hộp chữ nhật. Hình lập phương

Trong chương II, ta đã nêu định nghĩa hình lăng trụ. Trong phần này, ta sẽ xét một số hình lăng trụ đặc biệt.

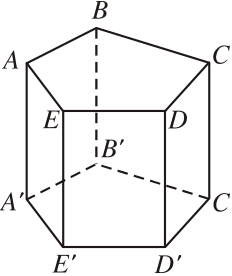
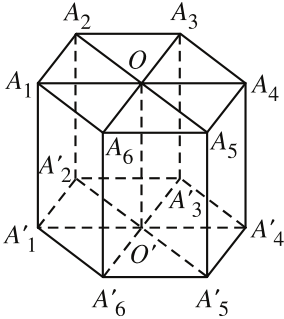
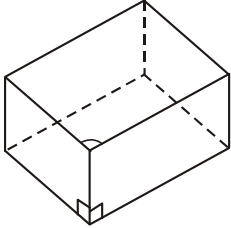
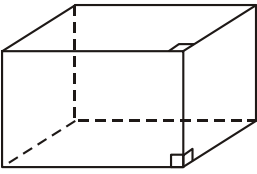
ĐỊNH NGHĨA 3	HÌNH VẼ	?2
<p><b>Hình lăng trụ đứng</b> Là hình lăng trụ có cạnh bên vuông góc với mặt đáy (h.117).</p>	 <p>Hình 117</p>	<p>Các mặt bên của hình lăng trụ đứng là hình gì? Các mặt bên của hình lăng trụ đứng có vuông góc với mặt đáy không?</p>
<p><b>Hình lăng trụ đều</b> Là hình lăng trụ đứng có đáy là đa giác đều (h.118).</p>	 <p>Hình 118</p>	<p>Các mặt bên của hình lăng trụ đều có bằng nhau không?</p>
<p><b>Hình hộp đứng</b> Là hình lăng trụ đứng có đáy là hình bình hành (h.119).</p>	 <p>Hình 119</p>	<p>Hình hộp đứng có bao nhiêu mặt là hình chữ nhật?</p>
<p><b>Hình hộp chữ nhật</b> Là hình hộp đứng có đáy là hình chữ nhật (h.120)</p>	 <p>Hình 120</p>	<p>Sáu mặt của hình hộp chữ nhật có phải là những hình chữ nhật không? Ngược lại, một hình hộp mà sáu mặt của nó là hình chữ nhật có phải là hình hộp chữ nhật không?</p>

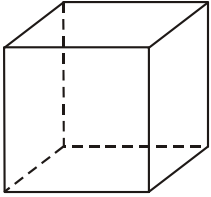
ĐỊNH NGHĨA 3	HÌNH VẼ	?2
<p><b>Hình lập phương</b> Là hình hộp chữ nhật có tất cả các cạnh bằng nhau (h.121).</p>	 <p>Hình 121</p>	<p>Hình hộp chữ nhật mà diện tích các mặt đều bằng nhau có phải là hình lập phương hay không ?</p>

### Bài toán

Tính độ dài đường chéo của hình hộp chữ nhật khi biết độ dài ba cạnh xuất phát từ một đỉnh là  $a, b, c$  ( $a, b, c$  gọi là ba kích thước của hình hộp chữ nhật).

**Giải** (h.122)

Từ  $\overline{AC'} = \overline{AB} + \overline{AD} + \overline{AA'}$

và  $\overline{AB} \cdot \overline{AD} = \overline{AB} \cdot \overline{AA'} = \overline{AD} \cdot \overline{AA'} = 0$

ta có  $\overline{AC'}^2 = a^2 + b^2 + c^2$

hay  $AC' = \sqrt{a^2 + b^2 + c^2}$ .

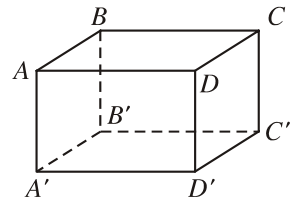

Hình 122

Tương tự các đường chéo còn lại cũng bằng  $\sqrt{a^2 + b^2 + c^2}$ .

**?3** Độ dài đường chéo của hình lập phương cạnh  $a$  bằng bao nhiêu ?

## 4. Hình chóp đều và hình chóp cụt đều

### ĐỊNH NGHĨA 4

|| Một hình chóp đợc gọi là **hình chóp đều** nếu đáy của nó là đa giác đều và các cạnh bên bằng nhau.

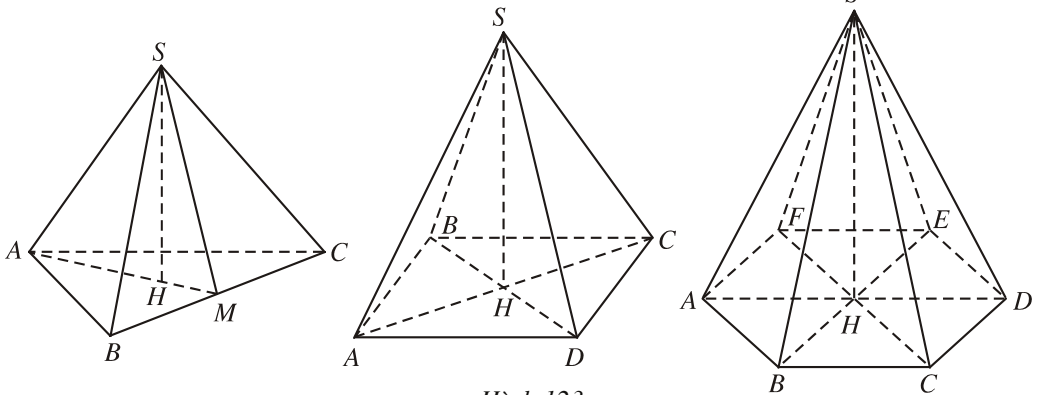

Hình 123

Ta biết rằng đối với một hình chóp bất kì, đường thẳng vuông góc với mặt đáy kẻ từ đỉnh gọi là **đường cao** của hình chóp.

**?4** Các kết quả sau đây về hình chóp đều có đúng không? Vì sao?

Một hình chóp là hình chóp đều khi và chỉ khi đáy của nó là đa giác đều và đường cao của hình chóp đi qua tâm của đáy (tâm của đa giác đều chính là tâm đường tròn ngoại tiếp và nội tiếp đa giác đó).

Một hình chóp là hình chóp đều khi và chỉ khi đáy của nó là đa giác đều và các cạnh bên tạo với mặt đáy các góc bằng nhau.

**ĐỊNH NGHĨA 5**

Khi cắt hình chóp đều bởi một mặt phẳng song song với đáy để đợc một hình chóp cắt thì hình chóp cắt đó đợc gọi là **hình chóp cắt đều**.

Đoạn nối tâm của hai đáy đợc gọi là **đường cao** của hình chóp cắt đều.

**?5** Tại sao trong hình chóp cắt đều, các mặt bên là những hình thang cân bằng nhau?

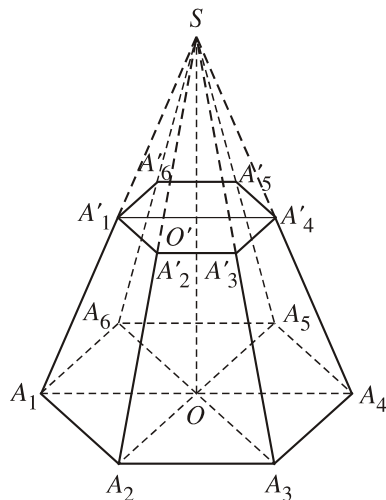

Hình 124

**Em có biết**



**KIM TỰ THÁP AI CẬP**

Nhiều Kim tự tháp (từ Hán - Việt nghĩa là cái tháp hình chữ kim 金, tức là hình chóp) đã đợc xây dựng ở Ai Cập bắt đầu khoảng 2500 năm tr ớc công nguyên. Các tháp đó là những ngôi mộ của vua, hoàng hậu, ...



Kim tự tháp Kê-ốp (Chéops) (ở hình trên) là tháp lớn nhất. Nó đ ợc coi là một trong bảy kì quan của thế giới. Đó là một hình chóp tứ giác đều, đáy là một hình vuông có cạnh dài khoảng 230m, ngày x a có chiều cao khoảng 147m, ngày nay chỉ còn cao 138m do bị xói mòn ở đỉnh. Trong hơn 4000 năm, đó là kiến trúc cao nhất thế giới. Mãi đến thời Trung cổ mới có một số nhà thờ cao hơn. Tháp nặng khoảng 6 triệu tấn và đ ợc tạo thành bởi hơn 2 300 000 tảng đá.

bên trong kim tự tháp Kê-ốp có "buồng của vua" dạng hình hộp chữ nhật, dài 20 "cánh tay", rộng 10 "cánh tay", cao 11,18 "cánh tay" ("cánh tay" là đơn vị độ dài thời cổ, xấp xỉ 52,5cm). Số đo khá lẻ 11,18 này đã hấp dẫn các nhà khảo cứu : phải chăng có thể giải thích điều này khi tính độ dài đ ờng chéo hình hộp và độ dài đ ờng chéo mặt bên của hình hộp đó ?

## Câu hỏi v b i tập

**21.** Các mệnh đề sau đúng hay sai ?

- a) Hai mặt phẳng cùng vuông góc với mặt phẳng thứ ba thì song song với nhau ;
- b) Hai mặt phẳng cùng vuông góc với mặt phẳng thứ ba thì vuông góc với nhau ;
- c) Qua một đ ờng thẳng cho tr ớc có duy nhất một mặt phẳng vuông góc với một mặt phẳng cho tr ớc ;
- d) Có duy nhất một mặt phẳng đi qua một điểm cho tr ớc và vuông góc với hai mặt phẳng cắt nhau cho tr ớc ;
- e) Các mặt phẳng cùng đi qua một điểm cho tr ớc và vuông góc với một mặt phẳng cho tr ớc thì luôn đi qua một đ ờng thẳng cố định ;
- f) Hình lăng trụ có hai mặt bên là hình chữ nhật là hình lăng trụ đứng ;
- g) Hình chóp có đáy là đa giác đều và ba cạnh bên bằng nhau là hình chóp đều.

**22.** Cho hình hộp  $ABCD.A'B'C'D'$  có  $AB = a, BC = b, CC' = c$ . Nếu

$$AC' = BD' = B'D = \sqrt{a^2 + b^2 + c^2}$$

thì hình hộp đó có phải là hình hộp chữ nhật không ? Vì sao ?

**23.** Cho hình lập ph ơng  $ABCD.A'B'C'D'$  có cạnh bằng  $a$ .

- a) Chứng minh rằng  $AC'$  vuông góc với hai mặt phẳng  $(A'BD)$  và  $(B'CD')$ .
- b) Cắt hình lập ph ơng bởi mặt phẳng trung trực của  $AC'$ . Chứng minh thiết diện tạo thành là một lục giác đều. Tính diện tích thiết diện đó.

**24.** Cho hình chóp  $S.ABCD$  có đáy là hình vuông cạnh  $a$  và  $SA \perp (ABCD)$ ,  $SA = x$ . Xác định  $x$  để hai mặt phẳng  $(SBC)$  và  $(SDC)$  tạo với nhau góc  $60^\circ$ .



25. Cho hai mặt phẳng vuông góc  $(P)$  và  $(Q)$  có giao tuyến  $\Delta$ . Lấy  $A, B$  cùng thuộc  $\Delta$  và lấy  $C \in (P), D \in (Q)$  sao cho  $AC \perp AB, BD \perp AB$  và  $AB = AC = BD$ . Xác định thiết diện của tứ diện  $ABCD$  khi cắt bởi mặt phẳng  $(\alpha)$  đi qua điểm  $A$  và vuông góc với  $CD$ . Tính diện tích thiết diện khi  $AC = AB = BD = a$ .
26. Hình hộp  $ABCD.A'B'C'D'$  là hình hộp gì nếu thoả mãn một trong các điều kiện sau ?
- Tứ diện  $AB'CD'$  có các cạnh đối bằng nhau ;
  - Tứ diện  $AB'CD'$  có các cạnh đối vuông góc ;
  - Tứ diện  $AB'CD'$  là tứ diện đều.
27. Cho hai tam giác  $ACD, BCD$  nằm trên hai mặt phẳng vuông góc với nhau và  $AC = AD = BC = BD = a, CD = 2x$ . Gọi  $I, J$  lần lượt là trung điểm của  $AB$  và  $CD$ .
- Tính  $AB, IJ$  theo  $a$  và  $x$ .
  - Với giá trị nào của  $x$  thì hai mặt phẳng  $(ABC)$  và  $(ABD)$  vuông góc ?
28. Cho tam giác  $ABC$  và mặt phẳng  $(P)$ . Biết góc giữa  $mp(P)$  và  $mp(ABC)$  là  $\varphi$  ( $\varphi \neq 90^\circ$ ) ; hình chiếu của tam giác  $ABC$  trên  $mp(P)$  là tam giác  $A'B'C'$ . Chứng minh rằng

$$S_{A'B'C'} = S_{ABC} \cdot \cos \varphi.$$

*Hướng dẫn.* Xét hai trường hợp :

- Tam giác  $ABC$  có một cạnh song song hoặc nằm trong  $mp(P)$  ;
- Tam giác  $ABC$  không có cạnh nào song song hay nằm trong  $mp(P)$ .

## §5 KHOẢNG CÁCH

### 1. Khoảng cách từ một điểm đến một mặt phẳng, đến một đường thẳng

Để đi đến khái niệm khoảng cách từ một điểm đến một mặt phẳng hoặc một đường thẳng, ta xét hình chiếu vuông góc của điểm đó trên mặt phẳng

hoặc đường thẳng. Trên hình 125a), ta có  $H$  là hình chiếu của  $M$  trên  $mp(P)$  và trên hình 125b), ta có  $H$  là hình chiếu của  $M$  trên đường thẳng  $\Delta$ .

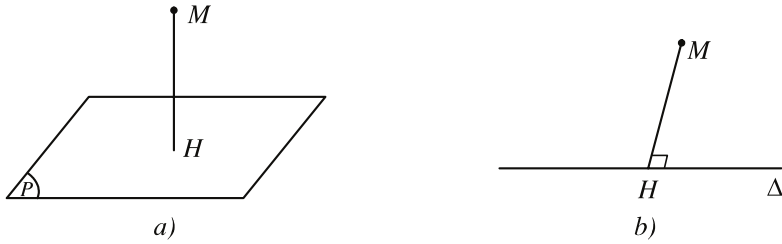

Hình 125

Ta có định nghĩa sau :

**ĐỊNH NGHĨA 1**

**Khoảng cách từ điểm  $M$  đến mặt phẳng  $(P)$  (hoặc đến đường thẳng  $\Delta$ ) là khoảng cách giữa hai điểm  $M$  và  $H$ , trong đó  $H$  là hình chiếu của điểm  $M$  trên mặt phẳng  $(P)$  (hoặc trên đường thẳng  $\Delta$ ).**

Khoảng cách từ điểm  $M$  đến mặt phẳng  $(P)$  được kí hiệu là  $d(M ; (P))$ .

Khoảng cách từ điểm  $M$  đến đường thẳng  $\Delta$  được kí hiệu là  $d(M ; \Delta)$ .

**[?1]** Trong các khoảng cách từ  $M$  đến một điểm bất kì thuộc mặt phẳng  $(P)$ , khoảng cách nào là nhỏ nhất ?

**[?2]** Cũng câu hỏi như trên nếu thay mặt phẳng  $(P)$  bởi đường thẳng  $\Delta$ .

**2. Khoảng cách giữa đường thẳng và mặt phẳng song song, giữa hai mặt phẳng song song**

Cho đường thẳng  $a$  song song với mặt phẳng  $(P)$ . Với hai điểm  $A, B$  bất kì trên  $a$ , hiển nhiên ta có  $d(A ; (P)) = d(B ; (P))$  (h.126). Như vậy,  $d(A ; (P))$  không phụ thuộc vào vị trí của điểm  $A$  khi  $A$  thay đổi trên  $a$ . Từ đó ta có định nghĩa

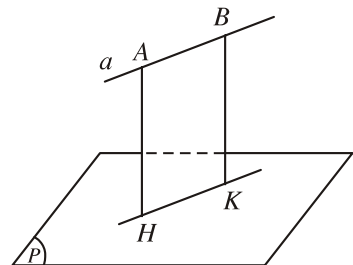

Hình 126

**ĐỊNH NGHĨA 2**

**Khoảng cách giữa đường thẳng  $a$  và mặt phẳng  $(P)$  song song với  $a$  là khoảng cách từ một điểm nào đó của  $a$  đến mặt phẳng  $(P)$ .**

Kí hiệu khoảng cách giữa đ ờng thẳng  $a$  và mặt phẳng  $(P)$  song song với nó là  $d(a ; (P))$ .

**?3** Khi đ ờng thẳng  $a$  song song với mặt phẳng  $(P)$ , trong các khoảng cách từ một điểm bất kì của  $a$  đến một điểm bất kì của  $(P)$ , khoảng cách nào là nhỏ nhất ?

Cho hai mặt phẳng song song  $(P)$  và  $(Q)$ . Khi ấy, dễ thấy  $d(A ; (Q)) = d(B ; (Q))$  với  $A, B$  là hai điểm bất kì thuộc  $(P)$ , tức là  $d(A ; (Q))$  không phụ thuộc vào vị trí của điểm  $A$  khi  $A$  thay đổi trên  $(P)$  (h.127).

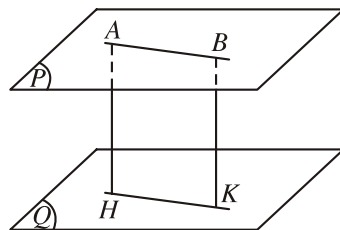

Hình 127

Từ đó ta có định nghĩa

### ĐỊNH NGHĨA 3

|| **Khoảng cách giữa hai mặt phẳng song song** là khoảng cách từ một điểm bất kì của mặt phẳng này đến mặt phẳng kia.

Kí hiệu khoảng cách giữa hai mặt phẳng song song  $(P)$  và  $(Q)$  là  $d((P) ; (Q))$  thì  $d((P) ; (Q)) = d(A ; (Q)) = d(C ; (P))$ , trong đó  $A$  là một điểm nào đó thuộc  $(P)$  và  $C$  là một điểm nào đó thuộc  $(Q)$ .

**?4** Trong các khoảng cách giữa hai điểm bất kì lần l ợt thuộc hai mặt phẳng song song, khoảng cách nào là nhỏ nhất ?

## 3. Khoảng cách giữa hai đ ờng thẳng chéo nhau

### B i toán

Cho hai đ ờng thẳng chéo nhau  $a$  và  $b$ . Tìm đ ờng thẳng  $c$  cắt cả  $a$  và  $b$  đồng thời vuông góc với cả  $a$  và  $b$ .

### Giải

Do  $a$  và  $b$  chéo nhau nên có duy nhất mặt phẳng  $(Q)$  chứa đ ờng thẳng  $b$  và song song với đ ờng thẳng  $a$ .

Mặt phẳng  $(P)$  đi qua  $a$  và vuông góc với  $(Q)$  cắt đ ờng thẳng  $b$  tại điểm  $J$ . Gọi  $c$  là đ ờng thẳng đi qua  $J$  và vuông góc với  $(Q)$  thì  $c$  nằm trong  $mp(P)$ , do đó  $c$  cắt  $a$  tại điểm  $I$ . Khi ấy  $c$  là đ ờng thẳng phải tìm (h.128).

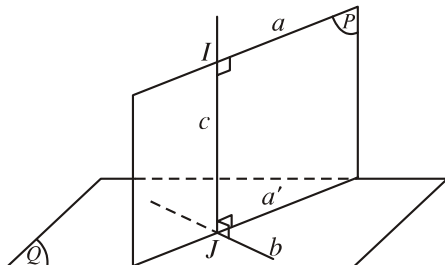

Hình 128



Chứng minh tính duy nhất của đ ờng thẳng  $c$  trong bài toán trên.

### Thuật ngữ

Đ ờng thẳng  $c$  nói trên gọi là **đ ờng vuông góc chung của hai đ ờng thẳng chéo nhau  $a$  và  $b$** .

Nếu đ ờng vuông góc chung cắt hai đ ờng thẳng chéo nhau tại  $I$  và  $J$  thì đoạn thẳng  $IJ$  gọi là **đoạn vuông góc chung của hai đ ờng thẳng** đó (h.129).

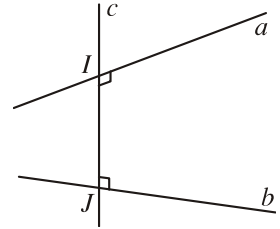

Hình 129

### ĐỊNH NGHĨA 4

|| **Khoảng cách giữa hai đ ờng thẳng chéo nhau là độ dài đoạn vuông góc chung của hai đ ờng thẳng đó.**

**?** Trong các khoảng cách giữa hai điểm bất kì lần l ợt nằm trên hai đ ờng thẳng chéo nhau, khoảng cách nào là nhỏ nhất ?

Nếu gọi  $(P)$  và  $(Q)$  là hai mặt phẳng song song với nhau lần l ợt đi qua hai đ ờng thẳng  $a$  và  $b$  thì rõ ràng :

$$IJ = d(a ; (Q)) = d(b ; (P)) \\ = d((P) ; (Q)) \quad (\text{h.130}).$$

Vậy ta có :

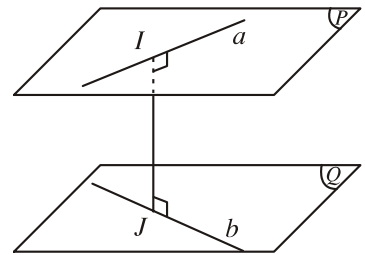

Hình 130

### Nhận xét

1) Khoảng cách giữa hai đ ờng thẳng chéo nhau bằng khoảng cách giữa một trong hai đ ờng thẳng đó và mặt phẳng song song với nó, chứa đ ờng thẳng còn lại.

2) Khoảng cách giữa hai đ ờng thẳng chéo nhau bằng khoảng cách giữa hai mặt phẳng song song lần l ợt chứa hai đ ờng thẳng đó.

## 4. Một số ví dụ

### Ví dụ 1

Cho hình hộp chữ nhật  $ABCD.A'B'C'D'$  có  $AB = a, AD = b, AA' = c$ .

a) Tính khoảng cách từ điểm  $B$  đến mặt phẳng  $(ACC'A')$ .

b) Tính khoảng cách giữa hai đ ờng thẳng  $BB'$  và  $AC'$ .

c) Tính khoảng cách giữa hai mặt phẳng  $(AB'C)$  và  $(A'C'D)$  trong tr ờng hợp  $a = b = c$ .

**Giải** (h.131)

a) Kẻ  $BH$  vuông góc với  $AC$ , do

$$BH \perp AA'$$

nên  $BH \perp (ACC'A')$ .

Vậy  $d(B; (ACC'A')) = BH$ . Ta có

$$BH \cdot AC = BA \cdot BC.$$

hay 
$$BH = \frac{ab}{\sqrt{a^2 + b^2}}.$$

b)  $BB'$  và  $AC'$  chéo nhau mà  $BB' \parallel (ACC'A')$

nên

$$d(BB'; AC') = d(BB'; (ACC'A')) = d(B; (ACC'A')) = \frac{ab}{\sqrt{a^2 + b^2}}.$$

c) Dễ thấy mp( $AB'C$ ) và mp( $A'C'D$ ) song song với nhau. Do  $a = b = c$  nên  $ABCD.A'B'C'D'$  là hình lập phương. Khi đó, gọi  $K$  và  $K'$  lần lượt là tâm của hai hình vuông  $ABCD$  và  $A'B'C'D'$  thì mp( $KK'D'D$ ) là mặt phẳng trung trực của  $A'C'$ . Từ đó suy ra mp( $KK'D'D$ ) vuông góc với mp( $DA'C'$ ). Kẻ  $KI$  vuông góc với giao tuyến  $DK'$  của hai mặt phẳng đó thì  $KI \perp$  mp( $A'C'D$ ). Vậy khoảng cách giữa hai mặt phẳng ( $AB'C$ ) và ( $A'C'D$ ) bằng  $KI$ .

Ta có tam giác  $KK'D$  vuông tại  $K$  nên

$$\frac{1}{KI^2} = \frac{1}{DK^2} + \frac{1}{KK'^2} = \frac{1}{\left(\frac{a\sqrt{2}}{2}\right)^2} + \frac{1}{a^2} = \frac{3}{a^2},$$

tức là 
$$KI = \frac{a\sqrt{3}}{3}.$$

Chú ý rằng  $BD'$  vuông góc với hai mặt phẳng ( $ACB'$ ), ( $DA'C'$ ) và đi qua tâm  $G, G'$  của hai tam giác đều  $AB'C, DA'C'$ . Từ đó suy ra khoảng cách cần tìm cũng bằng  $GG'$  và bằng  $\frac{1}{3}BD'$ .

**Ví dụ 2**

Cho hình chóp  $S.ABCD$  có đáy là hình vuông cạnh  $a$ ,  $SA \perp (ABCD)$  và  $SA = a$ . Tính khoảng cách giữa hai đường thẳng

a)  $SB$  và  $AD$  ;

b)  $BD$  và  $SC$ .

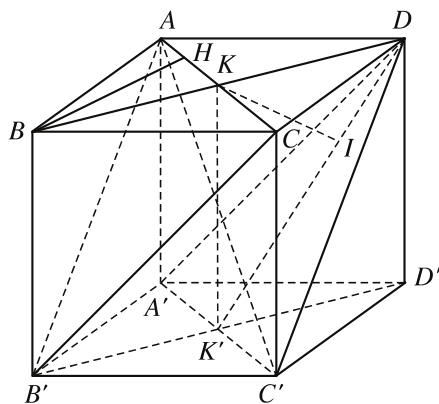

Hình 131

**Giải** (h.132)

a) Ta có  $AD \perp (SBA)$ , kẻ  $AH$  vuông góc với  $SB$  thì  $AH$  là đường vuông góc chung của  $SB$  và  $AD$ . Vậy

$$d(AD ; SB) = AH.$$

Vì  $AH$  là đường cao của tam giác vuông cân  $SAB$  nên

$$AH = \frac{a\sqrt{2}}{2}.$$

Từ đó  $d(AD ; SB) = \frac{a\sqrt{2}}{2}.$

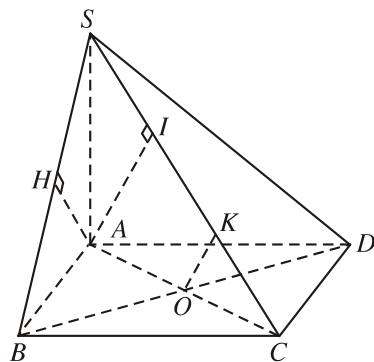

Hình 132

b) Ta có  $BD$  vuông góc với mp(SAC) tại tâm  $O$  của hình vuông  $ABCD$ . Trong mp(SAC), kẻ  $OK$  vuông góc với  $SC$  thì  $OK$  là đường vuông góc chung của  $BD$  và  $SC$ . Dễ thấy  $d(BD ; SC) = OK = \frac{1}{2}AI$  ( $AI$  là đường cao của tam giác vuông SAC). Ta có

$$\frac{1}{AI^2} = \frac{1}{AS^2} + \frac{1}{AC^2} = \frac{1}{a^2} + \frac{1}{2a^2}$$

nên  $AI = \frac{a\sqrt{6}}{3}$ , từ đó  $d(BD ; SC) = \frac{a\sqrt{6}}{6}.$

**Câu hỏi và bài tập**

- 29. Cho tứ diện  $ABCD$  có  $AC = BC = AD = BD = a$ ,  $AB = c$ ,  $CD = c'$ . Tính khoảng cách giữa hai đường thẳng  $AB$  và  $CD$ .
- 30. Cho hình lăng trụ  $ABC.A'B'C'$  có tất cả các cạnh đều bằng  $a$ . Góc tạo bởi cạnh bên và mặt phẳng đáy bằng  $30^\circ$ . Hình chiếu  $H$  của điểm  $A$  trên mặt phẳng  $(A'B'C')$  thuộc đường thẳng  $B'C'$ .
  - a) Tính khoảng cách giữa hai mặt phẳng đáy.
  - b) Chứng minh rằng hai đường thẳng  $AA'$  và  $B'C'$  vuông góc, tính khoảng cách giữa chúng.
- 31. Cho hình lập phương  $ABCD.A'B'C'D'$  có cạnh bằng  $a$ . Tính khoảng cách giữa hai đường thẳng  $BC'$  và  $CD'$ .
- 32. Cho hình hộp chữ nhật  $ABCD.A'B'C'D'$  có  $AB = AA' = a$ ,  $AC' = 2a$ .
  - a) Tính khoảng cách từ điểm  $D$  đến mặt phẳng  $(ACD')$ .
  - b) Tìm đường vuông góc chung của các đường thẳng  $AC'$  và  $CD'$ . Tính khoảng cách giữa hai đường thẳng ấy.

33. Cho hình hộp thoi  $ABCD.A'B'C'D'$  có các cạnh đều bằng  $a$  và  $\widehat{BAD} = \widehat{BAA'} = \widehat{DAA'} = 60^\circ$ . Tính khoảng cách giữa hai mặt phẳng đáy  $(ABCD)$  và  $(A'B'C'D')$ .
34. Cho hình chóp  $S.ABCD$  có đáy là hình chữ nhật và  $AB = 2a, BC = a$ . Các cạnh bên của hình chóp bằng nhau và bằng  $a\sqrt{2}$ .
- a) Tính khoảng cách từ  $S$  đến mặt phẳng đáy  $(ABCD)$ .
- b) Gọi  $E$  và  $F$  lần lượt là trung điểm của các cạnh  $AB$  và  $CD$ ;  $K$  là điểm bất kì thuộc đường thẳng  $AD$ . Chứng minh rằng khoảng cách giữa hai đường thẳng  $EF$  và  $SK$  không phụ thuộc vào  $K$ , hãy tính khoảng cách đó theo  $a$ .
35. Cho tứ diện  $ABCD$ . Chứng minh rằng nếu  $AC = BD, AD = BC$  thì đường vuông góc chung của  $AB$  và  $CD$  là đường thẳng nối trung điểm của  $AB$  và  $CD$ . Điều ngược lại có đúng không?

## ÔN TẬP CHƯƠNG III

### I - Tóm tắt những kiến thức cần nhớ

1. Định nghĩa vectơ và các phép toán vectơ trong không gian cũng giống như trong mặt phẳng. Ngoài ra :
  - a) Ba vectơ gọi là đồng phẳng khi các giá của chúng cùng song song với một mặt phẳng.
  - b) Điều kiện cần và đủ để ba vectơ  $a, b, c$  đồng phẳng là có ba số  $m, n, p$  không đồng thời bằng 0 sao cho  $ma + nb + pc = 0$ .
  - c) Nếu ba vectơ  $a, b, c$  không đồng phẳng thì mỗi vectơ  $d$  đều có thể viết dưới dạng  $d = ma + nb + pc$ , với các số  $m, n, p$  duy nhất.
2. Hai đường thẳng gọi là vuông góc với nhau nếu góc giữa chúng bằng  $90^\circ$ .
3. – Một đường thẳng gọi là vuông góc với một mặt phẳng nếu nó vuông góc với mọi đường thẳng trong mặt phẳng đó.
  - Đường thẳng  $a$  vuông góc với  $\text{mp}(P)$  khi và chỉ khi  $a$  vuông góc với hai đường thẳng cắt nhau cùng nằm trong  $(P)$ .
  - Định lý ba đường vuông góc : Đường thẳng  $b$  nằm trên  $\text{mp}(P)$  vuông góc với đường thẳng  $a$  ( $a$  không vuông góc với  $(P)$ ) khi và chỉ khi nó vuông góc với hình chiếu (vuông góc) của  $a$  trên  $(P)$ .
  - Góc giữa đường thẳng và mặt phẳng là góc giữa đường thẳng và hình chiếu của đường thẳng đó trên mặt phẳng (nếu hình chiếu đó là một điểm thì xem góc giữa đường thẳng và mặt phẳng bằng  $90^\circ$ ).

4. – Góc giữa hai mặt phẳng là góc giữa hai đường thẳng lần lượt vuông góc với hai mặt phẳng đó.
- Hai mặt phẳng gọi là vuông góc với nhau nếu góc giữa chúng bằng  $90^\circ$ .
  - Điều kiện cần và đủ để hai mặt phẳng vuông góc với nhau là mặt phẳng này chứa đường thẳng vuông góc với mặt phẳng kia.
5. – Khoảng cách từ một điểm đến một mặt phẳng (đường thẳng) là khoảng cách từ điểm đó đến hình chiếu của nó trên mặt phẳng (đường thẳng).
- Khoảng cách giữa đường thẳng  $a$  và mặt phẳng  $(P)$  song song với  $a$  là khoảng cách từ một điểm nào đó của  $a$  đến mặt phẳng  $(P)$ .
  - Khoảng cách giữa hai mặt phẳng song song là khoảng cách từ một điểm bất kì của mặt phẳng này đến mặt phẳng kia.
6. – Khoảng cách giữa hai đường thẳng chéo nhau  $a$  và  $b$  là độ dài của đoạn vuông góc chung  $IJ$ , trong đó  $I, J$  là các giao điểm của đường vuông góc chung của  $a$  và  $b$  với  $a$  và  $b$ .
- Khoảng cách giữa hai đường thẳng chéo nhau bằng khoảng cách giữa một trong hai đường thẳng đó và mặt phẳng song song với nó, chứa đường thẳng còn lại.
  - Khoảng cách giữa hai đường thẳng chéo nhau bằng khoảng cách giữa hai mặt phẳng song song lần lượt chứa hai đường thẳng đó.
7. – Mặt phẳng đi qua trung điểm  $O$  của đoạn thẳng  $AB$  và vuông góc với  $AB$  gọi là mặt phẳng trung trực của  $AB$ .
- Mặt phẳng trung trực của một đoạn thẳng là tập hợp các điểm cách đều hai đầu mút của đoạn thẳng đó.
  - Tập hợp các điểm cách đều ba đỉnh của tam giác  $ABC$  là đường thẳng vuông góc với mặt phẳng  $(ABC)$  và đi qua tâm đường tròn ngoại tiếp tam giác  $ABC$ . Đường thẳng đó được gọi là **trục của tam giác  $ABC$** .

## II - Câu hỏi tự kiểm tra

1. Cho tứ diện  $ABCD$ . Gọi  $G$  là trọng tâm của tứ diện và  $A'$  là trọng tâm tam giác  $BCD$ . Các khẳng định sau đúng hay sai ?
- a)  $\overline{GA} + \overline{GB} + \overline{GC} + \overline{GD} = 0$  ;
  - b)  $\overline{MA} + \overline{MB} + \overline{MC} + \overline{MD} = 4\overline{MG}$  với  $M$  là một điểm tùy ý ;
  - c)  $\overline{GA} = -\frac{2}{3}\overline{AA'}$  ;
  - d)  $\overline{AB} + \overline{AC} + \overline{AD} = 3\overline{AA'}$ .



2. Trong không gian, hãy nêu cách chứng minh :
  - a) Đường thẳng vuông góc với đường thẳng ;
  - b) Đường thẳng vuông góc với mặt phẳng ;
  - c) Hai mặt phẳng vuông góc với nhau.
3. Hãy nêu cách tính :
  - a) Khoảng cách từ một điểm đến một đường thẳng ;
  - b) Khoảng cách từ một điểm đến một mặt phẳng ;
  - c) Khoảng cách giữa một đường thẳng và một mặt phẳng song song với nó ;
  - d) Khoảng cách giữa hai mặt phẳng song song ;
  - e) Khoảng cách giữa hai đường thẳng chéo nhau.

### III - Bài tập

1. Tứ diện  $OABC$  có  $OA = OB = OC = a$  và  $AOB = AOC = 60^\circ$ ,  $BOC = 90^\circ$ .
  - a) Chứng tỏ rằng  $ABC$  là tam giác vuông và  $OA \perp BC$ .
  - b) Tìm đường vuông góc chung  $IJ$  của  $OA$  và  $BC$  ; tính khoảng cách giữa hai đường thẳng  $OA$  và  $BC$ .
  - c) Chứng minh rằng hai mặt phẳng  $(ABC)$  và  $(OBC)$  vuông góc với nhau.
2. Cho hình chóp  $S.ABC$  có  $SA = SB = SC = a$ ,  $ASB = 120^\circ$ ,  $BSC = 60^\circ$ ,  $CSA = 90^\circ$ .
  - a) Chứng tỏ rằng  $ABC$  là tam giác vuông.
  - b) Tính khoảng cách từ  $S$  đến mặt phẳng  $(ABC)$ .
3. Cho hình chóp  $S.ABCD$  có đáy là hình vuông cạnh  $a$ ,  $SA \perp (ABCD)$ . Hai điểm  $M$  và  $N$  lần lượt thay đổi trên hai cạnh  $CB$  và  $CD$ , đặt  $CM = x$ ,  $CN = y$ . Tìm hệ thức liên hệ giữa  $x$  và  $y$  để :
  - a) Hai mặt phẳng  $(SAM)$  và  $(SAN)$  tạo với nhau góc  $45^\circ$  ;
  - b) Hai mặt phẳng  $(SAM)$  và  $(SMN)$  vuông góc với nhau.
4. Tam giác  $ABC$  vuông có cạnh huyền  $BC$  nằm trong mp( $P$ ), cạnh  $AB$  và  $AC$  lần lượt tạo với mp( $P$ ) các góc  $\beta$  và  $\gamma$ . Gọi  $\alpha$  là góc tạo bởi mp( $P$ ) và mp( $ABC$ ). Chứng minh rằng  $\sin^2 \alpha = \sin^2 \beta + \sin^2 \gamma$ .
5. Cho tứ diện  $OABC$  có  $OA$ ,  $OB$ ,  $OC$  đôi một vuông góc với nhau và  $OA = a$ ,  $OB = b$ ,  $OC = c$ . Gọi  $H$  là hình chiếu của  $O$  trên mặt phẳng  $(ABC)$ . Tính diện tích các tam giác  $HAB$ ,  $HBC$  và  $HCA$ .
6. Cho hình lăng trụ đứng  $ABC.A'B'C'$  có đáy  $ABC$  là tam giác vuông tại đỉnh  $C$ ,  $CA = a$ ,  $CB = b$  ; mặt bên  $ABB'A'$  là hình vuông. Gọi  $(P)$  là mặt phẳng đi qua  $C$  và vuông góc với  $AB'$ .

a) Xác định thiết diện của hình lăng trụ đã cho khi cắt bởi  $(P)$ . Thiết diện là hình gì ?

b) Tính diện tích thiết diện nói trên.

7. Một tứ diện đ ợc gọi là **gân đều** nếu các cạnh đối bằng nhau từng đôi một. Với tứ diện  $ABCD$ , chứng tỏ các tính chất sau là t ơng đ ợng :

a) Tứ diện  $ABCD$  là gân đều ;

b) Các đoạn thẳng nối trung điểm cặp cạnh đối diện đôi một vuông góc với nhau ;

c) Các **trọng tuyến** (đoạn thẳng nối đỉnh với trọng tâm mặt đối diện) bằng nhau ;

d) Tổng các góc tại mỗi đỉnh bằng  $180^\circ$ .

8. Cho tứ diện  $ABCD$ . Cắt tứ diện đó theo các cạnh  $AB, AC, AD$  và trải các mặt  $ABC, ACD, ADB$  lên mặt phẳng  $(BCD)$  (xem hình 133). Hình phẳng gồm các tam giác  $BCD, A_1BC, A_2CD, A_3BD$  gọi là **hình khai triển** của tứ diện  $ABCD$  trên mặt phẳng  $(BCD)$ .

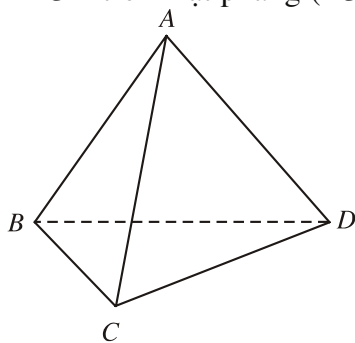

a)

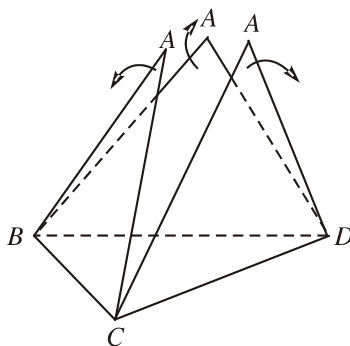

b)

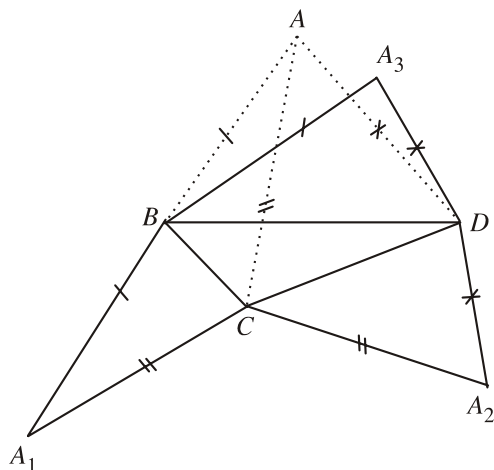

c)

Hình 133

- a) Chứng tỏ hình khai triển của tứ diện đều  $ABCD$  trên mp( $BCD$ ) làm thành một tam giác nhọn.  
 b) Dùng bìa cứng cắt và dán để có một tứ diện đều.

#### IV - Các câu hỏi trắc nghiệm

1. Cho hình tứ diện  $ABCD$  có trọng tâm  $G$ . Mệnh đề nào sau đây là **sai** ?

- (A)  $\overline{OG} = \frac{1}{4}(\overline{OA} + \overline{OB} + \overline{OC} + \overline{OD})$  ;      (B)  $\overline{GA} + \overline{GB} + \overline{GC} + \overline{GD} = 0$  ;  
 (C)  $\overline{AG} = \frac{2}{3}(\overline{AB} + \overline{AC} + \overline{AD})$  ;      (D)  $\overline{AG} = \frac{1}{4}(\overline{AB} + \overline{AC} + \overline{AD})$ .

2. Mệnh đề nào sau đây là đúng ?

- (A) Hai đ ờng thẳng cùng vuông góc với một đ ờng thẳng thì song song với nhau ;  
 (B) Hai đ ờng thẳng cùng vuông góc với một đ ờng thẳng thì vuông góc với nhau ;  
 (C) Một đ ờng thẳng vuông góc với một trong hai đ ờng thẳng song song thì vuông góc với đ ờng thẳng kia ;  
 (D) Một đ ờng thẳng vuông góc với một trong hai đ ờng thẳng vuông góc với nhau thì song song với đ ờng thẳng còn lại.

3. Cho hai đ ờng thẳng phân biệt  $a, b$  và mặt phẳng ( $P$ ), trong đó  $a \perp (P)$ . Mệnh đề nào sau đây là **sai** ?

- (A) Nếu  $b // (P)$  thì  $b \perp a$  ;      (B) Nếu  $b \perp (P)$  thì  $b // a$  ;  
 (C) Nếu  $b // a$  thì  $b \perp (P)$  ;      (D) Nếu  $b \perp a$  thì  $b // (P)$ .

4. Tìm mệnh đề đúng trong các mệnh đề sau :

- (A) Hai đ ờng thẳng cùng vuông góc với một mặt phẳng thì song song ;  
 (B) Hai đ ờng thẳng phân biệt cùng vuông góc với một đ ờng thẳng thì song song ;  
 (C) Hai mặt phẳng phân biệt cùng vuông góc với một đ ờng thẳng thì song song ;  
 (D) Hai mặt phẳng phân biệt cùng vuông góc với một mặt phẳng thì song song.

5. Mệnh đề nào sau đây là đúng ?

- (A) Hai mặt phẳng vuông góc với nhau thì mọi đ ờng thẳng nằm trong mặt phẳng này sẽ vuông góc với mặt phẳng kia ;

- (B) Hai mặt phẳng phân biệt cùng vuông góc với một mặt phẳng thì vuông góc với nhau ;
- (C) Hai mặt phẳng phân biệt cùng vuông góc với một mặt phẳng thì song song với nhau ;
- (D) Ba mệnh đề trên đều sai.

6. Trong các mệnh đề sau, mệnh đề nào đúng ?
- (A) Có duy nhất một đường thẳng đi qua một điểm cho trước và vuông góc với một đường thẳng cho trước ;
- (B) Có duy nhất một mặt phẳng đi qua một đường thẳng cho trước và vuông góc với một mặt phẳng cho trước ;
- (C) Có duy nhất một mặt phẳng đi qua một điểm cho trước và vuông góc với một mặt phẳng cho trước ;
- (D) Có duy nhất một mặt phẳng đi qua một điểm cho trước và vuông góc với một đường thẳng cho trước.
7. Tìm mệnh đề đúng trong các mệnh đề sau :
- (A) Nếu hình hộp có hai mặt là hình chữ nhật thì nó là hình hộp chữ nhật ;
- (B) Nếu hình hộp có ba mặt là hình chữ nhật thì nó là hình hộp chữ nhật ;
- (C) Nếu hình hộp có bốn mặt là hình chữ nhật thì nó là hình hộp chữ nhật ;
- (D) Nếu hình hộp có năm mặt là hình chữ nhật thì nó là hình hộp chữ nhật.
8. Trong các mệnh đề sau, mệnh đề nào đúng ?
- (A) Nếu hình hộp có hai mặt là hình vuông thì nó là hình lập phương ;
- (B) Nếu hình hộp có ba mặt chung một đỉnh là hình vuông thì nó là hình lập phương ;
- (C) Nếu hình hộp có sáu mặt bằng nhau thì nó là hình lập phương ;
- (D) Nếu hình hộp có bốn đường chéo bằng nhau thì nó là hình lập phương.
9. Cho hình chóp  $S.ABC$  có đáy là tam giác đều. Tìm mệnh đề đúng trong các mệnh đề sau :
- (A)  $S.ABC$  là hình chóp đều nếu các mặt bên của nó là tam giác cân ;
- (B)  $S.ABC$  là hình chóp đều nếu các mặt bên của nó là tam giác cân với đỉnh  $S$  ;
- (C)  $S.ABC$  là hình chóp đều nếu góc giữa các mặt phẳng chứa các mặt bên và mặt phẳng chứa đáy bằng nhau ;
- (D)  $S.ABC$  là hình chóp đều nếu các mặt bên có diện tích bằng nhau.
10. Tìm mệnh đề đúng trong các mệnh đề sau :
- (A) Đường vuông góc chung của hai đường thẳng chéo nhau thì nằm trong mặt phẳng chứa đường thẳng này và vuông góc với đường thẳng kia ;

- (B) Đ ờng vuông góc chung của hai đ ờng thẳng chéo nhau thì vuông góc với mặt phẳng chứa đ ờng thẳng này và song song với đ ờng thẳng kia ;  
 (C) Một đ ờng thẳng là đ ờng vuông góc chung của hai đ ờng thẳng chéo nhau nếu nó vuông góc với cả hai đ ờng thẳng đó ;  
 (D) Các mệnh đề trên đều sai.

11. Hình tứ diện  $ABCD$  có  $AB, AC, AD$  đôi một vuông góc và  $AB = AC = AD = 3$ . Diện tích tam giác  $BCD$  bằng

- (A)  $\frac{9\sqrt{3}}{2}$  ;                      (B)  $\frac{9\sqrt{2}}{3}$  ;                      (C) 27 ;                      (D)  $\frac{27}{2}$ .

12. Hình hộp  $ABCD.A'B'C'D'$  có  $AB = AA' = AD = a$  và  $A'AB = A'AD = BAD = 60^\circ$ . Khi đó, khoảng cách giữa các đ ờng thẳng chứa các cạnh đối diện của tứ diện  $A'ABD$  bằng :

- (A)  $\frac{a\sqrt{2}}{2}$  ;                      (B)  $\frac{a\sqrt{3}}{2}$  ;                      (C)  $a\sqrt{2}$  ;                      (D)  $\frac{3a}{2}$ .

## BÀI TẬP ÔN CUỐI NĂM

1. Cho tam giác  $ABC$  và các điểm  $M, N, P$  lần l ợt là trung điểm của các cạnh  $BC, CA, AB$ .

a) Xét bốn tam giác  $APN, PBM, NMC, MNP$ . Tìm phép dời hình biến tam giác  $APN$  lần l ợt thành một trong ba tam giác còn lại.

b) Phép vị tự nào biến tam giác  $ABC$  thành tam giác  $MNP$  ?

c) Xét tam giác có ba đỉnh là *trục tâm* của ba tam giác  $APN, PBM$  và  $NCM$ . Chứng tỏ rằng tam giác đó bằng tam giác  $APN$ . Chứng minh điều đó cũng đúng nếu thay *trục tâm* bằng *trọng tâm*, hoặc *tâm đ ờng tròn ngoại tiếp*, hoặc *tâm đ ờng tròn nội tiếp*.

2. Cho tứ giác  $ABCD$  nội tiếp đ ờng tròn ( $O$ ). Gọi  $M, N, P, Q$  lần l ợt là trung điểm của các cạnh  $AB, BC, CD$  và  $DA$ . Kẻ  $MM', NN', PP', QQ'$  lần l ợt vuông góc với  $CD, DA, AB, BC$ .

a) Gọi  $I$  là giao điểm của  $MP$  và  $NQ$ . Phép đối xứng tâm  $D_I$  biến các đ ờng thẳng  $MM', NN', PP', QQ'$  thành những đ ờng thẳng nào ?

b) Chứng tỏ rằng bốn đ ờng thẳng  $MM', NN', PP', QQ'$  đồng quy tại một điểm. Nhận xét gì về vị trí điểm đồng quy và hai điểm  $I, O$  ?

3. Cho tam giác  $ABC$  và hai hình vuông  $ABMN, ACPQ$  như hình 134.  
 a) Xác định phép quay biến tam giác  $ABQ$  thành tam giác  $ANC$ .

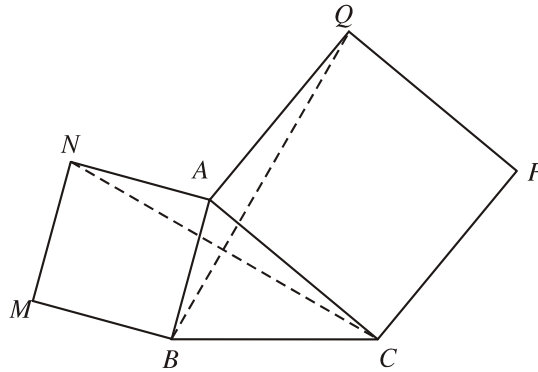

Hình 134

- b) Chứng tỏ rằng hai đoạn thẳng  $BQ, CN$  bằng nhau và vuông góc với nhau.  
 c) Gọi  $O, O'$  là tâm của các hình vuông,  $I$  là trung điểm của  $BC$ . Chứng minh rằng tam giác  $OIO'$  là tam giác vuông cân.
4. Cho tứ diện  $ABCD$ . Gọi  $M, N$  lần lượt là trung điểm của  $BC$  và  $BD$ ;  $P$  là một điểm thay đổi trên đoạn thẳng  $AD$ .  
 a) Xác định giao điểm  $Q$  của mp( $MNP$ ) và cạnh  $AC$ . Tứ giác  $MNPQ$  là hình gì?  
 b) Tìm quỹ tích giao điểm  $I$  của  $QM$  và  $PN$ .  
 c) Tìm quỹ tích giao điểm  $J$  của  $QN$  và  $PM$ .
5. Cho hình hộp  $ABCD.A'B'C'D'$ . Điểm  $M$  nằm giữa  $A$  và  $D$ , điểm  $N$  nằm giữa  $C$  và  $C'$  sao cho  $\frac{AM}{MD} = \frac{CN}{NC'}$ .  
 a) Chứng minh rằng đường thẳng  $MN$  song song với mp( $ACB'$ ).  
 b) Xác định thiết diện của hình hộp khi cắt bởi mặt phẳng đi qua  $MN$  và song song với mp( $ACB'$ ).
6. Cho ba tia  $Ox, Oy, Oz$  không đồng phẳng. Chứng minh rằng các tia phân giác ngoài của các góc  $xOy, yOz$  và  $zOx$  đồng phẳng.
7. Cho hình chóp  $S.ABC$ . Gọi  $K$  và  $N$  lần lượt là trung điểm của  $SA$  và  $BC$ ;  $M$  là điểm nằm giữa  $S$  và  $C$ .  
 a) Chứng minh rằng mặt phẳng đi qua  $K$ , song song với  $AB$  và  $SC$  thì đi qua điểm  $N$ .  
 b) Xác định thiết diện của hình chóp  $S.ABC$  khi cắt bởi mp( $KMN$ ). Chứng tỏ rằng  $KN$  chia thiết diện thành hai phần có diện tích bằng nhau.

8. Cho hình chóp tứ giác đều  $S.ABCD$  có cạnh đáy bằng  $a$  và cạnh bên bằng  $a\sqrt{2}$ .
- Tính khoảng cách từ  $S$  đến  $\text{mp}(ABCD)$ .
  - Tính khoảng cách giữa đ ờng thẳng  $AB$  và  $\text{mp}(SCD)$ .
  - Tính khoảng cách giữa hai đ ờng thẳng  $AB$  và  $SC$ .
  - Gọi  $(P)$  là mặt phẳng đi qua  $A$  và vuông góc với  $SC$ . Hãy xác định thiết diện của hình chóp khi cắt bởi  $(P)$ . Tính diện tích thiết diện.
  - Tính góc giữa đ ờng thẳng  $AB$  và  $\text{mp}(P)$ .
9. Cho tam giác  $ABC$  vuông tại  $A$ ,  $AB = a$ ,  $BC = 2a$ . Hai tia  $Bx$  và  $Cy$  cùng vuông góc với  $\text{mp}(ABC)$  và nằm về một phía đối với mặt phẳng đó. Trên  $Bx$ ,  $Cy$  lần l ợt lấy các điểm  $B'$ ,  $C'$  sao cho  $BB' = a$ ,  $CC' = m$ .
- Với giá trị nào của  $m$  thì  $AB'C'$  là tam giác vuông ?
  - Khi tam giác  $AB'C'$  vuông tại  $B'$ , kẻ  $AH \perp BC$ . Chứng minh rằng  $B'C'H$  là tam giác vuông. Tính góc giữa hai mặt phẳng  $(ABC)$  và  $(AB'C')$ .

## H ỚNG DẪN GIẢI – ĐÁP SỐ

### Ch ơng I

- $d$  trùng  $d'$  khi  $d$  song song với giá của  $u$ .  
 $d$  song song với  $d'$  khi  $d$  không song song với giá của  $u$ .  
 $d$  không bao giờ cắt  $d'$ .
- Lấy hai điểm  $A$  và  $A'$  lần lượt nằm trên  $a$  và  $a'$ . Phép tịnh tiến theo vectơ  $\overline{AA'}$  biến  $a$  thành  $a'$ .
- Quỹ tích  $M'$  là ảnh của đường tròn  $(O)$  qua phép tịnh tiến theo vectơ  $\overline{AB}$ .
- b)  $d = d' = \sqrt{(x_1 - x_2)^2 + (y_1 - y_2)^2}$ .  
c)  $F$  là phép dời hình.  
d) Khi  $\alpha = 0$ ,  $F$  là phép tịnh tiến theo vectơ  $u(a; b)$ .
- $F_1$  là phép dời hình.
- a) Khi  $d // a$ .  
b) Khi  $d \perp a$  hoặc  $d$  trùng với  $a$ .  
c) Khi  $d$  cắt  $a$  nhưng không vuông góc với  $a$ . Khi đó, giao điểm của  $d$  và  $d'$  nằm trên  $a$ .  
d) Khi góc giữa  $d$  và  $a$  bằng  $45^\circ$ .
- nh của  $(\mathcal{C}_1)$  là đường tròn  $(\mathcal{C}'_1)$ :  
$$x^2 + y^2 + 4x + 5y + 1 = 0.$$
nh của  $(\mathcal{C}_2)$  chính là  $(\mathcal{C}_2)$ .
- Gọi  $X$  là điểm đối xứng với  $A$  qua  $Ox$ ,  $Y$  là điểm đối xứng với  $A$  qua  $Oy$ . Đoạn thẳng  $XY$  cắt  $Ox$ ,  $Oy$  lần lượt tại  $B$  và  $C$ . Tam giác  $ABC$  có chu vi nhỏ nhất.
- b) Chú ý rằng nếu hàm số  $y = f(x)$  chẵn thì  $f(-x) = f(x)$ .
- Dùng phép quay tâm  $O$  với góc quay  $90^\circ$  thì  $G$  biến thành  $G'$ .
- a) Giao điểm của hai đường thẳng đó.  
b) Những điểm cách đều hai đường thẳng đó.  
c) Trung điểm đoạn thẳng nối tâm hai đường tròn.

- Trung điểm của đoạn thẳng nối hai tiêu điểm của elip.
- Trung điểm của đoạn thẳng nối hai tiêu điểm của hypebol.

19. Phương trình của  $\Delta'$  là :

$$ax + by + c - 2(ax_0 + by_0 + c) = 0.$$

- c) Có thể không bằng nhau.
- Hãy chứng minh hai tam giác  $O_1O_2O_3$  và  $I_1I_2I_3$  bằng nhau.
- Đường thẳng đi qua hai tâm của hai hình bình hành.
- Dùng phép vị tự tâm  $A$ , tỉ số 2 để biến điểm  $M$  thành điểm  $N$ .
- Dùng phép vị tự tâm  $I$  biến  $M$  thành  $N$ .
- Đường thẳng  $BC$  đi qua tâm vị tự ngoài của  $(O)$  và  $(O')$ .

### Ôn tập chương I

- Dùng phép đối xứng qua đường thẳng  $d$ .
- Tâm đối xứng là giao điểm của hai trục đối xứng.
- Lấy điểm  $A'$  sao cho  $\overline{AA'} = \overline{PQ}$ .
- $M$  và  $M_3$  đối xứng với nhau qua điểm  $I$ , trong đó  $ABCI$  là hình bình hành.
- $F$  là phép tịnh tiến khi  $k = 1$  và là phép vị tự khi  $k \neq 1$ .
- Hãy tìm quỹ tích trung điểm của  $BC$ , từ đó suy ra quỹ tích  $G$ .

### Các câu hỏi trắc nghiệm chương I

- (D) ; 2. (B) ; 3. (C) ; 4. (D) ; 5. (B) ; 6. (B) ; 7. (D) ; 8. (D) ; 9. (D) ; 10. (A) ; 11. (C) ; 12. (C).

### Chương II

- Sử dụng phương pháp phản chứng.
- Hãy chứng minh giao tuyến của hai mặt phẳng  $(M, a)$ ,  $(M, b)$  nằm trên  $mp(O, c)$ .



11. a) Hãy chứng minh giao điểm  $I$  của  $CM$  và  $SO$  là giao điểm của  $\text{mp}(CMN)$  với  $SO$ .

b) Sử dụng kết quả câu a).

16. Gọi  $N$  là giao điểm của  $SM$  và  $CD$ ;  $O$  là giao điểm của  $AC$  và  $BN$ .

a)  $\text{mp}(SBM) \cap \text{mp}(SAC) = SO$ ;

b) Giao điểm của  $BM$  với  $\text{mp}(SAC)$  là giao điểm của  $BM$  với  $SO$ ;

c) Sử dụng kết quả câu b).

19. a), b) : Sử dụng định lí về giao tuyến của ba mặt phẳng.

21. Gọi  $I$  là giao điểm của  $RQ$  với  $BD$ . Hãy chứng minh  $S$  là trọng tâm tam giác  $ABI$ .

22. a) Gọi  $P, Q$  lần lượt là trung điểm của  $AB$  và  $CD$ ;  $A'$  là giao điểm của  $AG$  với  $BQ$ . Kẻ  $PP' \parallel AA'$  ( $P' \in BQ$ ). Hãy chứng minh  $A'$  là trọng tâm tam giác  $BCD$ . Từ đó suy ra b).

27. Thiết diện là hình thang có hai cạnh đáy song song với  $AB$ .

28. Thiết diện là một ngũ giác có một cạnh song song với  $BD$  và có hai cạnh song song với  $SA$ .

35. Gọi  $M_0, N_0$  là hai điểm cố định lần lượt nằm trên  $(P)$  và  $(Q)$ ;  $I_0$  là điểm thuộc đoạn  $M_0N_0$  sao cho  $\frac{I_0M_0}{I_0N_0} = k$ . Tập hợp các điểm  $I$  là mặt phẳng  $(R)$  qua  $I_0$  đồng thời song song với cả  $(P)$  và  $(Q)$ .

37. b), c) Xét mặt phẳng  $(ACC'A')$ .

38. Sử dụng tính chất : Tổng bình phương các đường chéo của một hình bình hành bằng tổng bình phương các cạnh.

42. Hãy chứng minh các trung tuyến của tam giác  $A'B'C'$  là hình chiếu của các trung tuyến của tam giác  $ABC$ .

47. Thực hiện phép chiếu song song lên  $\text{mp}(ABCD)$  theo phương  $BC_1$ . Gọi  $B'_1$  là hình chiếu của  $B_1$ . Khi đó  $J$  là giao điểm

của  $DB'_1$  với  $AC$ . Trong  $\text{mp}(B_1B'_1D)$ , kẻ  $JI$  song song với  $B'_1B_1$  ( $I \in B_1D$ ).  $\frac{ID}{IB_1} = \frac{1}{2}$ .

## Ôn tập chương II

3. Các hình a), b), d), f), g), h).

4. a) Hãy chứng minh  $DM$  và  $EN$  cắt nhau tại trung điểm  $I$  của  $AB$ .

b) Hãy chứng minh  $M_1N_1 \parallel DF$ .

c) Sử dụng a) và b).

5. b) Sử dụng phép chiếu song song lên  $\text{mp}(A_1B_1C_1)$  theo phương  $AA_1$ .

c) Gọi  $L, L'$  lần lượt là trung điểm của  $AG, A'G'$  và  $L_1$  là giao điểm của  $LL'$  với  $A_1G_1$ . Sử dụng tính chất đường trung bình của hình thang để suy ra điều phải chứng minh.

7. Sử dụng định lí Ta-lét đảo.

8. a) Gọi  $M_0, N_0$  lần lượt là hai điểm cố định thuộc các tia  $Ax$  và  $By$  sao cho  $\frac{AM_0}{BN_0} = k$ . Hãy chứng minh  $MN$  song

song với mặt phẳng cố định chứa  $M_0N_0$  và song song với  $AB$ .

b) Gọi  $O$  là điểm thuộc đoạn  $AB$  sao cho  $\frac{OA}{OB} = k$ ;  $Ox', Oy'$  lần lượt là các tia song song với  $Ax$  và  $By$ . Tập hợp các điểm  $I$  là tia phân giác  $Ot$  của góc  $x'Oy'$ .

## Các câu hỏi trắc nghiệm chương II

1. (B); 2. (B); 3. (B); 4. (D); 5. (C); 6. (A); 7. (B); 8. (B); 9. (C); 10. (C); 11. (D); 12. (A).

## Chương III

1. a), b) : Có.

2. b) Hệ thức

$$\overline{SA} + \overline{SB} + \overline{SC} + \overline{SD} = 4\overline{SO}$$

$$\Leftrightarrow \overline{OA} + \overline{OB} + \overline{OC} + \overline{OD} = 0$$

$\Leftrightarrow 2(\overline{OM} + \overline{ON}) = 0$  ( $M$  và  $N$  lần lượt là trung điểm của  $AC$  và  $BD$ ). Từ đó  $O \equiv M \equiv N$ .

3. Đặt  $\overline{AA'} = a$ ,  $\overline{AB} = b$ ,  $\overline{AC} = c$ . Tính  $\overline{GI}$  và  $\overline{CG'}$  theo  $a$ ,  $b$ ,  $c$ , từ đó suy ra điều phải chứng minh.

4. Đặt  $\overline{AB} = a$ ,  $\overline{AD} = b$ ,  $\overline{AA'} = c$  và chứng minh  $\overline{GG'} = \frac{1}{8}(5a - c)$ .

5. b) Từ  $\overline{OM} = x\overline{OA} + y\overline{OB} + z\overline{OC}$  với  $x + y + z = 1$ , suy ra  $x = 1 - y - z$ , từ đó đi đến  $\overline{AM} = y\overline{AB} + z\overline{AC}$ .

6. Sử dụng kết quả bài tập 5.

8. a) Chứng minh bằng phản chứng.

b) Giả sử ba vectơ  $a$ ,  $b$ ,  $c$  cùng vuông góc với  $n$ . Nếu  $a$ ,  $b$  không cùng phương thì  $a$ ,  $b$ ,  $n$  không đồng phẳng, từ đó  $c = xa + yb + zn$ . Từ  $a.n = b.n = c.n = 0$  suy ra  $z = 0$ .

9. Viết  $\overline{BC}.\overline{SA} = (\overline{SC} - \overline{SB}).\overline{SA}$  và sử dụng  $SA = SB = SC$ ,  $\widehat{ASB} = \widehat{ASC}$ .

10.  $\overline{AB}.\overline{AC} = \overline{AC}.\overline{AD} \Leftrightarrow \overline{AC}.\overline{(AB - AD)} = 0$   
 $\Leftrightarrow \overline{AC}.\overline{DB} = 0 \Leftrightarrow AC \perp DB$ .

11. b) Có  $\overline{IJ} = \frac{1}{2}(\overline{AD} + \overline{BC})$ . Tính  $\overline{AB}.\overline{IJ}$  và  $\overline{CD}.\overline{IJ}$ .

13. a) Đúng ; b), c) Sai.

16. Chứng minh  $\widehat{ABD} = \widehat{ACD} = 90^\circ$ .

17. a) Chứng minh :

$$BC^2 < AB^2 + AC^2,$$

$$AC^2 < AB^2 + BC^2,$$

$$AB^2 < AC^2 + BC^2.$$

b) Dùng định lý ba đường vuông góc.

c) Sử dụng công thức tính đường cao ứng với cạnh huyền trong tam giác vuông.

19. a) Kẻ  $SH \perp mp(ABC)$ . Do  $SA = SB = SC$  và  $ABC$  là tam giác đều nên  $H$  trùng với trọng tâm  $G$  của tam giác  $ABC$ .

b) Kẻ  $AC_1 \perp SC$  thì  $(P)$  chính là  $mp(ABC_1)$ . Vì  $SAC$  là tam giác cân, mà  $AC_1 \perp SC$  nên  $C_1$  nằm giữa  $S$  và  $C$  khi và chỉ khi  $\widehat{ASC} < 90^\circ$  hay  $a^2 < 2b^2$ .

$$S_{ABC_1} = \frac{a^2 \sqrt{3b^2 - a^2}}{4b}.$$

20. b) i)  $\Leftrightarrow$  iii) :  $AB^2 + CD^2 = AC^2 + BD^2$

$$\Leftrightarrow \overline{AB}^2 + (\overline{AD} - \overline{AC})^2 = \overline{AC}^2 + (\overline{AD} - \overline{AB})^2$$

$$\Leftrightarrow \overline{AD}.\overline{CB} = 0. \text{ Trong tự ta có đpcm.}$$

c) Chứng minh ba đường cao của tứ diện đôi một cắt nhau và không cùng nằm trong một mặt phẳng.

21. a), b), c), f) : Sai.

d), e), g) : Đúng.

22. Sử dụng

$$AC'^2 + A'C^2 + BD'^2 + B'D^2 = 4(a^2 + b^2 + c^2)$$

để đi đến  $AC' = A'C = BD' = B'D$ .

23. a) Chứng minh  $AC' \perp BD$  và  $AC' \perp BA'$ .

b) Cạnh của thiết diện bằng  $\frac{a\sqrt{2}}{2}$ .

Diện tích thiết diện bằng  $\frac{3\sqrt{3}}{4}a^2$ .

24. Gọi  $O$  là giao điểm của  $AC$  và  $BD$ . Kẻ  $OO_1 \perp SC$  thì  $SC \perp mp(BO_1D)$ . Hãy chứng minh  $\widehat{BO_1D} > 90^\circ$  và quy bài toán về xác định  $x$  để  $\widehat{BO_1D} = 120^\circ$ .

Đáp số :  $x = a$ .

25. Gọi  $I$  là trung điểm của  $BC$ . Kẻ  $IJ \perp CD$  thì thiết diện là tam giác vuông  $AIJ$ .

$$S_{AIJ} = \frac{a^2 \sqrt{3}}{12}.$$

26. a) Hình hộp chữ nhật.  
 b) Hình hộp thoi.  
 c) Hình lập phương.

27. a)  $AB = \sqrt{2(a^2 - x^2)}$ , ( $a > x > 0$ );

$$IJ = \frac{1}{2}\sqrt{2(a^2 - x^2)}.$$

b)  $x = \frac{a\sqrt{3}}{3}$ .

28. b) Bằng cách xét mp(P) đi qua A sao cho B, C nằm về cùng một phía đối với (P), sau đó gọi D là giao điểm của (P) với đường thẳng BC và sử dụng kết quả của câu a) để đi đến điều phải chứng minh.

29. Gọi I và J lần lượt là trung điểm của AB, CD thì  $IJ \perp AB$ ,  $IJ \perp CD$ . Khi đó

$$IJ = \frac{1}{2}\sqrt{4a^2 - (c^2 + c'^2)} \text{ với } 4a^2 > c^2 + c'^2.$$

30. a)  $AH = \frac{a}{2}$ .

- b) Kẻ đường cao HK của tam giác vuông AHA' thì HK là đường vuông góc chung của AA' và B'C'. Tính được  $HK = \frac{a\sqrt{3}}{4}$ .

31.  $\frac{a\sqrt{3}}{3}$ .

32. a) Xét DACD' là tứ diện có DA, DC, DD' đôi một vuông góc; từ đó tính được

$$d(D; (ACD')) = \frac{a\sqrt{10}}{5}.$$

- b) Chứng minh  $AC' \perp CD'$ . Đường vuông góc chung của AC' và CD' là IJ, ở đó I là trung điểm của CD' và J là chân đường vuông góc

kẻ từ I xuống AC'. Ta tính được  $IJ = \frac{a}{2}$ .

33. Chứng minh A'BD là tứ diện đều và suy ra khoảng cách phải tính là  $\frac{a\sqrt{6}}{3}$ .

34. a)  $SH = \frac{a\sqrt{3}}{2}$ .

- b)  $d(EF; SK) = d(H; (SAD)) = HJ$  (HJ là đường cao của tam giác vuông SHI với I là trung điểm của AD) và  $HJ = \frac{a\sqrt{21}}{7}$ .

35. a) Gọi I là trung điểm của AB, J là trung điểm của CD. Sử dụng tính chất: Trong tam giác cân thì đường trung tuyến vẽ từ đỉnh cũng là đường cao của tam giác.

b) Từ  $AC^2 + AD^2 = 2AJ^2 + \frac{CD^2}{2}$ ,

$$BC^2 + BD^2 = 2BJ^2 + \frac{CD^2}{2}$$

suy ra  $AC^2 + AD^2 = BC^2 + BD^2$ .

Hệ thức  $CB^2 + CA^2 = DB^2 + DA^2$  cũng được suy ra tương tự như trên và từ đó đi đến điều phải chứng minh.

### Ôn tập chương III

2. a)  $AC = a\sqrt{2}$ ,  $BC = a$ ,  $AB = a\sqrt{3}$  nên tam giác ABC vuông tại C.

b)  $\frac{a}{2}$ .

3. a)  $2a^2 + xy = 2a(x + y)$ .

b)  $ay = x(a - x)$ .

4.  $\beta = ABA'$ ,  $\gamma = ACA'$ ,  $\alpha = AHA'$  ( $AA' \perp (P)$ ,  $AH \perp BC$ ) và dùng công thức

$$\frac{1}{AH^2} = \frac{1}{AB^2} + \frac{1}{AC^2}.$$

5.  $S_{HAB} = \frac{a^2b^2}{2\sqrt{a^2b^2 + b^2c^2 + c^2a^2}}$ ,

$$S_{HBC} = \frac{b^2c^2}{2\sqrt{a^2b^2 + b^2c^2 + c^2a^2}},$$

$$S_{HCA} = \frac{c^2a^2}{2\sqrt{a^2b^2 + b^2c^2 + c^2a^2}}.$$

6. a) Thiết diện là tam giác vuông CHK, ở đó  $CH \perp AB$ ,  $HK \perp AB'$ .

$$b) S_{HCK} = \frac{a^3 b \sqrt{2}}{2(a^2 + b^2)}.$$

7. a)  $\Leftrightarrow$  d) Sử dụng tính chất bằng nhau của hai tam giác và tổng các góc trong của một tam giác bằng  $180^\circ$ .

Trái các mặt  $ABC$ ,  $ACD$ ,  $ADB$  lên mp( $BCD$ ) và khẳng định hình khai triển của tứ diện  $ABCD$  trên mp( $BCD$ ) là tam giác nhận  $BC$ ,  $CD$ ,  $DB$  là ba đường trung bình của tam giác đó và từ đó suy ra điều phải chứng minh.

8. Theo kết quả bài 7, hình khai triển của tứ diện  $ABCD$  trên mặt phẳng ( $BCD$ ) là tam giác  $A_1A_2A_3$  trong đó  $BC$ ,  $CD$ ,  $DB$  là ba đường trung bình của tam giác này. Chứng minh tứ diện  $AA_1A_2A_3$  có  $AA_1$ ,  $AA_2$ ,  $AA_3$  đôi một vuông góc, từ đó suy ra điều phải chứng minh.

### Các câu hỏi trắc nghiệm chương III

1. (C) ; 2. (C) ; 3. (D) ; 4. (C) ; 5. (D) ; 6. (D) ; 7. (D) ; 8. (B) ; 9. (B) ; 10. (B) ; 11. (A) ; 12. (A).

### Ôn tập cuối năm

1. b) Phép vị tự tâm  $G$ , tỉ số  $k = -\frac{1}{2}$  ( $G$  là trọng tâm của tam giác  $ABC$ ).
2. a) Phép đối xứng tâm  $D_I$  biến : đường thẳng  $MM'$  thành đường thẳng  $PO$ , đường thẳng  $NN'$  thành đường thẳng  $QO$ , đường thẳng  $PP'$  thành đường thẳng  $MO$ , đường thẳng  $QQ'$  thành đường thẳng  $NO$ .
3. a) Phép quay tâm  $A$ , góc quay  $\varphi = -90^\circ$ .
5. a) Sử dụng định lý Ta-lét đảo.
7. b) Trọng hợp  $M$  không là trung điểm của  $SC$  thì thiết diện là  $MKPN$ , trong đó  $P = QN \cap AB$ ,  $Q = MK \cap AC$ . Do

$$S_{KMN} = S_{PKN}$$

$$\Leftrightarrow OM = OP \quad (O = MP \cap KN)$$

$\Leftrightarrow d(M; (\alpha)) = d(P; (\alpha))$  ( $(\alpha)$  là mặt phẳng qua  $K$ , song song với  $AB$  và  $SC$ ), và do

$$d(M; (\alpha)) = d(S; (\alpha)),$$

$$d(P; (\alpha)) = d(A; (\alpha)),$$

$$d(S; (\alpha)) = d(A; (\alpha)),$$

nên suy ra kết luận của bài toán.

8. a)  $SH = \frac{a\sqrt{6}}{2}.$

b)  $d(AB; (SCD)) = d(E; (SCD)) = \frac{a\sqrt{42}}{7}$

( $E$  là trung điểm của  $AB$ ).

c)  $d(AB; SC) = d(AB; (SCD)) = \frac{a\sqrt{42}}{7}.$

d) Thiết diện là  $AB_1C_1D_1$  trong đó  $C_1$  là trung điểm của  $SC$ ,  $B_1D_1 \parallel BD$ ,  $B_1D_1$  đi qua giao điểm của  $AC_1$  và  $SH$ .

$$S_{AB_1C_1D_1} = \frac{a^2\sqrt{3}}{3}.$$

e) Kẻ  $HI \parallel SC$ , lấy điểm  $J$  sao cho  $BHIJ$  là hình bình hành. Khi đó  $BJ \perp (P)$  nên  $BAJ$  là góc giữa  $AB$  và  $(P)$ .

$$\sin BAJ = \frac{\sqrt{2}}{4}.$$

9. a)  $m = 2a$  ;  $m = 0$ .

b) Chứng tỏ  $B'H^2 = \frac{5a^2}{4}$ ,  $C'H^2 = \frac{25a^2}{4}$ ,

$B'C'^2 = 5a^2$ , từ đó  $B'C'H$  là tam giác vuông tại  $B'$ .

Từ hệ thức  $S_{AIC} = S_{AIC'} \cdot \cos \varphi$  (với  $I$  là giao điểm của  $B'C'$  và  $BC$ ,  $\varphi$  là góc giữa mp( $ABC$ )

và mp( $AB'C'$ )), ta có  $\cos \varphi = \frac{\sqrt{30}}{10}$ .

## BẢNG THUẬT NGỮ

	<b>A</b>				
nh của một điểm		(4, 69)		Hình lăng trụ đều	(108)
nh của một hình		(5, 69)		Hình lăng trụ đứng	(108)
				Hình lập ph ứng	(109)
				Hình tứ diện	(49)
	<b>B</b>			<b>K</b>	
Biểu thức toạ độ		(6, 11, 16)		Khoảng cách giữa đ ờng thẳng và mặt phẳng	
Bông tuyết Vôn Kốc		(38)		song song	(113)
				Khoảng cách giữa hai đ ờng thẳng chéo nhau	(115)
	<b>C</b>			Khoảng cách giữa hai mặt phẳng song song	(114)
Các tính chất thừa nhận		(42)		Khoảng cách từ một điểm đến một đ ờng thẳng	(113)
				Khoảng cách từ một điểm đến một mặt phẳng	(113)
	<b>D</b>			<b>L</b>	
Định lí ba đ ờng vuông góc		(100)		Lát mặt phẳng	(21)
Định lí Ta-lét đảo		(64)			
Định lí Ta-lét trong không gian		(63)		<b>M</b>	
Định lí về giao tuyến của ba mặt phẳng		(53)		Mặt phẳng	(40)
Đồng phẳng của các điểm		(43)		Mặt phẳng trung trực của đoạn thẳng	(98)
Đồng phẳng của các vectơ		(87)			
Đồng phẳng của hai đ ờng thẳng		(52)		<b>P</b>	
Đ ờng thẳng song song với mặt phẳng		(56)		Phép biến hình	(4)
Đ ờng thẳng vuông góc với mặt phẳng		(96)		Phép chiếu song song	(69)
Đ ờng Vôn Kốc		(37)		Phép chiếu vuông góc	(100)
Đ ờng vuông góc chung của hai đ ờng thẳng				Phép dời hình	(8)
chéo nhau		(115)		Phép đối xứng tâm	(15)
				Phép đối xứng trục	(10)
	<b>G</b>			Phép đồng dạng	(30)
Giao tuyến của hai mặt phẳng		(43)		Phép đồng nhất	(5)
Góc giữa đ ờng thẳng và mặt phẳng		(101)		Phép hợp thành	(30)
Góc giữa hai đ ờng thẳng		(92)		Phép quay	(14)
Góc giữa hai mặt phẳng		(104)		Phép tịnh tiến	(4, 5)
Góc quay		(14)		Phép vị tự	(24)
				Ph ong pháp tiên đề	(81)
	<b>H</b>				
Hai đ ờng thẳng chéo nhau		(52)		<b>Q</b>	
Hai đ ờng thẳng song song		(52)		Quy tắc hình hộp	(84)
Hai đ ờng thẳng vuông góc		(93)			
Hai mặt phẳng cắt nhau		(43)		<b>T</b>	
Hai mặt phẳng song song		(60)		Tâm của hình hộp	(66)
Hai mặt phẳng vuông góc		(106)		Tâm đối xứng	(16)
Hình bằng nhau		(20)		Tâm quay	(14)
Hình biểu diễn		(41, 71)		Tâm vị tự của hai đ ờng tròn	(28)
Hình chiếu song song		(69)		Tâm vị tự ngoài, tâm vị tự trong	(28)
Hình chóp		(46)		Tập Cận-to	(37)
Hình chóp cụt		(66)		Thảm Xéc-pin-xki	(37)
Hình chóp cụt đều		(110)		Thiết diện	(48)
Hình chóp đều		(109)		Trọng tâm của tứ diện	(54)
Hình đồng dạng		(31)		Trọng tuyến	(121)
Hình học frac-tan		(37)		Trục của tam giác	(119)
Hình học không gian		(40)		Trục đối xứng	(10, 11)
Hình học Lô-ba-sép-xki		(82)		Tứ diện đều	(49)
Hình hộp		(65)		Tứ diện gấn đều	(121)
Hình hộp chữ nhật		(108)		Tứ diện trực tâm	(103)
Hình hộp đứng		(108)			
Hình hộp thoi		(94)		<b>V</b>	
Hình khai triển của tứ diện		(121)		Vecto tịnh tiến	(5)
Hình lăng trụ		(64)		Vecto trong không gian	(84)

# MỤC LỤC

Trang

<b>Chương I - PHÉP DỜI HÌNH VÀ PHÉP ĐỒNG DẠNG TRONG MẶT PHẪNG</b>	3
1. Mở đầu về phép biến hình	4
2. Phép tịnh tiến và phép dời hình	5
3. Phép đối xứng trục	10
4. Phép quay và phép đối xứng tâm	14
5. Hai hình bằng nhau	19
6. Phép vị tự	24
7. Phép đồng dạng	30
Ôn tập chương I	32
<i>Bài đọc thêm</i> : Hình tự đồng dạng và Hình học frac-tan (fractal)	37
<b>Chương II - ĐƯỜNG THẲNG VÀ MẶT PHẪNG TRONG KHÔNG GIAN. QUAN HỆ SONG SONG</b>	39
1. Đại cương về đường thẳng và mặt phẳng	40
2. Hai đường thẳng song song	51
3. Đường thẳng song song với mặt phẳng	56
4. Hai mặt phẳng song song	60
5. Phép chiếu song song	69
Ôn tập chương II	75
<i>Bài đọc thêm</i> : Phương pháp tiên đề trong hình học	81
<b>Chương III - VECTƠ TRONG KHÔNG GIAN. QUAN HỆ VUÔNG GÓC</b>	83
1. Vectơ trong không gian. Sự đồng phẳng của các vectơ	84
2. Hai đường thẳng vuông góc	92
3. Đường thẳng vuông góc với mặt phẳng	96
4. Hai mặt phẳng vuông góc	104
5. Khoảng cách	112
Ôn tập chương III	118
Bài tập ôn cuối năm	124
Hướng dẫn giải - đáp số	127
Bảng thuật ngữ	132



HUÂN CHƯƠNG HỒ CHÍ MINH



## SÁCH GIÁO KHOA LỚP 11

- |                                  |                                      |                       |
|----------------------------------|--------------------------------------|-----------------------|
| 1. TOÁN HỌC                      | 7. ĐỊA LÍ 11                         |                       |
| • ĐẠI SỐ VÀ GIẢI TÍCH 11         | 8. TIN HỌC 11                        |                       |
| • HÌNH HỌC 11                    | 9. CÔNG NGHỆ 11                      |                       |
| 2. VẬT LÝ 11                     | 10. GIÁO DỤC CÔNG DÂN 11             |                       |
| 3. HOÁ HỌC 11                    | 11. GIÁO DỤC QUỐC PHÒNG - AN NINH 11 |                       |
| 4. SINH HỌC 11                   | 12. NGOẠI NGỮ                        |                       |
| 5. NGỮ VĂN 11 (tập một, tập hai) | • TIẾNG ANH 11                       | • TIẾNG PHÁP 11       |
| 6. LỊCH SỬ 11                    | • TIẾNG NGA 11                       | • TIẾNG TRUNG QUỐC 11 |

### SÁCH GIÁO KHOA LỚP 11 - NÂNG CAO

- |                                   |   |
|-----------------------------------|---|
| Ban Khoa học Tự nhiên :           | • TOÁN HỌC (ĐẠI SỐ VÀ GIẢI TÍCH 11, HÌNH HỌC 11)                                |
|                                   | • VẬT LÝ 11 • HOÁ HỌC 11 • SINH HỌC 11  |
| Ban Khoa học Xã hội và Nhân văn : | • NGỮ VĂN 11 (tập một, tập hai)   |
|                                   | • LỊCH SỬ 11 • ĐỊA LÍ 11  |
|                                   | • NGOẠI NGỮ (TIẾNG ANH 11, TIẾNG PHÁP 11,<br>TIẾNG NGA 11, TIẾNG TRUNG QUỐC 11) |

mã vạch



Tem chống giả

Giá: .....